

**Università di Camerino**

---

**Scuola di architettura e design**

Corso di Laurea in Disegno Industriale e Ambientale



**LO SPAZIO  
GIOVANE:**

**dormire, giocare, studiare, rilassarsi.**

Tesi di laurea progettuale

**LAUREANDA:**

Chiodi Micaela

**RELATORE:**

Vannicola Carlo

Anno accademico 2019/2020

LAUREA TRIENNALE in Disegno Industriale e Ambientale  
A.A 2019/2020

Laureanda:  
Chiodi Micaela

Titolo:  
LO SPAZIO GIOVANE:  
dormire, giocare, studiare, rilassarsi

Relatore:  
Carlo Vannicola

Università degli studi di Camerino  
Scuola di Ateneo di Architettura e Design Eduardo Vittoria – Ascoli Piceno  
Corso di Laurea in Disegno Industriale e Ambientale L-4

**DOSSIER DI RICERCA**  
di Chiodi Micaela

# INDICE

## ABSTRACT

## ANALISI E RICERCA

<b>1.0 LO SPAZIO</b>	15
Cos'è lo spazio e quanto è importante	16
Design di interni	17
Ambienti di una casa	18-19
<b>1.1 ENVIRONMENT YOUNG</b>	21
L'abitare nell'infanzia	22
Secondo uno studio	23
La divisione degli spazi	24
Con la crescita le esigenze cambiano	25
Passaggio all'adolescenza	26
<b>1.2 GLI SPAZI FONDAMENTALI</b>	29
Cameretta per bambini	30-31
Cameretta per ragazzi	32-33
<b>1.3 DAGLI ANNI '80 AI GIORNI NOSTRI</b>	35
Evoluzione nelle case degli italiani	36
Camerette ieri e oggi	37
Le camerette cambiano, ma le componenti?	38
Con il passare degli anni	39
<b>1.4 CAMERETTE</b>	41
Dimensionamento	42
I mobili	43
Tipologie di letti	44-45
Tipologie di scrivanie	46-47
Tipologie di armadi	48-49

# INDICE

## BRIEF

<b>2.0 BENCHMARKING</b>	53
Letto a soppalco TOUCH 70	54-55
Letto a castello K312	56-57
Cameretta SMASTAD	58-59

## CONCEPT

<b>3.0 SKETCHES INIZIALI</b>	63
Concept	64
Doppio gioco	65
Libreria	66
Armadio	67
Letto	68
Scrivania estraibile	69
Scrivania girevole	70
Vano porta cuscino	71
<b>3.1 STANZE TIPO</b>	73
Dimensionamento stanze tipo	74
Inserimento modulo nelle stanze tipo	75
<b>3.2 SCELTA DEI MATERIALI</b>	77
Il legno	78
Il plexiglass	79
<b>3.3 STUDIO DEI COLORI</b>	81
Colorazioni	82

# INDICE

## SVILUPPO DEL PRODOTTO

<b>4.0 SCHEDA TECNICA</b>	85
Dimensionamento modulo	88
Particolari	89-92
Colorazioni finali scelte	93
<b>4.1 ANDREA</b>	95
Andrea e il nome	96-97
Funzionalità	98-101
Intercambiabilità delle componenti	102-109

<b>SITOGRAFIA E BIBLIOGRAFIA</b>	115
Sitografia e bibliografia	116

## **ABSTRACT**



Oggi, in molte case, soprattutto in contesti urbani, il problema principale è quello dello spazio limitato. Lo spazio a disposizione all'interno della camera non è mai abbastanza, molto spesso ci ritroviamo a gestire l'arredamento in pochissimi metri quadri, inserendo il maggior numero di mobili possibili cercando sempre di mantenere lo spazio necessario per potersi muovere. Le camerette per bambini / ragazzi sono uno degli ambienti della casa che più cambiano nel tempo, di pari passo con la loro crescita. Il lavoro che sono andata a svolgere è incentrato sulla trasformazione / rimodulazione degli oggetti ad uso domestico legato al mondo del bambino.

## **ANALISI E RICERCA**

## **1.0 LO SPAZIO**



## CHE COS'È LO SPAZIO?

Il luogo disponibile per gli oggetti della realtà in quanto si considerino individuati da una collocazione e posizione, dotati di dimensioni, e suscettibili di spostamento.

### Quanto è importante lo spazio dentro casa?

Moltissimo. Uno degli errori in fase di progetto è quello di non considerare l'importanza dei vuoti: avere in casa dello spazio libero, che non è occupato da oggetti e arredamento, è fondamentale.

Negli anni si è passati da case con stanze monofunzionali, a stanze polifunzionali, in grado di essere cucina, salotto, sala da pranzo a seconda dei momenti della giornata.



### Il senso dell'abitare

L'uomo non solo occupa uno spazio, ma lo abita. In un certo senso possiamo dire che per esistere abbiamo bisogno di occupare degli spazi.

L'abitare ha significati diversi e profondi:

- è legato alla sopravvivenza;
- è un modo per esprimersi;
- è un rifugio che ci dà sicurezza e protezione;
- è un luogo di appartenenza.

La parola abitazione viene da HABITUS, ovvero qualcosa che si ripete ed è continuo e legato all'abitudine. Abitazione e abitudine hanno la stessa radice, l'abitazione è legata all'abitudine.

Le nostre abitudini vengono espresse a casa, la casa è il luogo dei ricordi, dell'intimità.

### Spazio limitato

Per molte case, soprattutto in contesti urbani, il problema principale è quello dello spazio limitato. Lo spazio a disposizione all'interno delle camere non è mai abbastanza, molto spesso ci ritroviamo a gestire l'arredamento in pochissimi metri quadrati, inserendo il maggior numero di mobili possibili ma cercando sempre di mantenere lo spazio sufficiente per potersi muovere.

## DESIGN DI INTERNI

Nel mondo del design di interni, una delle principali tendenze degli ultimi anni va proprio nella direzione di mantenere il più possibile gli spazi fluidi, in grado di adattarsi alle abitudini delle persone che li abitano.

...esempio...

Un esempio sono le soluzioni di arredo trasformabili, spesso dei veri cubi multifunzione che contengono diversi pezzi di arredamento (letto a scomparsa, contenitori modulari, etc..) rendendoli invisibili. Rispondono perfettamente al bisogno di poter trasformare facilmente la casa come fosse un set in continuo movimento.

...e quindi...

Un'abitazione mutevole e versatile, che racchiude in sé le caratteristiche della sfera domestica tradizionale e quella di uno spazio sempre più funzionale alle numerose esigenze del nostro tempo.

### Arredare una casa

Arredare una casa significa fare delle scelte scrupolose che permettano di sfruttare al meglio ogni minimo spazio a nostra disposizione e di poter svolgere tutte le attività del caso nel totale comfort.

Soprattutto nelle moderne abitazioni, spesso ci si ritrova a fare i conti con stanze non molto ampie, bisogna essere molto bravi nello sfruttare al meglio lo spazio che si ha a disposizione.

### Versatilità e multitasking

Versatilità e multitasking sono le due parole d'ordine per le case moderne, che devono adeguarsi continuamente alla crescita di chi le abita.





## GLI AMBIENTI INTERNI DI UNA CASA

- Soggiorno
- Cucina
- Disimpegno
- Bagno
- Camera da letto
- Cameretta
- Studio
- Lavanderia
- Ripostiglio



## Cameretta bambini / ragazzi

Questa tipologia di Camera da letto, diversamente da quello che avviene solitamente nella stanza dei genitori, è adibita a diverse funzioni che si svolgono in quasi tutte le ore del giorno e della notte; si tratta cioè di un ambiente che dovrà venir allestito in ogni caso con la massima ricerca della funzionalità, anche sacrificando, ove ve ne fosse bisogno, le esigenze estetiche.

Ogni età ha poi certi passatempi e certi impegni: il bambino piccolo, ad esempio, ha bisogno di tanto spazio per giocare.

Il ragazzo o la ragazza più grandi hanno invece bisogno di più spazio interno agli armadi e, quasi sempre, necessitano di un luogo apposito dove poter studiare o usare il computer per lavorare.

La scelta della mobilia da cameretta dovrebbe essere fatta dunque a "seconda dell'età", come le regole Montessoriane dettano. Ciò comporterebbe dunque di dover adattare gli arredi della cameretta in base alla loro crescita.

Questo ragionamento però, purtroppo, va in diretto contrasto con le tasche della gente: molto spesso diventa infatti troppo dispendioso cambiare i mobili quando il bambino è diventato ragazzo; per questo motivo, un arredamento da Cameretta che si adatti ai diversi bisogni è quello che rimane utile e funzionale anche così com'è.

## 1.1 ENVIRONMENT YOUNG

## L'ABITARE NELL'INFANZIA

Bisogna riconoscere come il bambino entra in relazione con lo spazio.

I bambini prima di agire vivono uno spazio esplorandolo, conoscendolo, toccandolo; i bambini vivono utilizzando tutti i cinque fattori sensoriali.

La sensorialità è lo strumento con cui i bambini indagano lo spazio e lo fanno in modo fisico, cognitivo, sperimentale, ma soprattutto emotivo (gioco) quindi con il corpo e con il contatto.

**“L'abitare è il modo in cui i bambini stanno sulla terra.”**

### L'importanza della cameretta per un bambino

La cameretta non è solo uno spazio fisico in cui i bambini riposano durante la notte; al contrario, è una zona quasi sacra, un luogo in cui, durante la loro crescita, passano sempre più tempo.

La cameretta non è solo uno spazio dove i bambini dormono ma il luogo della casa in cui amano giocare e trascorrere il loro tempo, soprattutto quando crescono, un rifugio intimo ed accogliente in cui i bambini si sentono liberi di esprimere se stessi.

Non c'è dubbio che i bambini adorino “invadere” ogni angolo della casa con i loro giochi e mille attività, ma ciò non esclude il fatto che abbiano comunque bisogno di una stanza tutta loro.

La consapevolezza da parte dei bambini che la cameretta sia il posto della casa più adatto per svolgere le loro attività (giocare, studiare, leggere, dormire, ecc.) li aiuta a crescere, acquisendo autonomia e indipendenza.

### L'importanza della cameretta per crescere e sognare

La cameretta è per i bambini l'ambiente più importante di tutta la casa dove crescere. Bisogna tenere conto che i bambini che fin da piccoli identificano la cameretta come spazio privato vivono con maggiore serenità anche il resto della casa e gli ambienti comuni. Per questo è consigliabile abituare subito i bambini a casa ad utilizzare la propria cameretta non solo per dormire ma come ambiente personale dove essere liberi di fare pur essendo protetti.

E' sbagliato, quindi, considerare la cameretta come un semplice spazio accessorio, in quanto si privano i bambini di un ambiente che invece è fondamentale per vivere in armonia la casa insieme agli altri ma anche da soli.

I bambini a casa non hanno bisogno solo di una cameretta in cui crescere, ma di uno spazio in cui sognare.

## SECONDO UNO STUDIO

Secondo la ricerca “State of Imagination” condotta da Philips:

“la cameretta non è solo un luogo di gioco e di riposo, ma è fondamentale per lo sviluppo emotivo e la costruzione dell'indipendenza.”

Secondo questa ricerca, la cameretta rappresenta, oggi, un luogo in cui i bambini non solo dormono e si rilassano, ma soprattutto uno spazio in cui giocano, socializzano, studiano e crescono.

La ricerca condotta tra 6.000 mamme e papà in sei Paesi Europei, tra cui l'Italia, ha dimostrato che i genitori riconoscono l'importanza di dare ai propri figli uno spazio tutto loro.

In Italia, rispetto alla media dei Paesi Europei, la cameretta dei bambini assume ancora di più un'importanza fondamentale ed espressione di indipendenza:

- il 70% dei genitori italiani la ridecora più di ogni altra stanza della casa e il 10% ne cambia l'arredamento ogni 6-12 mesi;
- il 25% dei bambini italiani, in linea con la media internazionale, passa il proprio tempo nella propria cameretta, con un 25% dei genitori che ne incoraggia l'utilizzo e la elegge luogo della creatività;
- ancora, il 30% dei genitori italiani intervistati dichiara che i figli, nella propria camera da letto, giocano in maniera più creativa, intensa e intima.

### 1. Indipendenza in un ambiente sicuro e controllato

- La ricerca dimostra che i bambini danno valore al loro spazio e prendono possesso delle loro camerette. Questo li aiuta a costruire la propria autostima.
- I bambini passano oggi molto più tempo tra le mura della loro camera da letto: questa tendenza può essere attribuita al cambiamento delle abitudini di gioco che ha visto il passaggio dalle tipiche attività all'aperto ai giochi fatti in casa (es. dalla bicicletta all'iPad).
- I bambini desiderano l'indipendenza, ma i genitori vogliono essere sicuri che i loro figli siano al sicuro e una cameretta costruita bene assicura ai genitori che entrambi questi bisogni siano soddisfatti.

### 2. Personalità ed espressione del sé

- Nella loro cameretta, i bambini possono essere chi vogliono ed essere circondati dalle cose che amano.
- Possedere degli oggetti sviluppa il senso di responsabilità nei bambini, insegnando loro a prendersi cura delle cose che possiedono.
- Lo spazio personale aumenta le opportunità di riposo e di tempo che i bambini hanno per loro, il che li aiuta a rilassarsi e ad essere più in sintonia in compagnia degli altri.
- Per alcuni bambini può essere difficile esprimere se stessi per paura di essere giudicati dagli altri. Il loro spazio personale permette loro di accrescere personalità e autostima.

### 3. Benefici per tutta la famiglia

- La divisione degli spazi aiuta a differenziare i compiti e le responsabilità personali.
- Una stanza singola per un bambino lo aiuta ad avere controllo e potere.
- In casa, con i fratelli, uno spazio personale può offrire protezione ai propri oggetti personali, alle emozioni e ai sentimenti e può rappresentare uno spazio privato libero dallo stress degli altri.

### 4. Non solo per dormire

- E' importante creare un ambiente confortevole per aiutare i bambini a dormire ma, come ha dimostrato la ricerca, i bambini fanno molto altro nelle loro camerette. Passando molto tempo svegli nelle loro camere, facendole diventare dei veri spazi di positività, i bambini sono molto più contenti di dormire lì, cosa che evita le rinomate lotte tra genitori e figli quando sopraggiunge l'ora della nanna.

### 5. Guardare e sentire

- La luce e i colori rafforzano l'esperienza di un bambino e lo aiutano ad esprimere meglio le sue emozioni e a guidare il suo comportamento.
- I genitori informati sul miglior tipo di illuminazione sono in grado di incoraggiare i propri bambini allo studio, a sentirsi sicuri e a riposare bene, crescendoli felici, sani e riposati.

### La divisione degli spazi

La divisione degli spazi in casa è molto importante per l'organizzazione dell'intero nucleo familiare. Ogni componente della famiglia, infatti, deve ritagliarsi uno spazio personale all'interno di quello comune. Questo aiuta a differenziare i compiti e anche ad accrescere le responsabilità personali.

Un ambiente privato in casa è utile per proteggere la propria sfera personale fatta di oggetti, emozioni o sentimenti. In particolare la cameretta è l'ambiente della casa in cui i bambini possono esercitare il loro potere ed essere liberi dallo stress e condizionamento degli altri "inquilini" della casa.

Questi fattori diventano fondamentali, ad esempio, quando si hanno bambini a casa che condividono la stessa stanza. In questo caso, soprattutto quando la cameretta è divisa tra figli con età diversa, è indispensabile garantire a ciascuno la propria privacy.



### Con la crescita

Le camerette per bambini sono uno degli ambienti della casa che più cambiano nel tempo, di pari passo con l'età e le esigenze dei più piccoli, pertanto è facile ritrovarsi più volte nel corso degli anni a dover riprogettare la configurazione della stanza.

...le esigenze cambiano...

Quando il bimbo è ancora piccolo avrà bisogno dei genitori per vivere la propria stanzetta ed imparare che sarà il suo luogo speciale.

Crescendo è proprio lì che passerà la maggior parte del proprio tempo. Compiti da fare, musica da ascoltare, spazio da condividere con gli amichetti e passare tempo con loro per le confessioni più intime.



### **Il passaggio all'adolescenza**

La crescita è costantemente caratterizzata da momenti complicati da gestire sia per i bambini che per i genitori. Tra questi l'adolescenza è sicuramente uno dei periodi della vita più difficili perché sancisce il passaggio dall'essere bambini a diventare ragazzi.

Ci si sente incompresi, si ha un senso di ribellione mai provato prima e più difficoltà a condividere gli spazi in casa con il resto della famiglia.

Se da piccoli, infatti, i bambini sono alla costante ricerca di protezione, da un giorno all'altro si trasformano in adolescenti che reclamano la loro autonomia e quanto più lontano possibile dai genitori.

L'adolescenza è quel periodo di passaggio tra l'infanzia e l'età adulta caratterizzata da profondi cambiamenti di tipo psicologico-relazionale. L'adolescenza può essere definita come un'età di confusione, poiché l'adolescente si trova di fronte ad una perturbazione di crescita e di differenziazione del Sé.

E' molto importante dunque creare un ambiente consono all'adolescente per potergli garantire il suo benessere psico-fisico ed emotivo-relazionale.

### **Una casa nella casa**

La camera da letto proprio per le peculiarità dell'età e della fase del ciclo di vita assume significati importanti. L'adolescente infatti considera questa stanza come uno spazio in cui entrare in relazione con se stesso, è una stanza che dà protezione e ricerca intimità, è un luogo off-limits per i genitori, un luogo sacro per i ragazzi.

Questo ambiente diventa quasi una casa nella casa.

I ragazzi all'interno di questo spazio si sentono grandi e già indipendenti, perché assaporano sicurezza e attaccamento. Questo luogo dovrebbe esprimere a tutto tondo due aspetti strettamente connessi l'uno all'altro: il primo riguarda la loro personalità e il secondo la loro confusione. Il primo li porta verso il futuro, poiché l'identità è in subbuglio e si sta costruendo pian piano; il secondo, invece, rappresenta il loro presente, in cui si mostrano così "confusi" perché sentono che emozioni, corpo, sentimenti, relazioni, conflitti sono in movimento.

I ragazzi nella loro cameretta possono sentirsi liberi di cercare la loro identità ed esplorare la loro personalità.

### **Un luogo di riservatezza**

Antonio Piotti, filosofo e psicoterapeuta, spiega l'importanza di avere uno spazio proprio durante l'adolescenza. Proprio la cameretta in questi anni assume un ruolo fondamentale. «Le porte cominciano a chiudersi perché i ragazzi iniziano a sviluppare un normale bisogno di riservatezza che li porta a sentire il bisogno di una giusta distanza tra il loro mondo e quello degli adulti». L'importante, secondo lo psicoterapeuta, è che in questo 'muro' immaginario, fisiologico e da non drammatizzare, sia presente un ponte levatoio che consenta ai genitori di mantenere un punto di contatto con i propri figli.



## 1.2 GLI SPAZI FONDAMENTALI

### **Gli spazi fondamentali in una cameretta per bambini**

Gli spazi che il piccolo deve ben distinguere, all'interno della sua cameretta montessoriana, e portare con sé fino all'età adulta sono:

- lo spazio della nanna
- lo spazio dove cambiarsi
- lo spazio delle attività

Suddividere bene queste "zone" gli permetterà di distinguere i vari momenti della giornata e d'identificare quei determinati luoghi con differenti ma specifiche attività, che siano esse di gioco, relax, nanna, pulizia, cambio vestiario e così via.



### **LO SPAZIO PER LA NANNA**

Distinguere lo spazio della nanna, in una cameretta montessoriana, consente al piccolo di capire quando è arrivato il momento di riposare.

Nelle prime settimane il neonato deve imparare a scandire il ritmo alterno di veglia e sonno rapportandolo al giorno e alla notte. Per abituarlo è possibile mettere una lucina quando dorme di giorno e tenere la stanza buia quando è notte.

Inoltre, utilizzare un comodo topponcino, fino ai primi tre mesi di vita, sarà veramente utile per dargli sicurezza, tranquillità ed una giusta postura.

Appena il bimbo sarà abbastanza autonomo nei movimenti, inserire un letto montessoriano gli consentirà di instaurare un buon rapporto col momento della nanna.

### **SPAZIO PER IL CAMBIO**

Qui il piccolo assocerà i momenti di pulizia, di cambio pannolino e/o di abito che si legano ai diversi momenti della giornata (inizio della giornata, pigiama per andare a dormire..)

Un comodo fasciatoio munito di cassettera sarà l'ideale per avere tutto "a portata di mano" per la pulizia e cambio del piccolo.

Quando inizierà a gattonare l'ultimo cassetto sarà bene tenerlo chiuso con appositi ganci di sicurezza: si trovano facilmente in commercio (anche da IKEA, per esempio) così da non correre il rischio che ci si infili all'interno.

Quando sarà più grande, invece, e inizierà la sua autonomia anche nel vestirsi, la cassettera sarà un buon luogo dove distinguere bene i vari indumenti e permettergli di prenderli da solo.

### **LO SPAZIO DELLE ATTIVITÀ**

Lo spazio delle attività, in una cameretta montessoriana, è sicuramente quello più vario, stimolante e divertente da creare al proprio piccolo.

Inoltre, è lo spazio che gli permetterà di crescere e sviluppare le proprie capacità sensoriali, motorie e cognitive. Quindi è quello che riveste il ruolo più importante in un'educazione montessoriana.

Distinguere bene questo spazio, inoltre, permetterà al piccolo di associare ad esso i vari momenti di veglia dove concentrarsi, muoversi, giocare ed esplorare.



### **Gli spazi fondamentali in una cameretta per ragazzi**

Quando ci si appresta ad arredare una cameretta per ragazzi è bene considerare diversi aspetti. È fondamentale dare il giusto spazio all'area studio, ma anche al letto e prevedere un modo per lasciar loro personalizzare la camera.

- lo spazio per dormire
- lo spazio per studiare
- lo spazio per l'armadio



### **LA SCELTA DEL LETTO**

Di solito in una cameretta per ragazzi si preferisce inserire, se lo spazio lo permette, un letto ad una piazza e mezza o matrimoniale. Questo perché di solito i ragazzi utilizzano il letto non solo per dormire o riposare, ma anche per utilizzare il pc, lo smartphone o per chiacchierare con gli amici.

Può essere utile anche predisporre il letto con un secondo estraibile, sempre pronto nel caso in cui ci siano ospiti. È senza dubbio una soluzione indispensabile quando i ragazzi cominciano a crescere e amano organizzare delle serate in compagnia.

### **L'ANGOLO STUDIO**

Più i ragazzi crescono più diventa indispensabile ricavare nella loro camera un angolo per lo studio appartato. Non basta più il tavolo della cucina con il continuo via e vai degli altri componenti della famiglia. È bene progettare uno spazio appartato e che li aiuti a focalizzarsi e concentrarsi solo sullo studio. Una scrivania o uno scrittoio nella cameretta diventa quindi indispensabile.

Al giorno d'oggi i ragazzi utilizzano sempre di più il pc per lo studio ed è bene quindi che non abbiano una finestra o una porta alle spalle che possa creare riflessi fastidiosi.

### **L'ARMADIO**

Nella cameretta va anche previsto lo spazio giusto per un guardaroba capiente. Se la camera è per una ragazza si potrebbe valutare anche la possibilità di creare una cabina armadio, facilmente ricavabile creando una parete in cartongesso che separa l'ambiente. In caso contrario può essere utilizzato uno stender con ruote dove le ragazze appendono i loro abiti preferiti.

### **1.3 DAGLI ANNI '80 AI GIORNI NOSTRI**

### Evoluzione delle case degli italiani dagli anni '60 ai giorni nostri

Il nido d'amore è sempre più intimo.

Negli anni '60 la camera da letto era considerata un ambiente più centrale nella vita domestica e la sua superficie poteva arrivare a misurare fino a 20mq all'interno di un appartamento di 100mq.

Oggi, in appartamenti delle stesse dimensioni, la camera da letto misura in media 13mq. Questa tendenza è andata sempre di più affermandosi con la moda della "cabina armadio", ricavata in appartamenti a partire dai 95/100mq.

### Evoluzione nell'arredo delle camerette

I cambiamenti demografici, economici, sociali e culturali, infatti, influenzano fortemente anche il modo di vivere la casa e le scelte che si fanno a riguardo. Sfolgiando alcuni vecchi progetti di camerette è evidente una trasformazione graduale della concezione di questo spazio dedicato ai più piccoli all'interno della casa.



### Le camerette anni '80 - uno schema fisso

La cameretta non rivestiva un ruolo particolare all'interno della casa. Era semplice, ampia e rispondeva ad uno schema fisso: un armadio a ponte, una libreria, un letto singolo quasi divanetto, un tappeto e uno scrittoio di piccole dimensioni o estraibile.



### Le camerette anni '90 - prevedere e contenere

La cameretta comincia a essere strutturata attorno alle esigenze di riposo, gioco e studio che vengono riconosciute – in previsione – al bimbo. L'investimento economico era significativo e si intendeva risolvere l'argomento una volta per tutte.

Con famiglie abbastanza numerose e case non troppo grandi, le camerette dovevano rispondere anche a esigenze di spazio contenitivo ed erano tutte un pullulare di cassetti, cassettoni e incastri. Anche il cambio stagione dei genitori andava a occupare spazi nella cameretta. Creare spazi per il bambino, cogliere la potenzialità contenitiva e trasformarla in funzionalità era il ruolo che ci trovavamo a rivestire.



### Le camerette di oggi - monolocale

La cameretta oggi è un piccolo monolocale all'interno della casa, che catalizza i bisogni, le esigenze, la voglia di nido e relax di bambini e ragazzini. È uno spazio polifunzionale dove rintanarsi e dove trovano spazio le passioni e gli amici.

La primissima fase di vita del bimbo viene vissuta come un momento di passaggio, dove le soluzioni d'arredo sono provvisorie e in trasformazione insieme al crescere del bimbo. È quando il bimbo raggiunge gli 8-10 anni che la necessità di gestire bisogni emergenti di uno spazio su misura spinge verso un progetto di cameretta. Il bambino ha voce in capitolo e possibilità di scelta e si potrà sentire rispecchiato nel suo spazio. Ma i mobili dureranno molto più di quanto il ragazzino resterà nella casa d'origine, quindi ci vuole una cameretta la cui struttura si adatti a ogni età, funzionale per un bimbo quanto per un ragazzino. Uno spazio che riesca a stare al passo con i desideri in crescita e che sia personalizzabile, flessibile e dinamico.

Si tratta di una piccola camera da grande che risponda al gusto del bambino e che sia in grado di crescere insieme a lui.



## Le camerette cambiano, ma le componenti?

### Camerette antiche



Armadio

Letto

Scrivania

### Camerette moderne



Letto

Scrivania

Armadio

### Con il passare degli anni ABITACOLO di Munari - 1971

Nel 1971, Bruno Munari ha progettato Abitacolo, un letto modulare: struttura montabile e smontabile in varie combinazioni. Abitacolo è una struttura abitabile, pesa 51 chili e può portare anche 20 persone.

Abitacolo nasce con lo scopo di dare spazio a uno o due ragazzi nella casa dei propri genitori. Munari per rispondere al problema sviluppa un'idea che soddisfi una massima funzionalità non solo pratica ma anche psicologia, economica e spaziale di tutti i servizi necessari nello spazio minimo. L'oggetto è pensato per un ragazzo dagli otto anni in su tale che sia una struttura unica che comprenda tutti i servizi utili e cioè un letto, una libreria, un tavolo e contenitori vari di oggetti. Inoltre dovrà essere trasformabile, personalizzabile e non ingombrante visivamente.

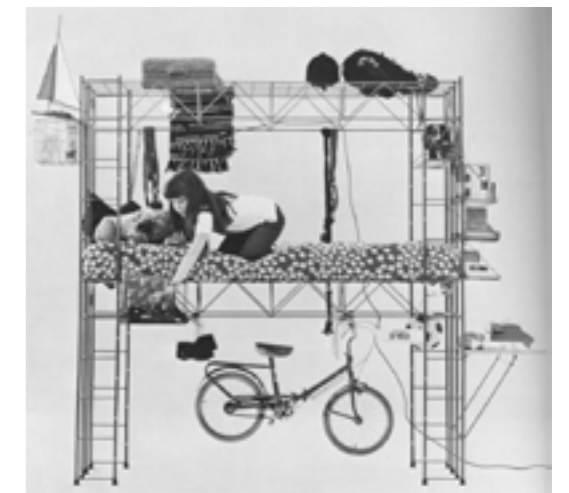

### STUVA di Ikea - giorni nostri

Stuva, ideato da Ikea, fa parte di sistemi modulari che puoi comporre e personalizzare in base alle esigenze del tuo bambino e agli oggetti che dovranno contenere, che siano giocattoli o colori e pennelli. Una soluzione completamente adattabile quando i ragazzi crescono.



#### 1.4 CAMERETTE

## Lo spazio

Con il passare degli anni, le esigenze, da un punto di vista, sono cambiate, ma dall'altro sono rimaste invariate. Uno dei problemi rimasti è lo spazio. Lo spazio che se prima c'era, oggi c'è, ma se prima non c'era oggi non c'è.

## Dimensionamento

Lo spazio minimo che deve avere una camera da letto singola è di 9 mq, ma molte volte è complicato ricavare, all'interno della casa, anche questi. Molte altre volte troviamo camerette che occupano anche un quarto dell'appartamento.

Nel 1975 un Decreto del Ministero della Sanità ha fissato alcune importantissime regole per la costruzione delle abitazioni private per cui la superficie minima di una cameretta (intesa come stanza singola) deve essere di 9 mq. Inoltre la lunghezza e la larghezza dell'ambiente devono permettere l'inserimento di:

un letto singolo (ingombro minimo cm 80 x 190 in su)

un armadio (profondità minima 60 cm, larghezza e altezza variabili)

un comodino (dimensioni variabili)

una scrivania (dimensioni variabili)

Pari a 9mq

Superiore ai 9 mq



## SUPERIORI I 9 MQ

Nelle camerette di dimensioni standard il più grande errore che si può commettere nel momento dell'arredamento è inserire una quantità inutile di mobili.

Infatti, la prima cosa che bisogna sapere è che non bisogna caricare la camera di troppi mobili, altrimenti diventerà una vera e propria prigione. In base alla dimensione della stanza, è necessario decidere quanti mobili comprare e come posizionarli in modo strategico.

## PARI A 9 MQ

Lo spazio in cameretta sembra non bastare mai, soprattutto nelle case di città.

La principale problematica che accomuna tutti i piccoli spazi è il posizionamento dei vari oggetti all'interno dell'ambiente.

## I mobili

Il pezzo d'arredamento da cui bisogna cominciare è sicuramente il letto. Questo non ha solamente una funzione decorativa, ma sarà il posto nel quale i bambini dormiranno o schiaccieranno dei pisolini.

In una cameretta dalle dimensioni più o meno comode la scelta del letto è molto ampia, e di solito vengono scelti tenendo in considerazione il proprio gusto personale.



L'angolo studio è indispensabile in una camera per bambini. È utile anche per bambini di età inferiore ai 6 anni dato che utilizzano questo angolo per colorare e per divertirsi a giocare.

Parlando di scrivanie, ce ne sono di varie forme e dimensioni: rotonde, quadrate, oppure curve con forme di animaletti. In realtà non c'è molto da dire a riguardo, perché basta trovare una scrivania di dimensioni giuste e scegliere uno stile che rispecchi i gusti del bambino.

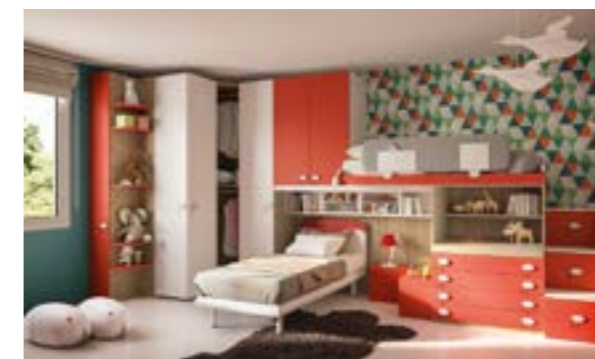

Gli armadi e i cassettoni rappresentano anch'essi una parte dell'arredamento indispensabile.

## LETTI

### Letti a castello

Se la cameretta piccola deve ospitare due fratelli serviranno quindi due posti letto. Il letto, purtroppo, è uno degli elementi più ingombranti d'arredo; per questo in un ambiente stretto la soluzione migliore è sovrapporlo.

Ci sono vari modi per sovrapporre i letti e il più classico è quello del letto a castello. Quando lo spazio non basta conviene scegliere un castello con scaletta a pioli, che è la versione più compatta in assoluto, se invece si desidera qualcosa di più comodo un buon metodo salva spazio è quello del letto a castello scorrevole.



### A soppalco o scorrevole

Oltre al classico castello in cui i letti sono uno sopra all'altro, si possono anche pensare camerette a soppalco con i due letti sfalzati o disposti ad angolo. Bisogna tener presente, però, che un soppalco in genere occupa più spazio di un semplice letto a castello e richiede pareti abbastanza lunghe. Per questo nelle camerette molto piccole risulta difficile collocarlo.

Un'altra soluzione sono i letti scorrevoli: questi possono essere letti su binario oppure più semplici ed economici lettini a mini castello. Si tratta di un'idea salva spazio efficace, anche se il letto deve uscire completamente per la notte, cosa che non si riesce a fare quando la cameretta è molto stretta.



### Letti a ponte

Finora abbiamo visto soluzioni salvaspazio per due letti. Se, invece, ci troviamo a dover progettare una cameretta in misure molto ridotte per un bimbo solo, l'idea migliore probabilmente è la cameretta a ponte.

Il concetto è semplicissimo: se nel castello si sovrapponevano due letti, con il ponte è l'armadio pensile a stare sopra al letto.

Per un ulteriore risparmio di spazio si possono mettere anche due letti scorrevoli sotto al ponte, in una soluzione compattissima per la cameretta doppia.



### Letti a scomparsa

Quando proprio la cameretta è piccolissima il miglior progetto è quello con letti a scomparsa: il sistema di ribalta che nasconde i letti a parete è il modo migliore per salvare spazio.



## TIPOLOGIE DI SCRIVANIE

### Scrivania integrata

La scrivania integrata nella libreria, nell'armadio o nel letto (persino nella testiera) è geniale, poiché forma un tutt'uno con gli arredi della cameretta. Questa soluzione permette di ottimizzare al massimo gli spazi.



### Scrivania a scomparsa

Vero e proprio mobile trasformabile, la scrivania a ribalta è la soluzione ideale per arredare un angolo studio da usare al bisogno. Il meccanismo che ne regola l'apertura è brevettato e sicuro, e il piano di lavoro garantisce spazio a sufficienza per posizionare libri, dizionari, appunti, tablet e computer.



### Scrivania sospesa al muro

In questo caso, la scrivania altro non è che una mensola spessa, lineare, fissata alla parete.

Tra i suoi vantaggi, la scrivania-scrittoio offre la massima libertà compositiva, poiché può essere utilizzata da sola o in una piccola composizione.





## ARMADIO

L'armadio è l'elemento che più di tutti riesce a definire l'organizzazione e l'ordine in una cameretta.

Se la cameretta dei bambini è grande, la scelta dell'armadio può spaziare tra tante soluzioni, in base al numero di ante, dimensioni, forma e costo.

Il problema, invece, si pone se la cameretta dei bambini non è un ambiente ampio, in quanto in questo caso è necessario optare per soluzioni salvaspazio. Infatti, esistono armadi per camerette in grado di adattarsi perfettamente allo spazio che si ha a disposizione, sfruttando fino all'ultimo centimetro utilizzabile.

### Caratteristiche armadio

#### 1. POCO INGOMBRANTE

È importante non privare i bambini dello spazio necessario per giocare e vivere liberamente la loro cameretta. L'armadio di una cameretta deve essere poco ingombrante e occupare il minor spazio possibile.

Ricorda che la cameretta è un ambiente nel quale si concentrano quasi tutte le attività dei tuoi figli in casa e per questo deve essere funzionale.

#### 2. PRATICO E MULTIFUNZIONALE

Nell'armadio della cameretta devi poter sistemare tutti vestiti e accessori dei tuoi bambini. Per questo è fondamentale che il suo interno sia ben organizzato con ripiani, cassetti e scomparti vari.

In questo modo ogni cosa avrà il suo posto e sarà anche più facile ritrovarla e mantenere l'ordine sia all'interno dell'armadio che in tutta la cameretta. Inoltre, l'uso dell'armadio per camerette deve essere facile e sicuro per i bambini, grazie alla presenza di accorgimenti per garantire sicurezza e comodità.

#### 3. ESSENZIALE

La cameretta ideale è un ambiente che sa adattarsi ai cambiamenti dei tuoi bambini.

Gli armadi, infatti, pur essendo elementi fondamentali e funzionali in una cameretta devono inserirsi in maniera armonica nell'ambiente e con il resto degli arredi.



## Armadio a ponte

La scelta dell'armadio a ponte è di solito dettata dall'assenza di spazio. È infatti una soluzione davvero amata da chi possiede una camera di piccole dimensioni. In realtà è un'ottima soluzione anche per chi possiede una camera grande ma desidera sfruttare a pieno lo spazio a disposizione. La soluzione a ponte permette, infatti, di utilizzare lo spazio sopra il letto, che altrimenti andrebbe perso. L'armadio a ponte si compone, di norma, di alcune colonne laterali al letto e di una serie di moduli appesi sopra, che formano appunto una sorta di ponte.



## Armadio a soppalco

L'armadio a soppalco, come i letti a soppalco, sono una sorta di salvaspazio per le stanze più piccole, che vanno ad operare in verticale, piuttosto che in orizzontale. Il soppalco consente di raddoppiare la superficie abitabile della camera da letto ed è adatto anche ai soffitti molto alti. Un'ottima soluzione per quelle camere con pochi metri quadri a disposizione.



**BRIEF**

## **2.0 BENCHMARKING**

## LETTO A SOPPALCO TOUCH 70

### Tipologia

Camera da letto a soppalco

### Materiali

Melaminico

### Stile

Moderno, unisex

### Azienda

Bimbo Store

### Descrizione

Struttura compatta che integra letto a soppalco con armadio e scrivania. L'accesso al letto è garantito tramite i gradini che possono essere usati anche come mensole.



## LETTO A CASTELLO K312

### Tipologia

Camera da letto a castello

### Materiali

MDF / Truciolato

### Stile

Moderno, unisex

### Azienda

Arredions

### Descrizione

Composizione cameretta moderna e colorata composta da letto a castello, scrivania con ripiani capienti e comodo.

Mobile ideale per tenere tutto in ordine pur occupando una sola parete e arredando con gusto e colore.



## CAMERETTA SMASTAD

### Tipologia

Camera da letto a soppalco

### Materiali

Fibra di legno, Truciolare, Cartone a nido d'ape (100% riciclato), Bordo in plastica, Lacca acrilica

### Stile

Moderno, unisex

### Azienda

Ikea

### Descrizione

Questa combinazione salvaspazio comprende un letto a soppalco, una scrivania con cassetti, un guardaroba con cassetto e una libreria.



**CONCEPT**

## **3.0 SKETCHES INIZIALI**



## CONCEPT

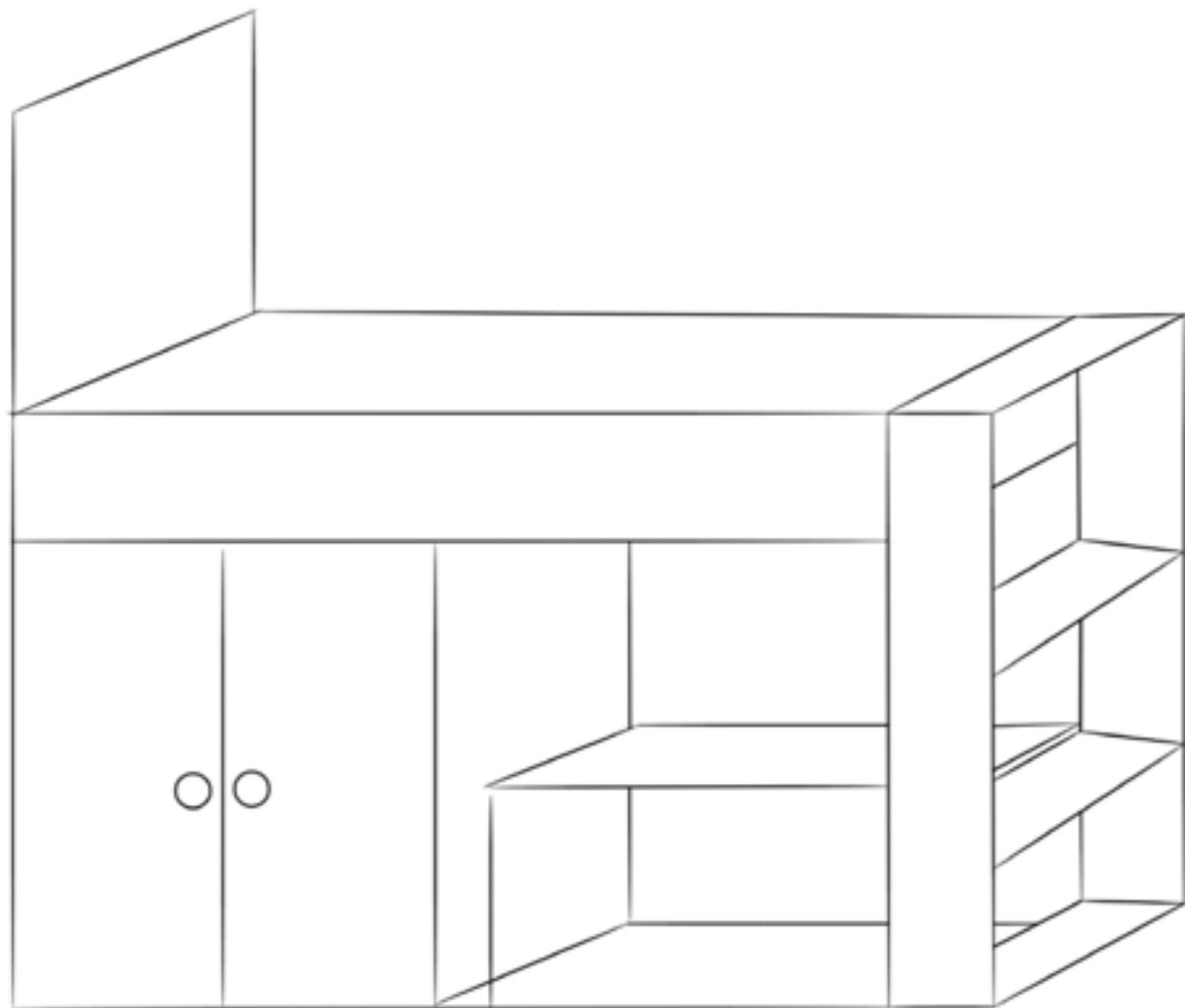

In questo modulo troviamo una divisione:  
la parte superiore è occupata dal letto;  
la parte inferiore da armadio e scrivania.  
Come possiamo vedere, ai piedi del letto è posta una scala/libreria.  
Il modulo è costituito da parti non fisse e, pertanto, la disposizione dei vari mobili può essere modificata.

## DOPPIO GIOCO

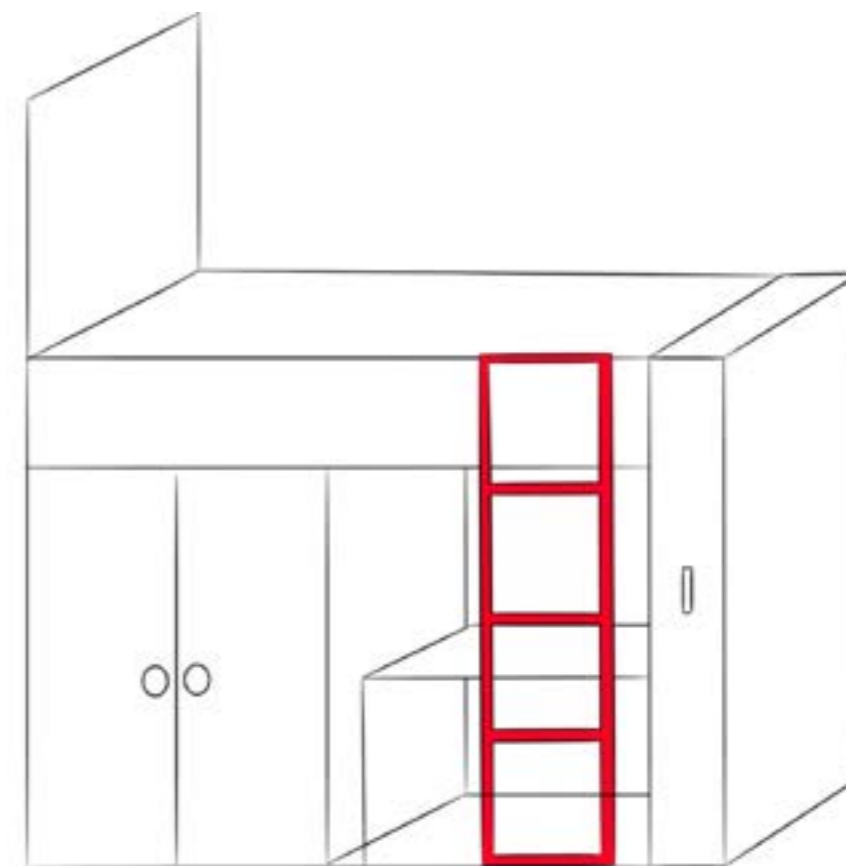
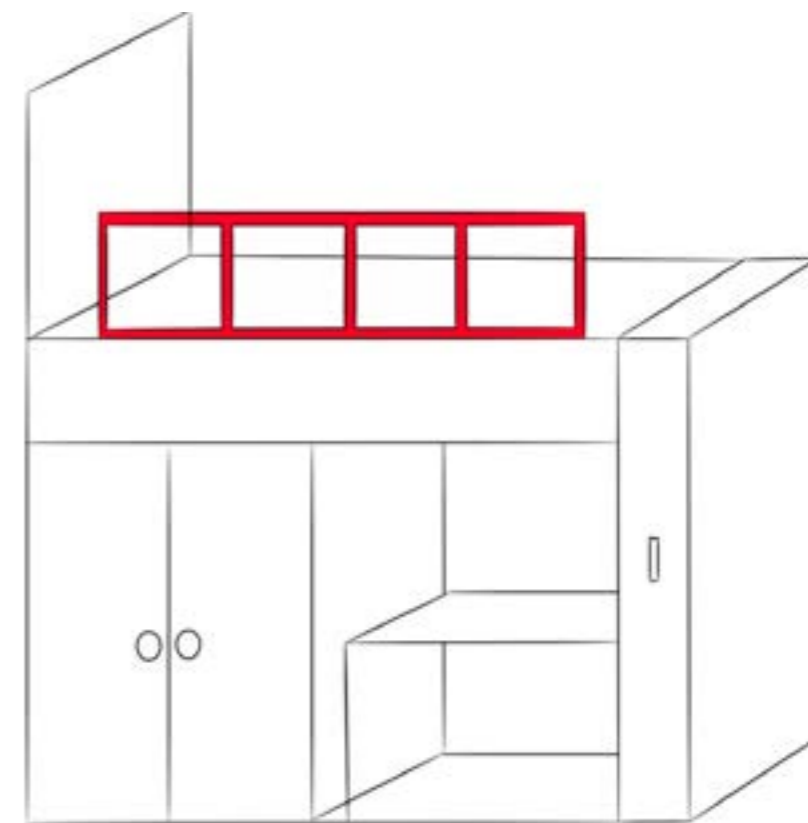

LIBRERIA

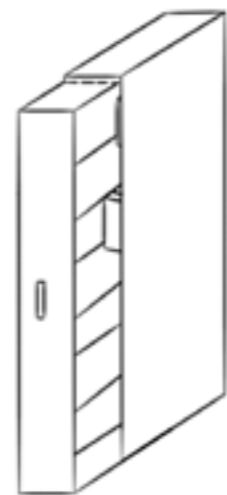
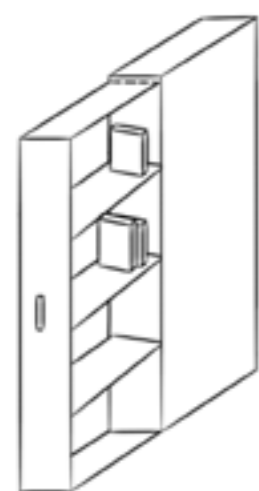
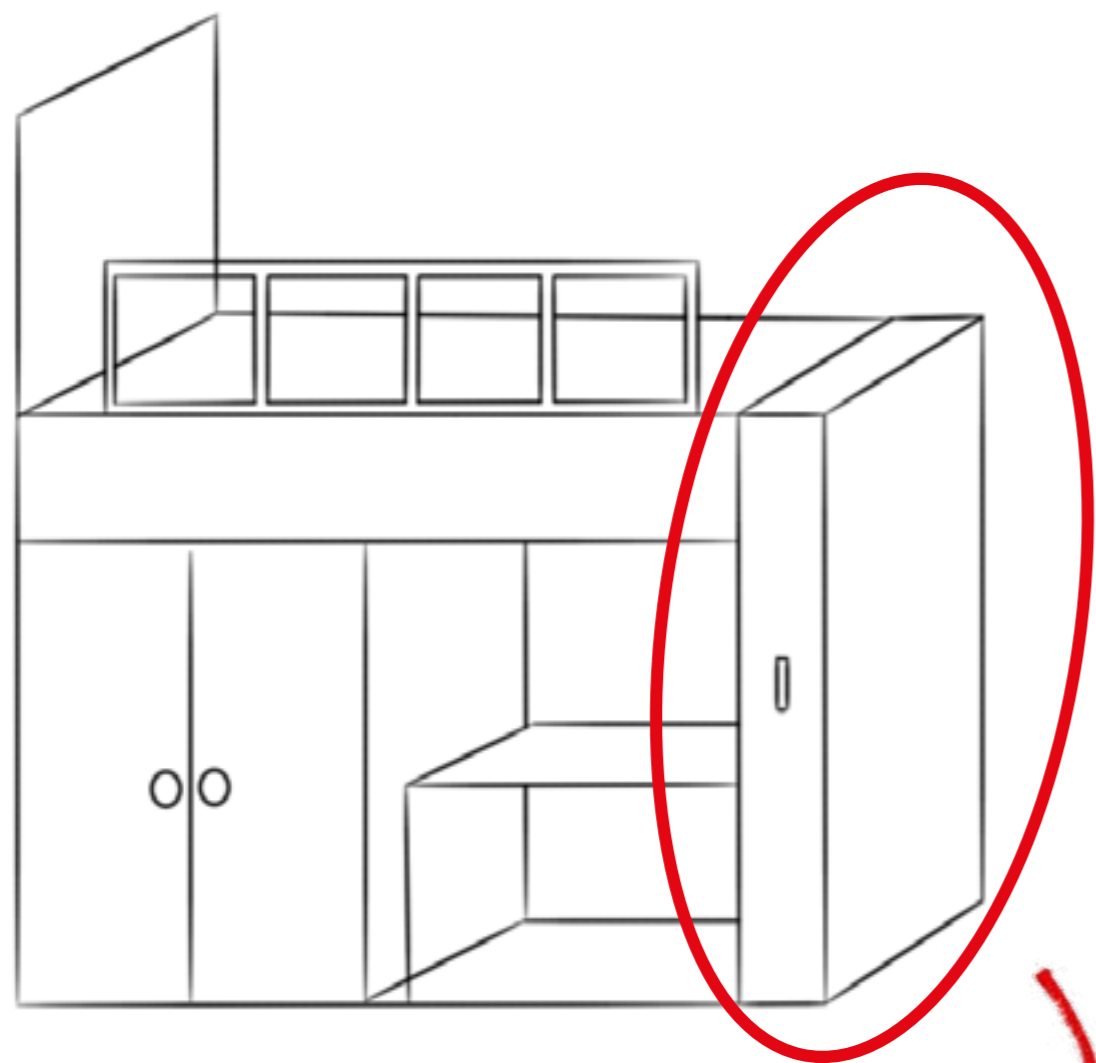

ARMADIO

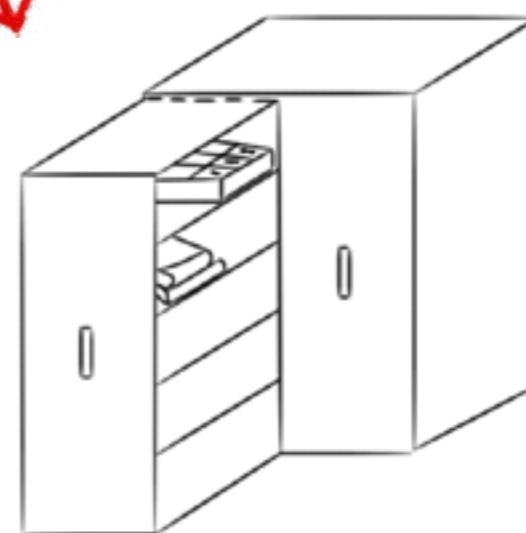

LETTA RIBALTABILE

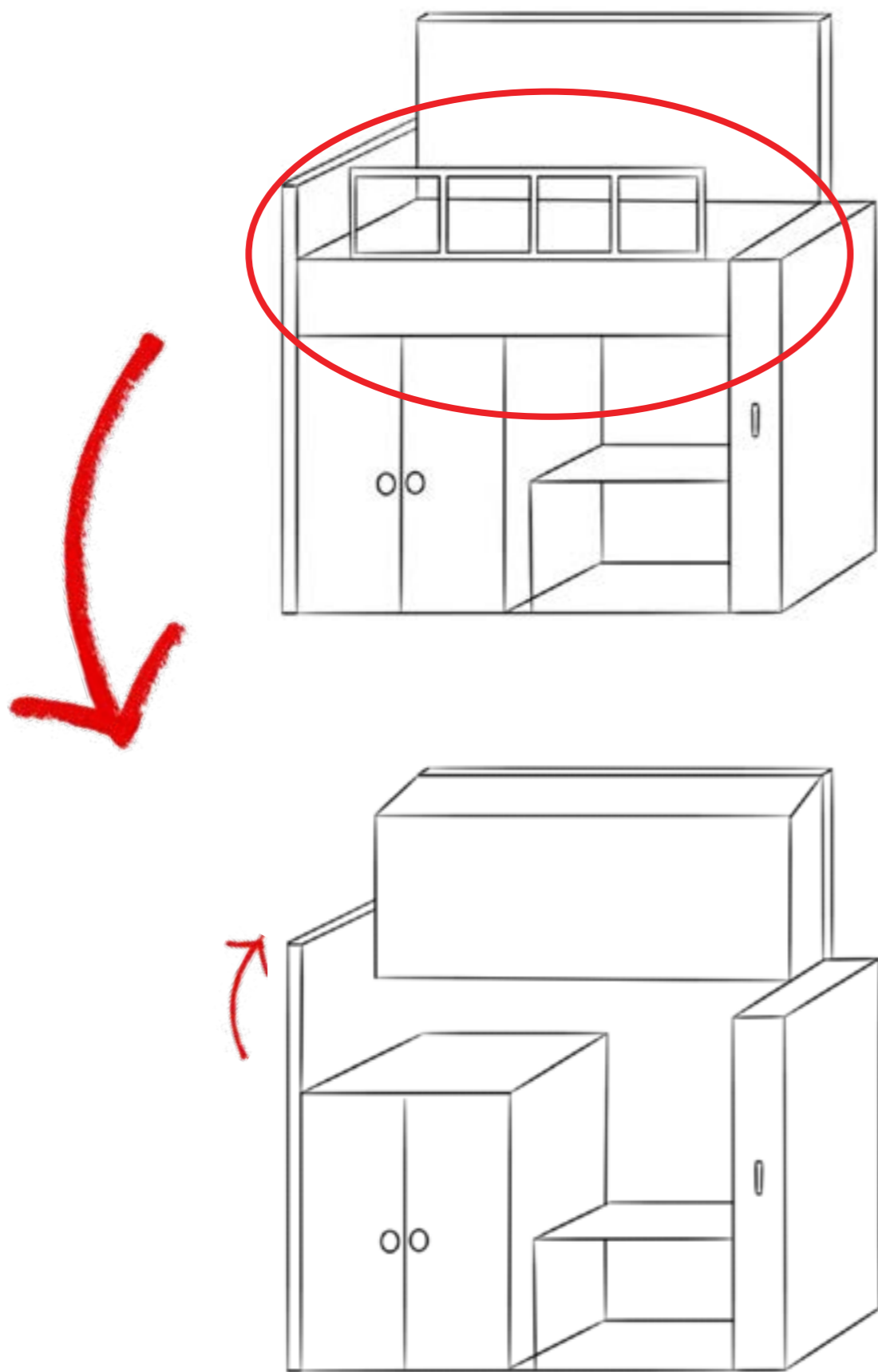

SCRIVANIA ESTRAIBILE

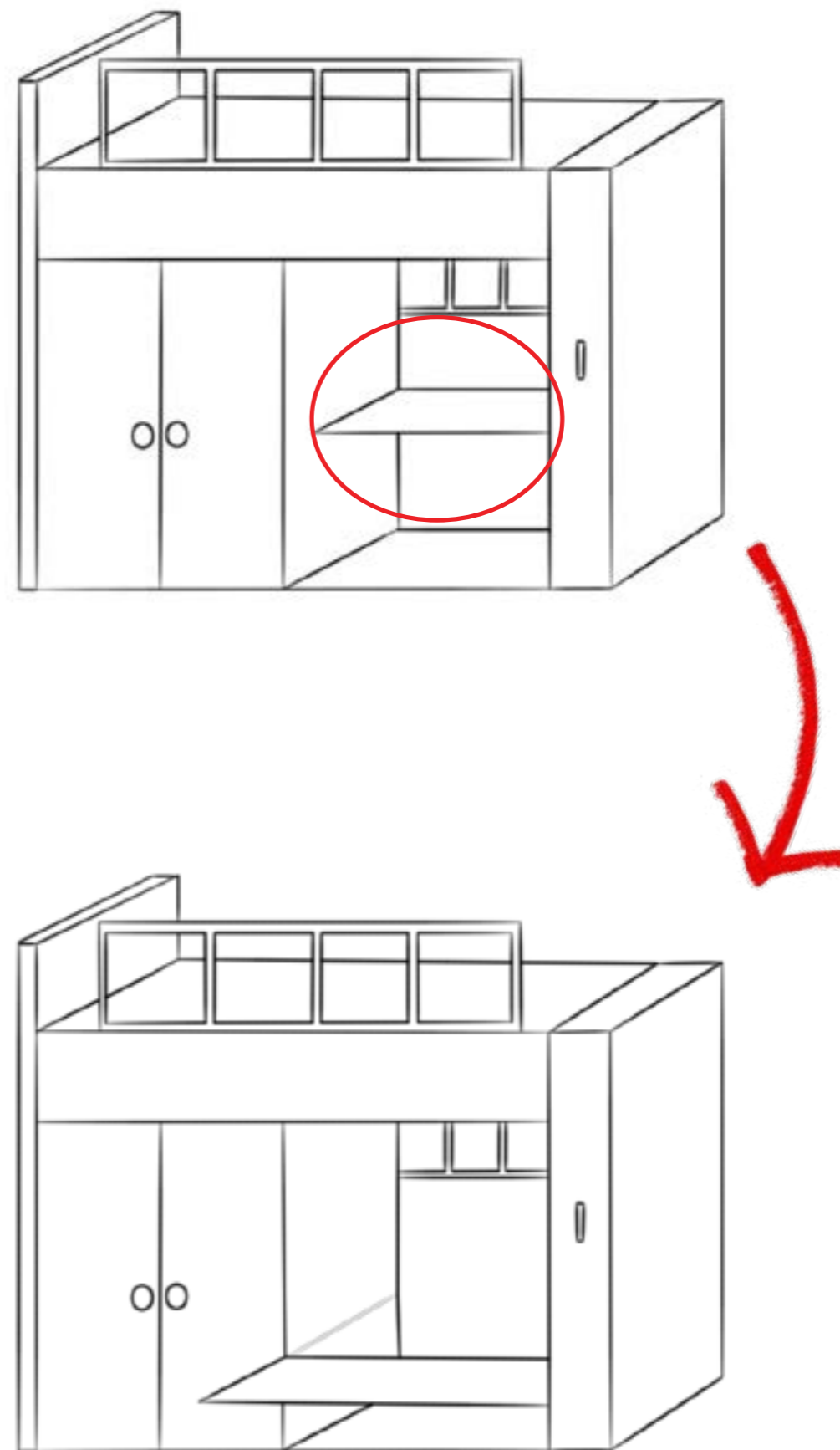

SCRIVANIA GIREVOLE

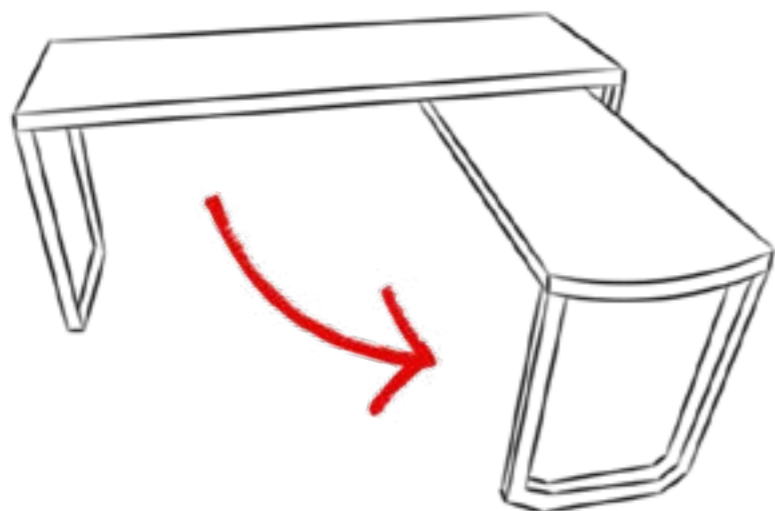
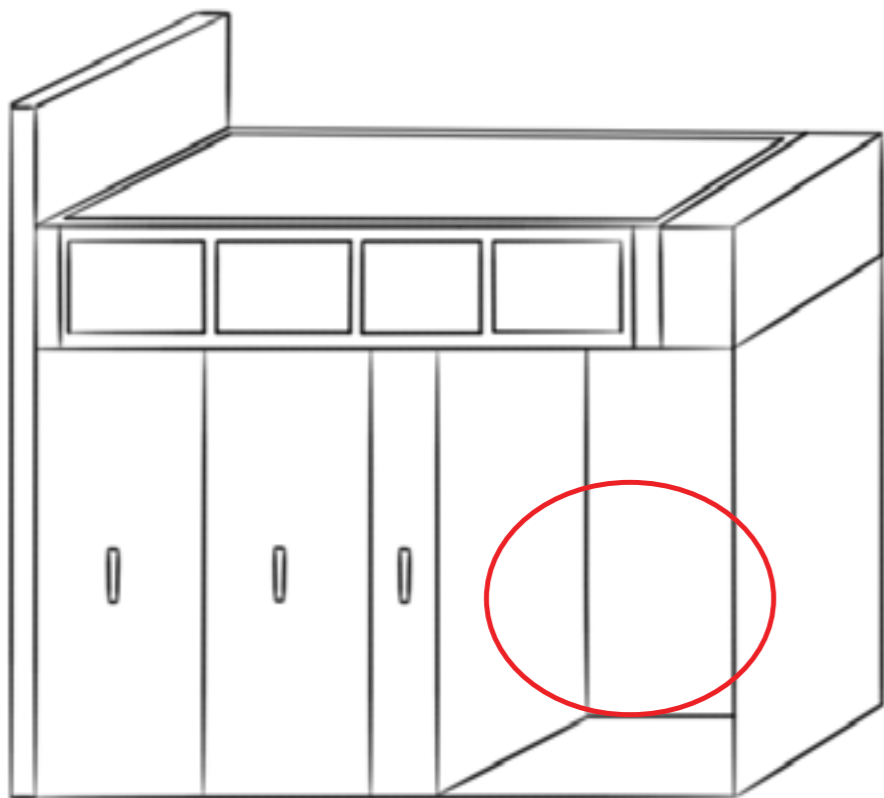

VANO PORTA CUSCINO

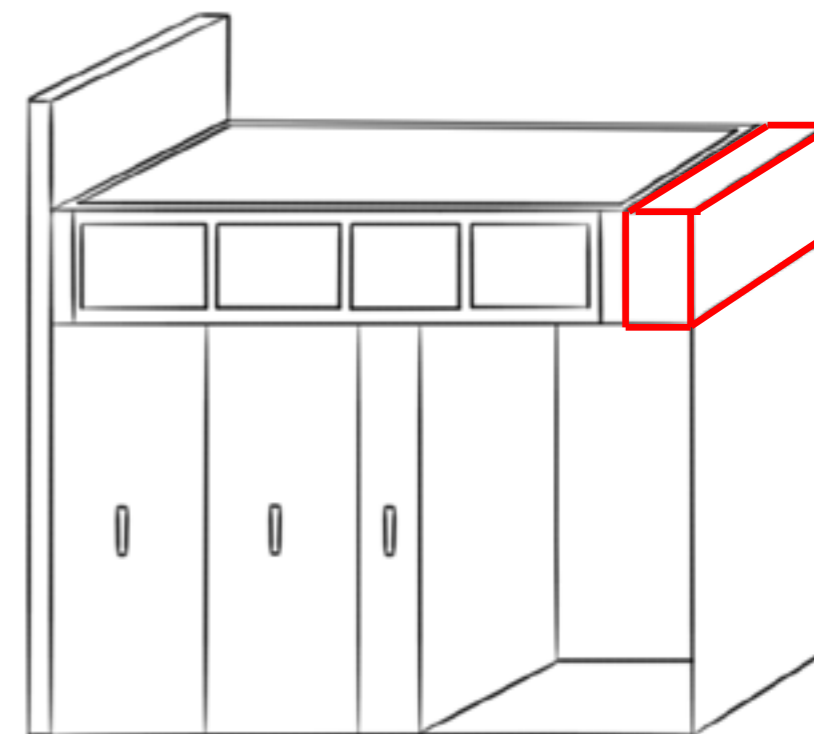
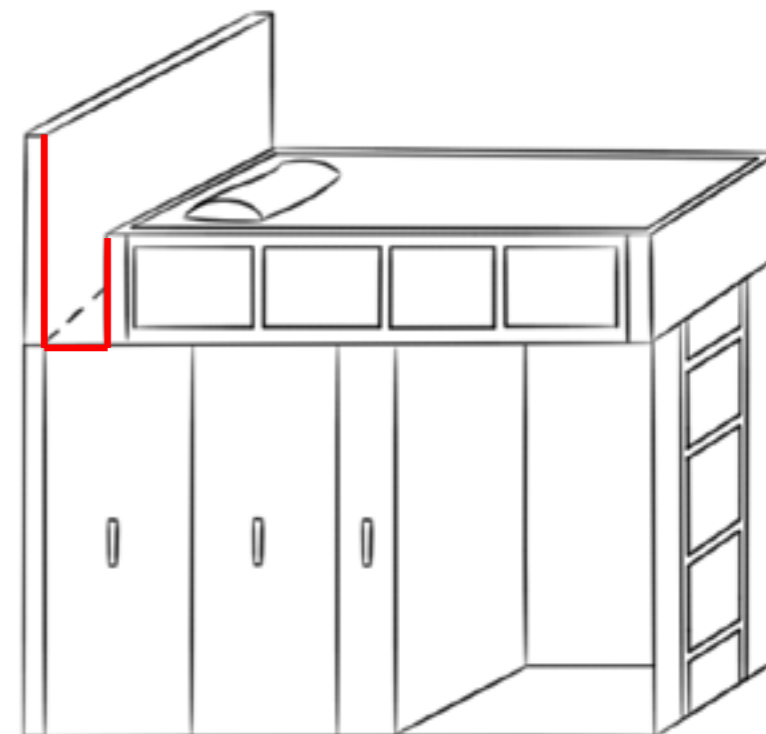

## **3.1 STANZE TIPO**

## DIMENSIONAMENTO STANZE TIPO

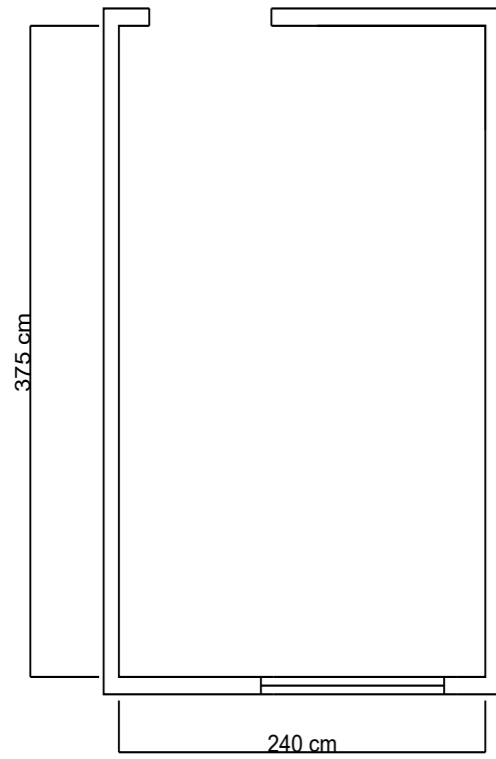

1

375 x 240 cm  
A = 9 mq

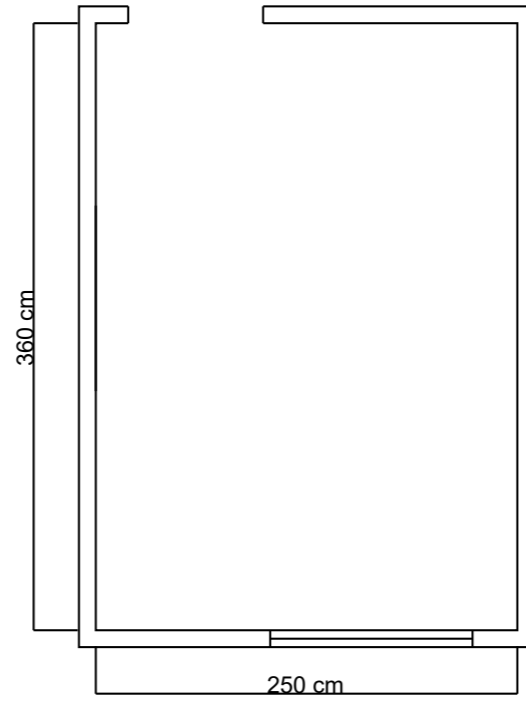

2

360 x 250 cm  
A = 9 mq

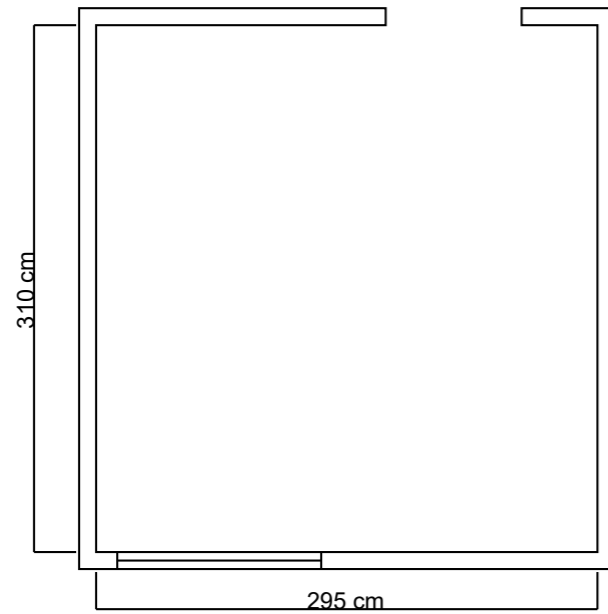

3

310 x 295 cm  
A = 9,10 mq

## DIMENSIONE MODULO DA INSERIRE NELLE STANZE TIPO

Altezza 198 cm x lunghezza 236 cm x profondità 126 cm

## MODULO INSERITO NELLE STANZE TIPO

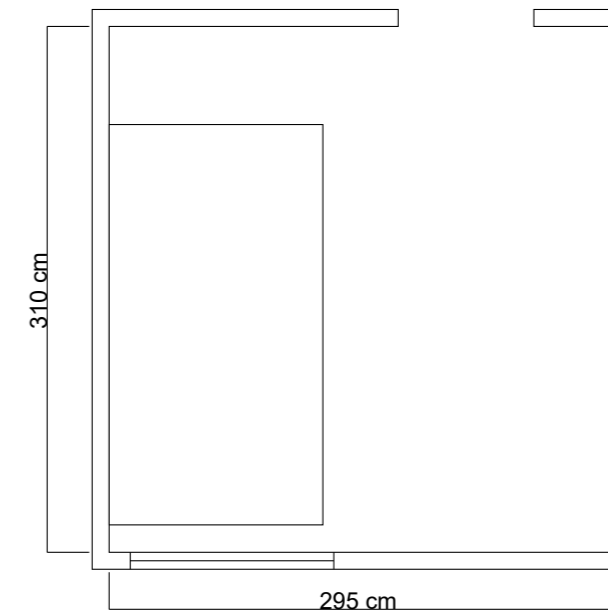
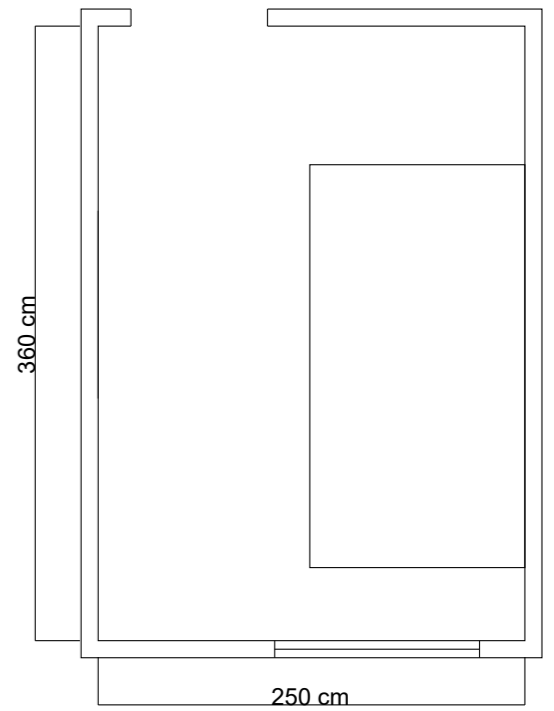
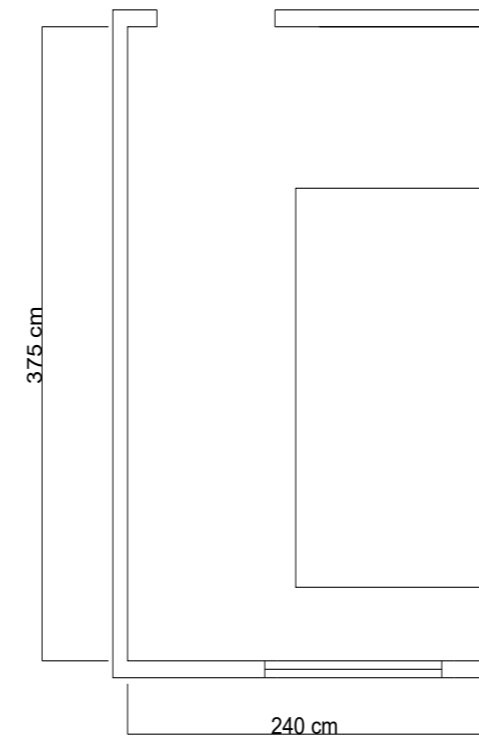

## **3.2 SCELTA DEI MATERIALI**

## IL LEGNO

### LAMINATO

È sicuramente uno dei materiali più comunemente usati per l'arredamento, per la sua praticità e la sua estetica. Infatti con il laminato è possibile replicare qualsiasi effetto di altri materiali. Si compone di tre strati: un pannello di fibra di legno, una carta decorativa per dare l'effetto desiderato e lo strato finale impregnato di resina melaminica.

È economico, resiste a segni (come gli scarabocchi di penne e pennarelli), graffi e urti accidentali. Oltre ad avere un prezzo vantaggioso, è pratico e di facile manutenzione. Infatti non necessita di cure o attenzioni particolari e si pulisce facilmente. Inoltre il laminato consente di eliminare i pericolosi spigoli vivi: il laminato, infatti, può essere sagomato smussando gli angoli e applicando le bordature, garantendo così la sicurezza anche dei più piccoli.

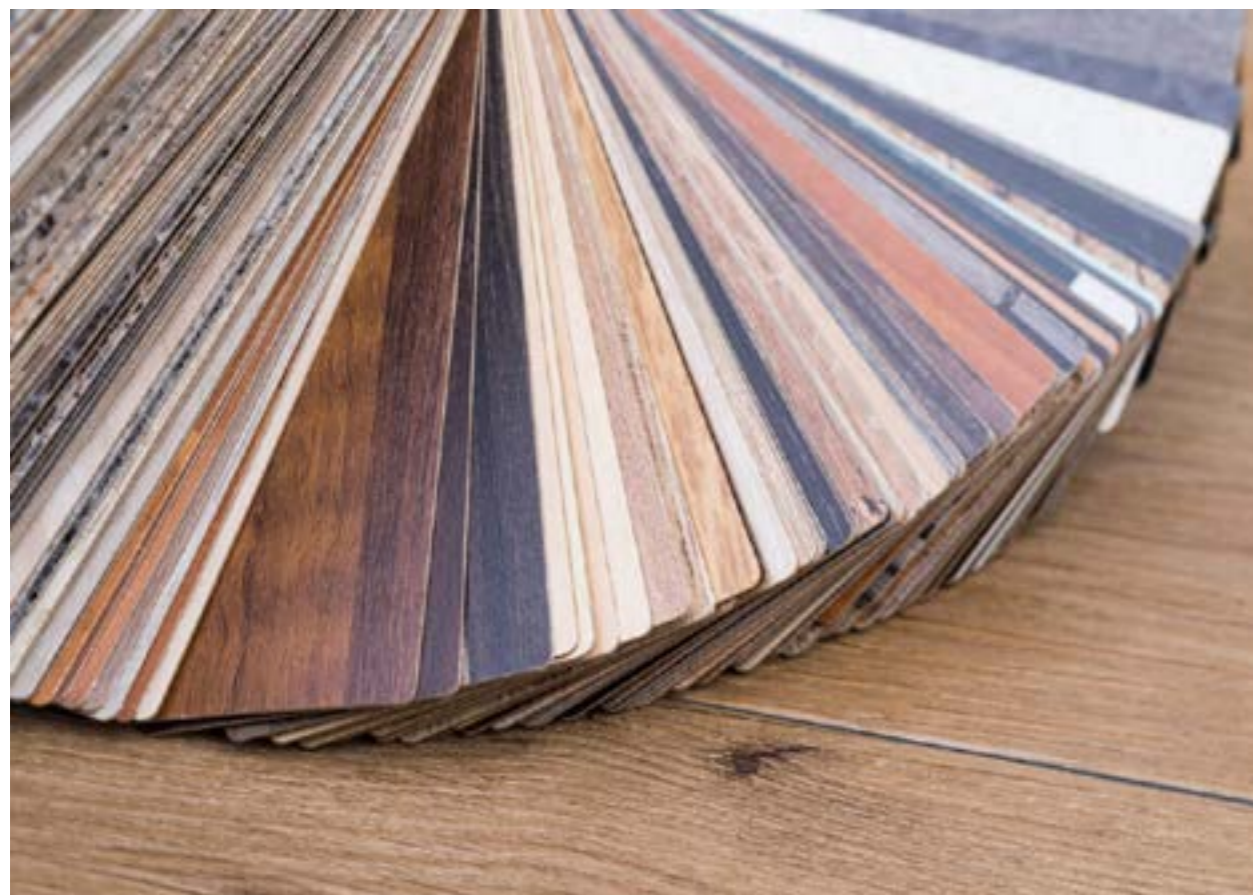

## PMMA

Ottima resistenza;  
ampia varietà di colori e spessori (da 1 a 30 mm);  
versatile.

### PMMA ESTRUSO

L'estruso viene ottenuto attraverso il processo di estrusione: il materiale grezzo, sotto forma di pellet, viene elaborato all'interno di estrusori, macchine industriali che sottopongono il materiale a una notevole pressione; fuoriesce poi da tali camere passando attraverso due cilindri rotanti, la cui distanza è sempre definita e costante. Ne deriva una lastra finale di spessore omogeneo in tutti i punti.

Nel mio caso, c'è bisogno di PMMA ESTRUSO in quanto la mia lastra va inserita in profili ben definiti.





### **3.3 STUDIO DEI COLORI**

## COLORAZIONI

Dallo studio della cromoterapia si evince che:

Il bianco è pulito e regala sensazioni di ordine e purezza;

Il giallo è perfetto per la cameretta dei bambini / ragazzi perchè stimola il buonumore, positività, creatività e dà grande carica di energia.



È possibile mixare diversi colori della stessa famiglia, come ad esempio il giallo con l'arancione.

Dallo studio sulla cromoterapia, si evince che:

il bianco è pulito e regala sensazioni di ordine e purezza;

il verde rilassa, favorisce il riposo e riduce lo stress.



È possibile mixare diversi colori della stessa famiglia, come ad esempio il verde con il blu.

## **SVILUPPO DEL PRODOTTO**

## **4.0 SCHEDA TECNICA**

## DIMENSIONAMENTO MODULO

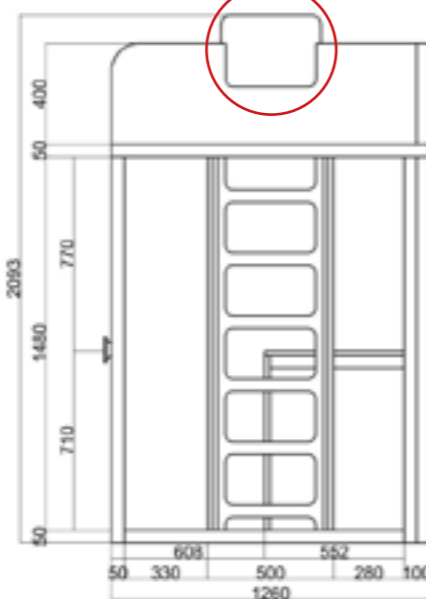
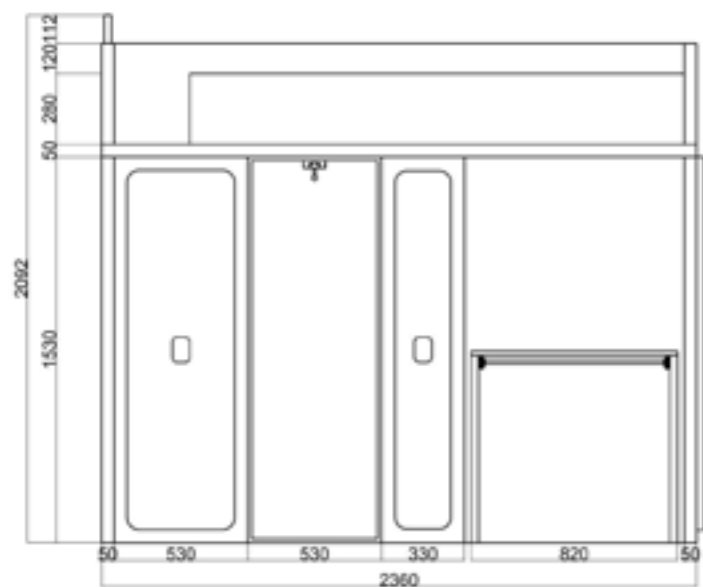
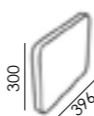
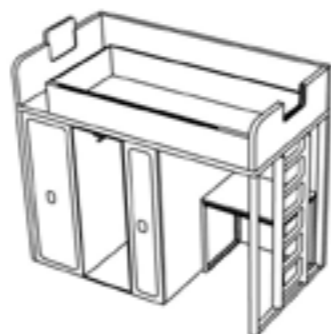
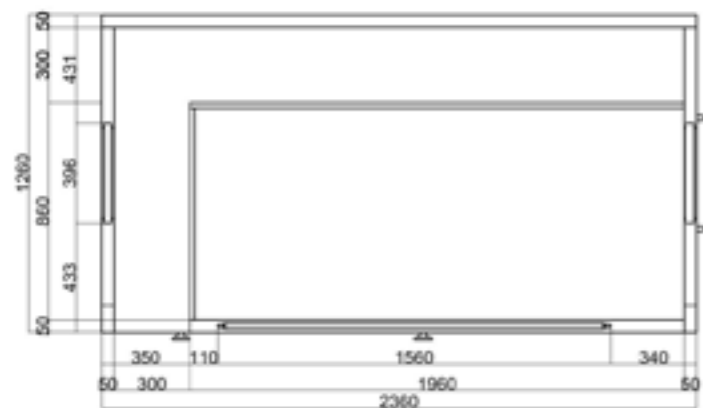

## PARTICOLARI

### SCALA

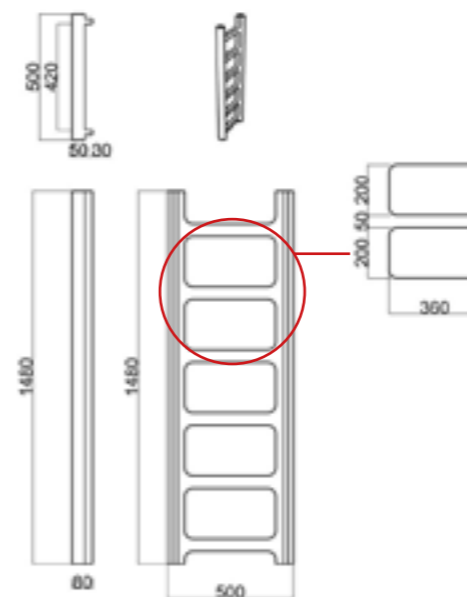

### SPONDA

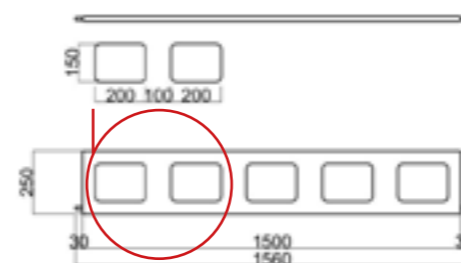

## SCRIVANIA

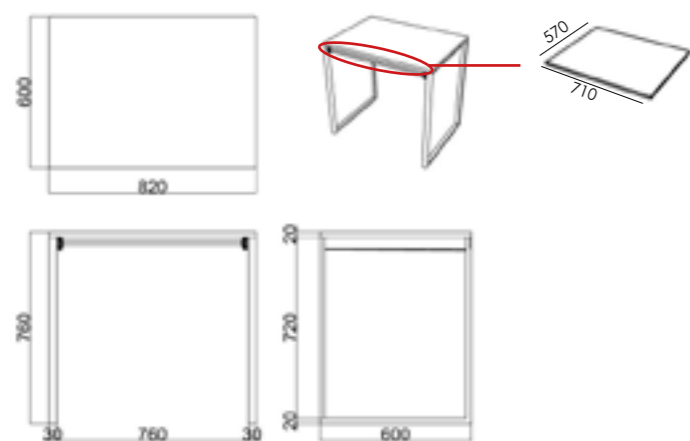

## GRUCCE

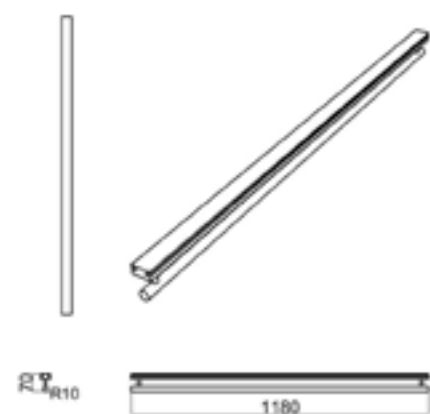

## ARMADIO ESTRATTO

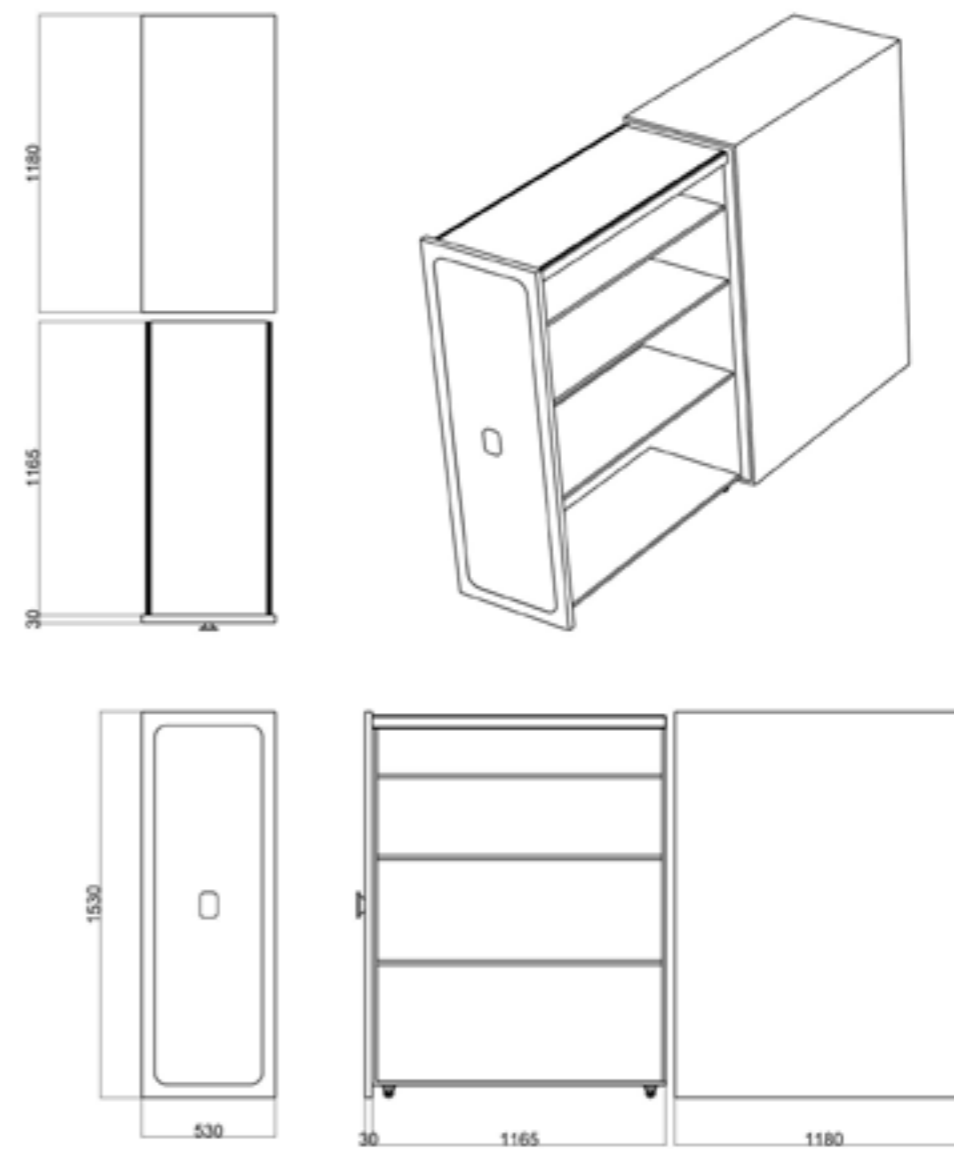

## LIBRERIA ESTRATTA

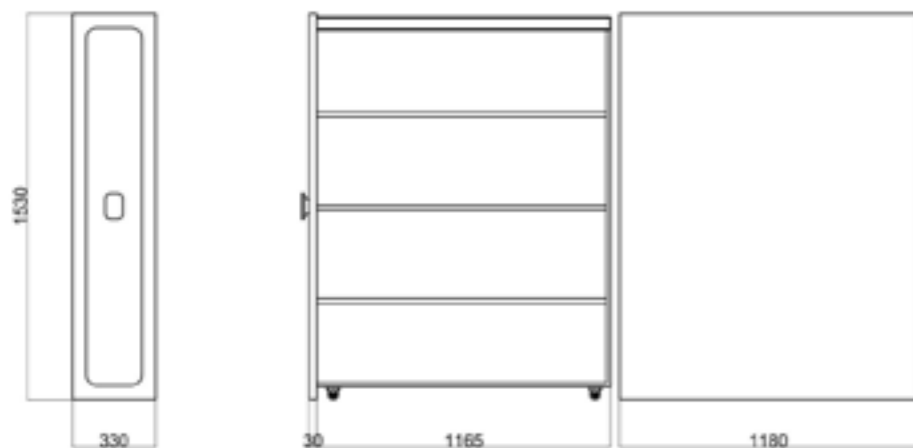
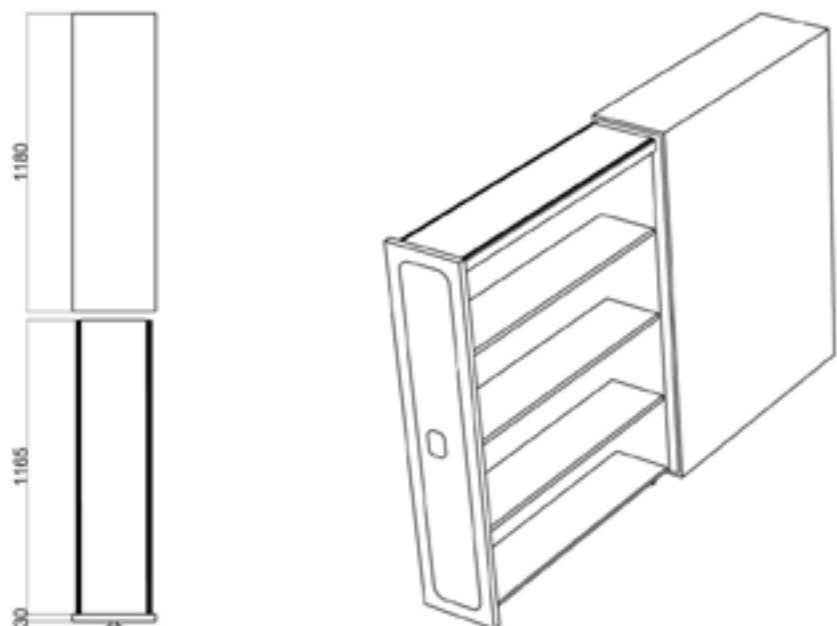

## COLORAZIONI FINALI SCELTE

Giallo limone



C 4% M 1% Y 89% K 0%

Verde lime



C 31% M 0% Y 100% K 0%

Verde giada



C 77% M 0% Y 73% K 0%

## **4.1 ANDREA**





## ANDREA

Per molte case, soprattutto in contesti urbani, il problema principale è quello dello spazio limitato. Lo spazio a disposizione all'interno delle camere non è mai abbastanza. Molto spesso ci ritroviamo a gestire l'arredamento in pochissimi metri quadrati, inserendo il maggior numero di mobili possibili ma cercando sempre di mantenere lo spazio sufficiente per potersi muovere.

Da qui nasce il mio progetto di tesi che si pone l'obiettivo di andare a risolvere questa problematica attraverso una soluzione di mobilio modificabile, contenente diversi pezzi di arredo modulari e scomponibili in base alle proprie esigenze, in modo da poter trasformare facilmente la casa come se fosse un set in continuo movimento.

Andrea è una cameretta versatile pensata per bambini, ma anche per bambine, che li accompagnerà durante tutto il percorso di crescita adeguandosi ai loro cambiamenti.

## IL NOME

La scelta del nome Andrea è strettamente collegata al nome proprio, che da sempre viene utilizzato indistintamente sia per uomini che per donne, racchiudendo in sé un senso di versatilità e intercambiabilità, proprio come nel mio prodotto.

# FUNZIONALITÀ

## Testa letto estraibile

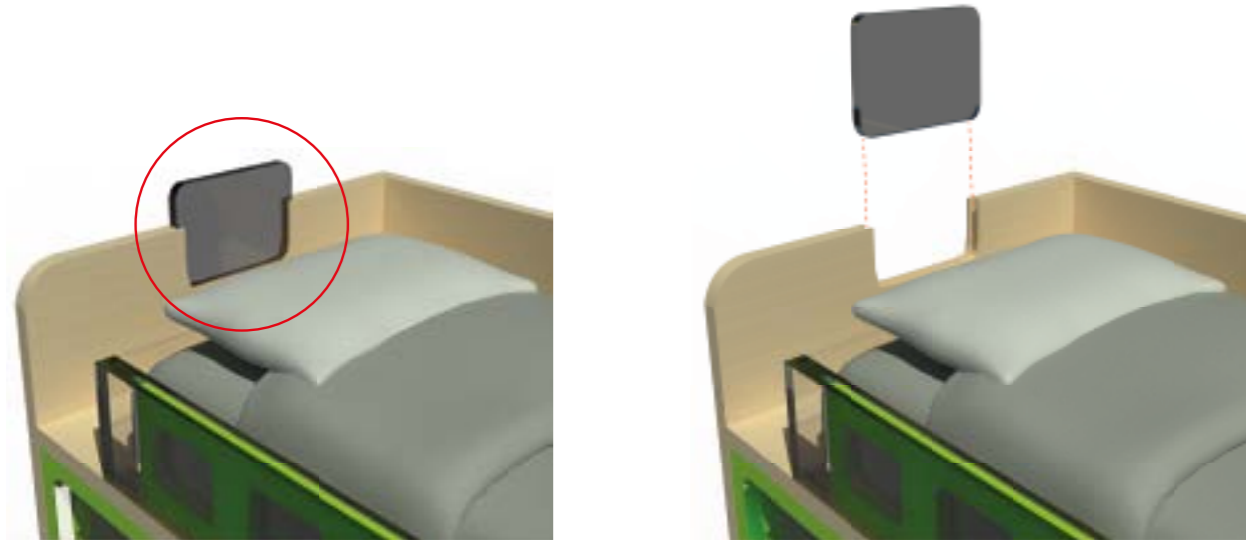

Nella parete della testa letto ho voluto inserire un elemento facilmente estraibile attraverso l'ausilio di due binari. Questa parte può essere inserita, in base alla propria necessità, in uno dei due lati opposti per mantenere la sicurezza del bambino durante la fase di riposo. Tuttavia, in caso di modifica delle componenti dell'intero modulo, rimane il foro per agevolare la salita del soggetto.

## Scrivania allungabile



Ho pensato di inserire una scrivania allungabile in modo da dare la possibilità all'utente di utilizzare una maggiore superficie di lavoro, ottimizzando gli spazi, e allo stesso tempo di regolare la lunghezza di essa in base alla necessità di luce nei vari momenti della giornata.

## Sponda estraibile



Ho inserito l'elemento sponda in quanto funzionale e necessario durante la fase infantile dell'utente. Durante il corso della crescita, quando il bambino diventerà un ragazzo questo elemento, non essendo più necessario e probabilmente inutilizzato, diventerà un elemento decorativo del modulo. La sponda si può alzare ed abbassare, in base alle necessità, attraverso l'incastro nella parete fissa per mezzo di un perno a scatto.

## Armadi scorrevoli



La decisione di inserire l'armadio chiuso estraibile è stata pensata per far sì che l'utente possa sfruttare tutta la profondità del modulo. Ciò non sarebbe potuto accadere nel caso in cui andavo a realizzare un armadio tradizionale, poiché la profondità massima sfruttabile sarebbe stata di 60 cm. Così facendo ne posso sfruttare 120 cm.



L'armadio è reso scorrevole attraverso l'utilizzo di quattro ruote e di due guide a sfera con dispositivo di trattenimento in posizione di chiusura montate lateralmente. Ho voluto invece includere una parte di armadio a giorno per avere più leggerezza e luminosità, rendendo il modulo più armonioso.

## Libreria scorrevole



La decisione di inserire l'armadio chiuso estraibile è stata pensata per far sì che l'utente possa sfruttare tutta la profondità del modulo. Ciò non sarebbe potuto accadere nel caso in cui andavo a realizzare un armadio tradizionale, poiché la profondità massima sfruttabile sarebbe stata di 60 cm. Così facendo ne posso sfruttare 120 cm.

## INTERCAMBIABILITÀ DELLE COMPONENTI

Le componenti intercambiabili del modulo sono:

- letto;
- armadio;
- armadio a giorno;
- libreria;
- scrivania da 82 cm;
- scrivania da 133 cm.

Questi elementi possono essere inseriti o no nel modulo acquistabile in base alle proprie esigenze di spazio e al proprio interesse. Inoltre essi possono essere montati in maniera differente all'interno del modulo, in base alla posizione della luce naturale e alla conformazione della stanza.

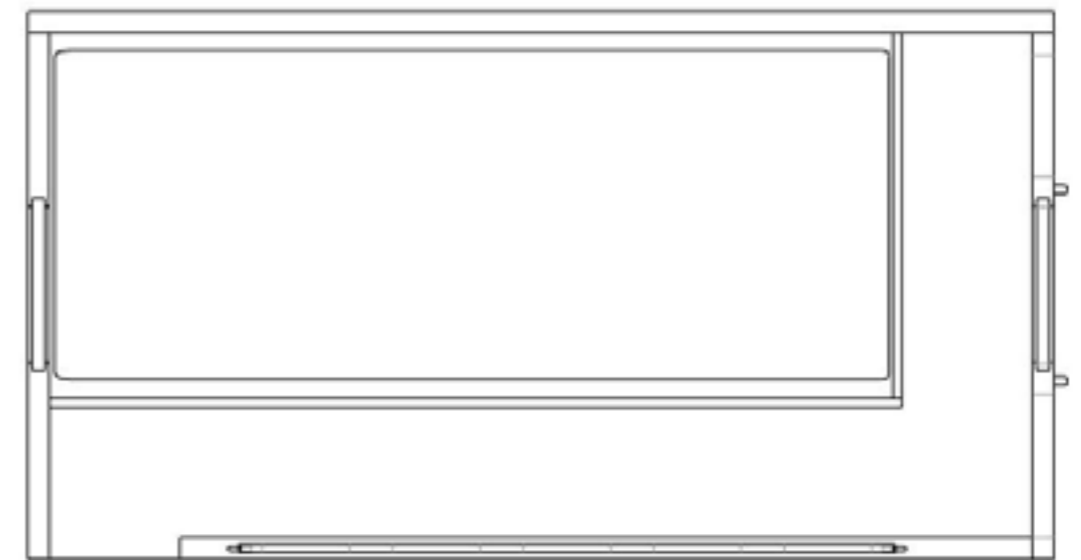

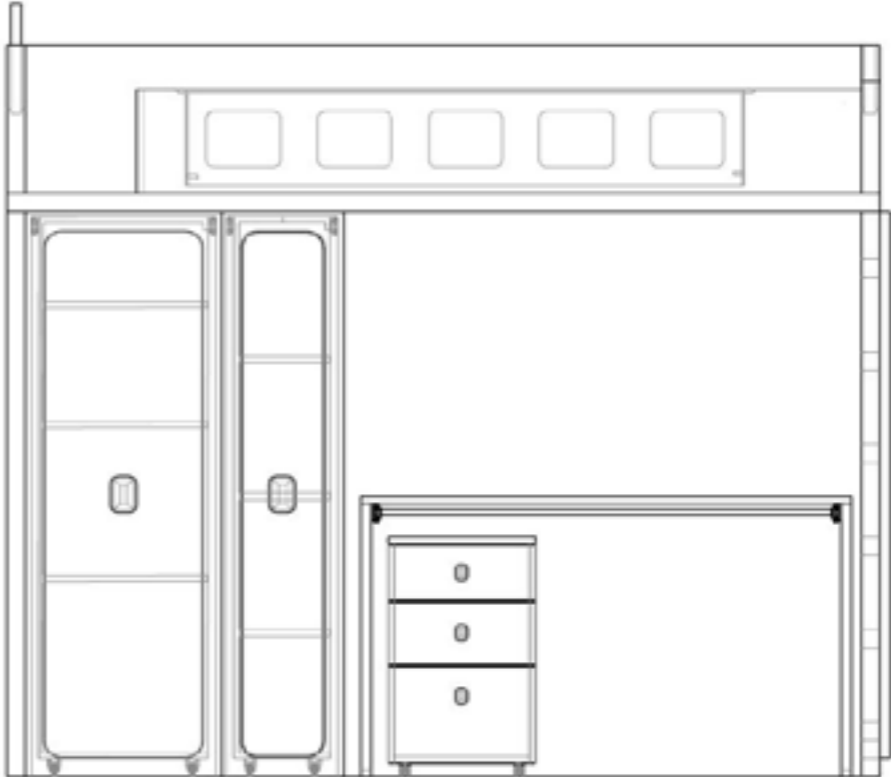
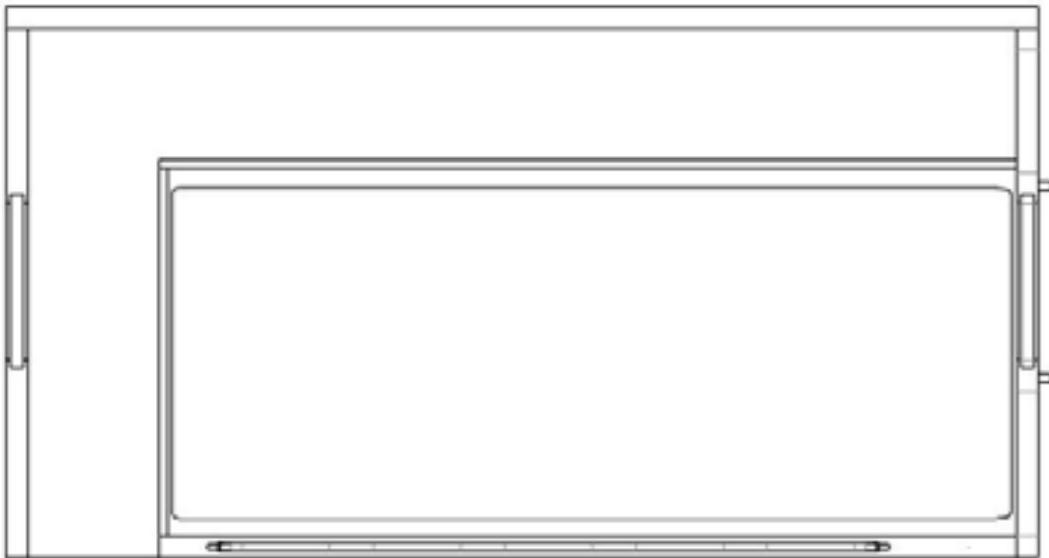

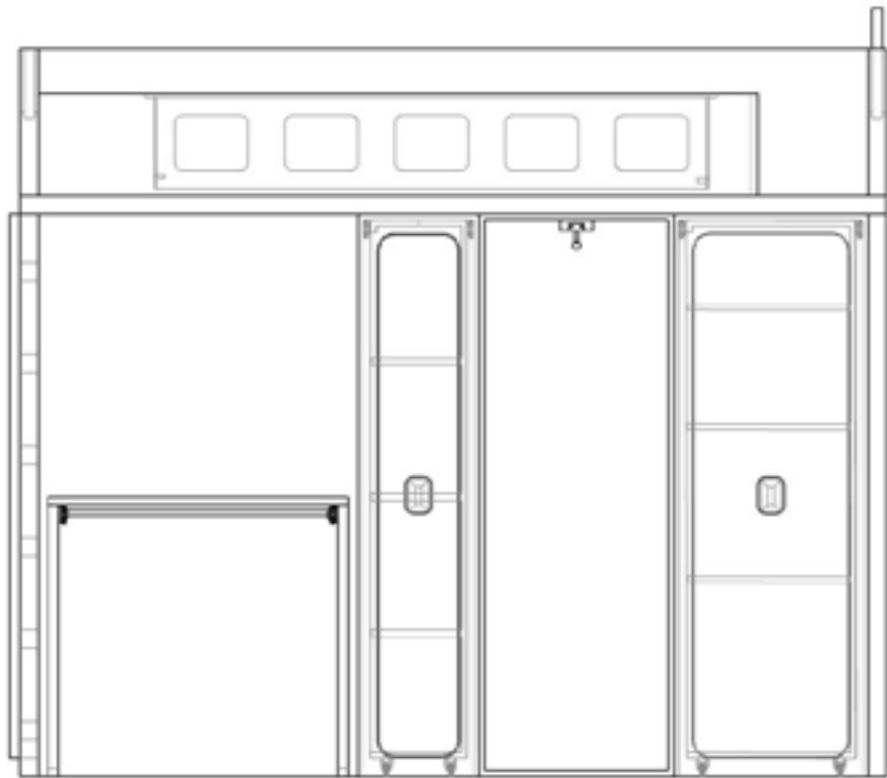

106

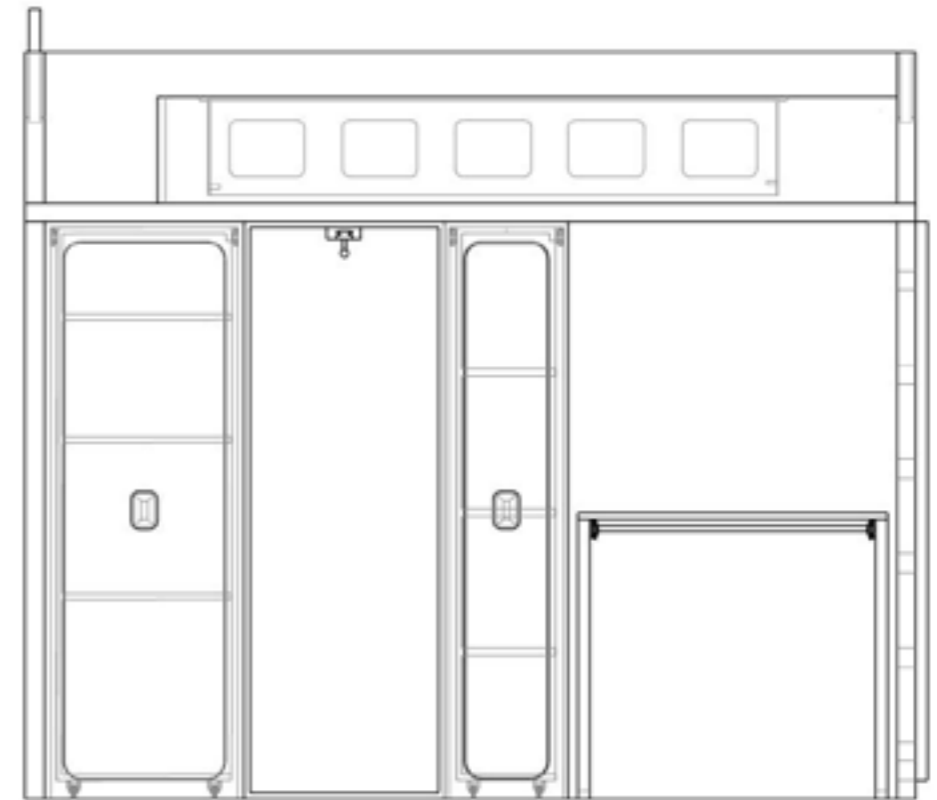

107

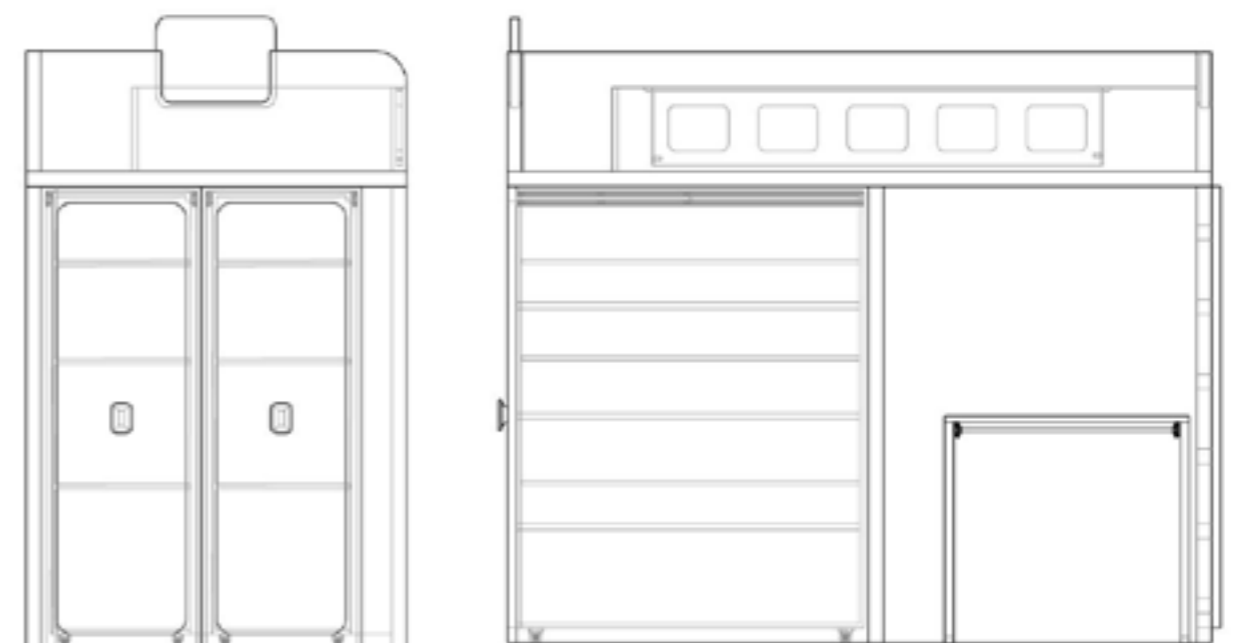
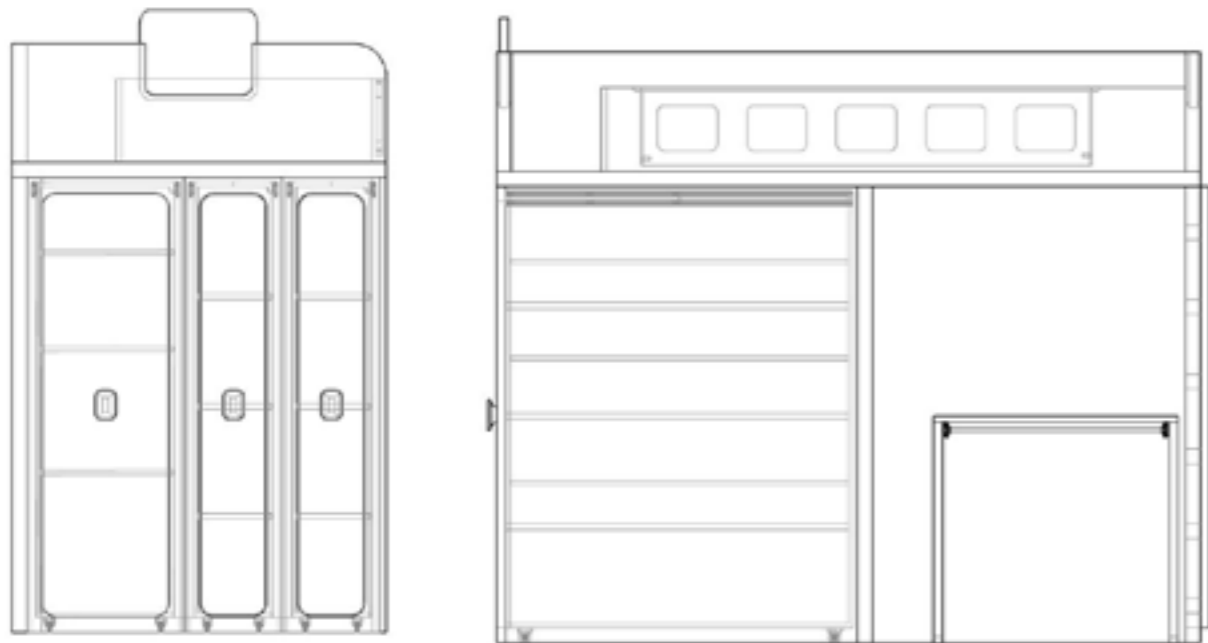







## **SITOGRAFIA E BIBLIOGRAFIA**

## SITOGRAFIA E BIBLIOGRAFIA

<https://www.case-per-ogni-eta.it/focus/come-organizzare-lo-spazio-dentro-casa-pensando-al-futuro>

<https://www.corradi.eu/magazine/la-casa-ideale-tendenze>

<https://blog.moretticompact.it/sfruttare-spazio-cameretta-piccola>

[https://www.google.it/search?ei=6nqIX87eN6HpsAfAsKuYDQ&q=come+1%27utente+si+rapporta+con+la+camera+da+letto&oq=come+1%27utente+si+rapporta+con+la+camer&gs\\_](https://www.google.it/search?ei=6nqIX87eN6HpsAfAsKuYDQ&q=come+1%27utente+si+rapporta+con+la+camera+da+letto&oq=come+1%27utente+si+rapporta+con+la+camer&gs_)

<https://maestraemamma.it/limportanza-della-cameretta-un-bambino/#:~:text=La%20cameretta%20non%20C3%A8%20solo,e%20poter%20giocare%20senza%20interruzioni.>

<https://www.mammeoggi.it/importanza-della-cameretta-dei-bambini-quegli-accorgimenti-per-renderla-piacevole-giorno-e-notte/30039/>

<http://www.smiling.it/la-cameretta-dei-bambini-come-luogo-dellimmaginazione/>

<https://www.pianetacasarl.it/camerette-dei-bambini-limportanza-dello-spazio-e-della-scelta-dei-colori/>

<https://blog.moretticompact.it/bambini-a-casa>

<https://psicoadvisor.com/la-camera-delladolescente-uno-spazio-off-limits-per-i-genitori-12161.html>

<https://www.nostrofiglio.it/adolescenza/cosa-fare-quando-gli-adolescenti-si-chiudono-in-stanza>

<https://www.scandolamobili.it/consigli/cameretta-ragazzi.html>

<https://www.metodomontessori.it/arredo-montessori/cameretta-montessoriana>

<https://www.scandolamobili.it/consigli/cameretta-ragazzi.html>

<https://blog.moretticompact.it/trasformare-cameretta-bambini-ragazzi>

<https://www.plebaniarredamenti.com/levoluzione-nellarredo-della-cameretta/>

<https://it.businessinsider.com/la-bizzarra-storia-sociale-del-letto/>

### BIBLIOGRAFIA

Transitive design di Clino Trini Castelli



S A A D  
Scuola di Ateneo

Architettura e Design  
Eduardo Vittoria  
Università di Camerino

# ANDREA

Per molte case, soprattutto in contesti urbani, il problema principale è quello dello spazio limitato. Lo spazio a disposizione all'interno delle camere non è mai abbastanza. Molto spesso ci ritroviamo a gestire l'arredamento in pochissimi metri quadrati, inserendo il maggior numero di mobili possibili ma cercando sempre di mantenere lo spazio sufficiente per potersi muovere.

Da qui nasce il mio progetto di tesi che si pone l'obiettivo di andare a risolvere questa problematica attraverso una soluzione di mobilio modificabile, contenente diversi pezzi di arredo modulari e scomponibili in base alle proprie esigenze, in modo da poter trasformare facilmente la casa come se fosse un set in continuo movimento.

Andrea è una cameretta versatile pensata per bambini, ma anche per bambine che li accompagnerà durante tutto il percorso di crescita adeguandosi ai loro cambiamenti.

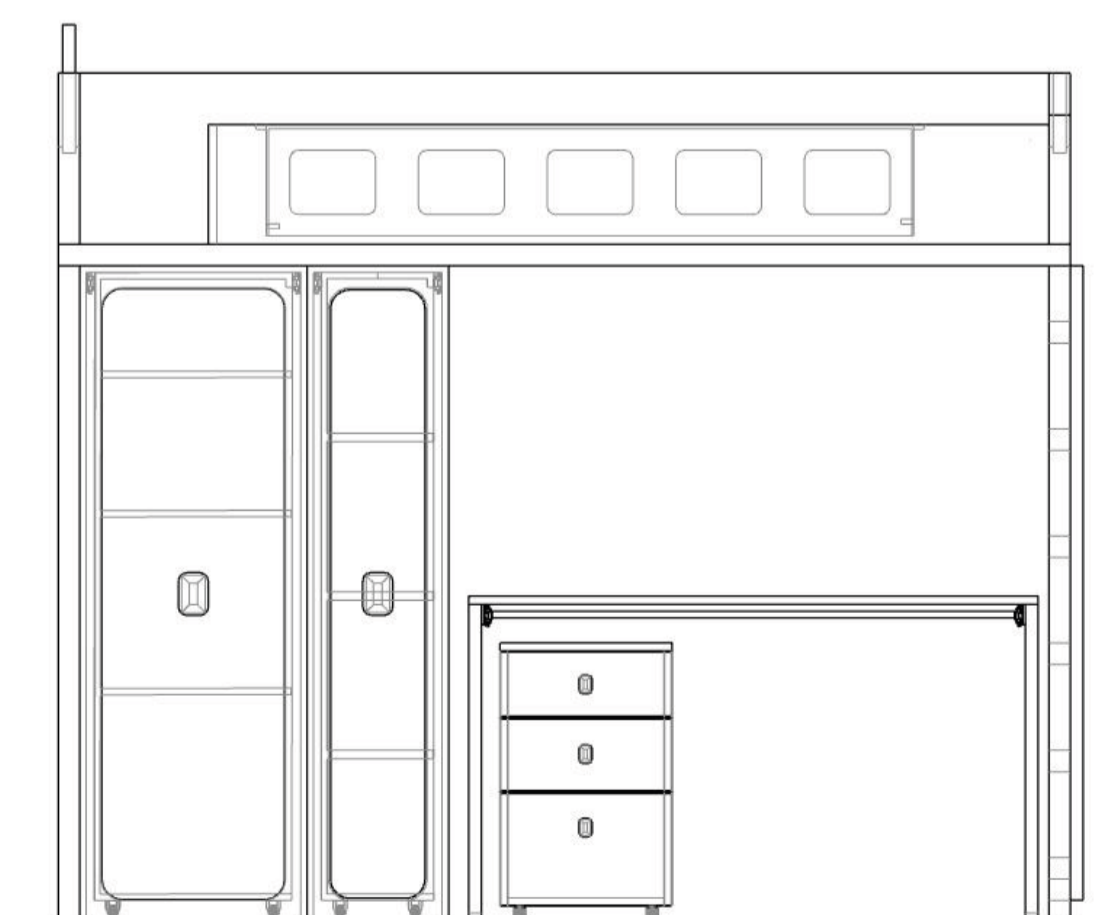
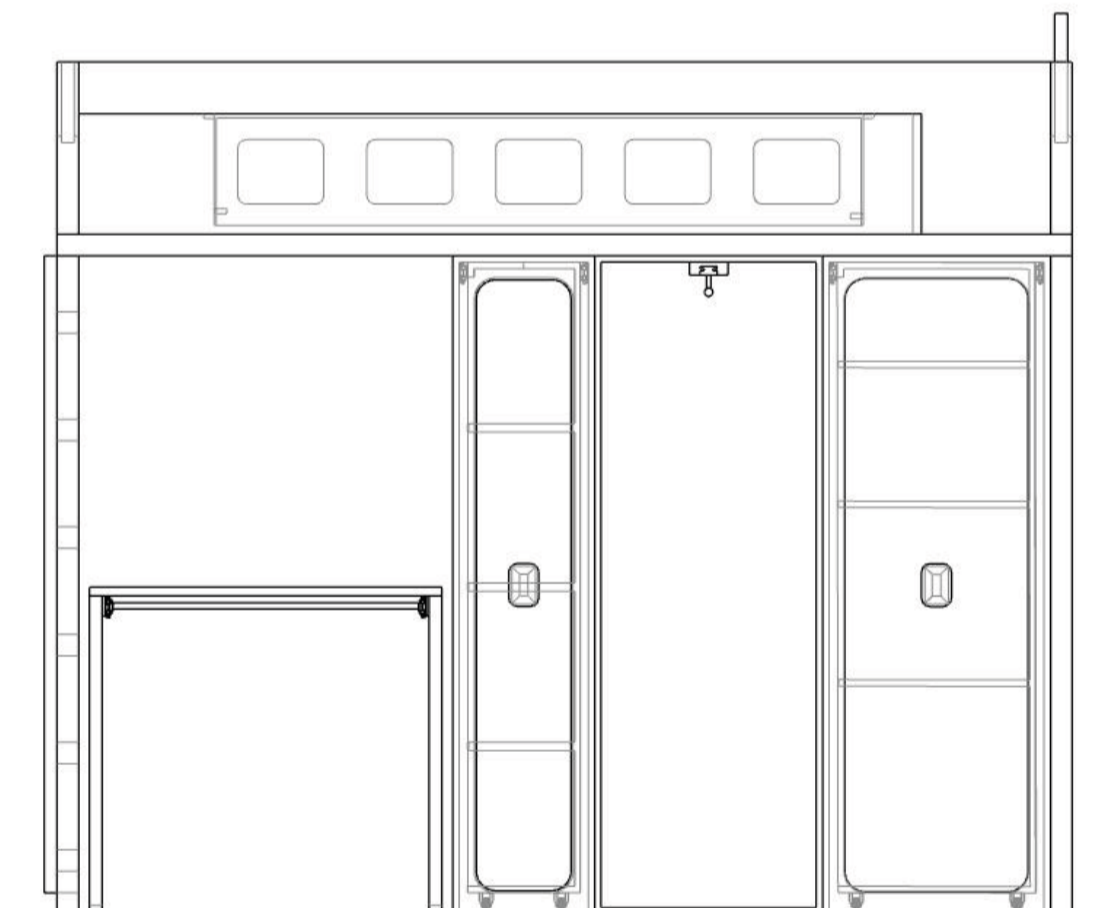
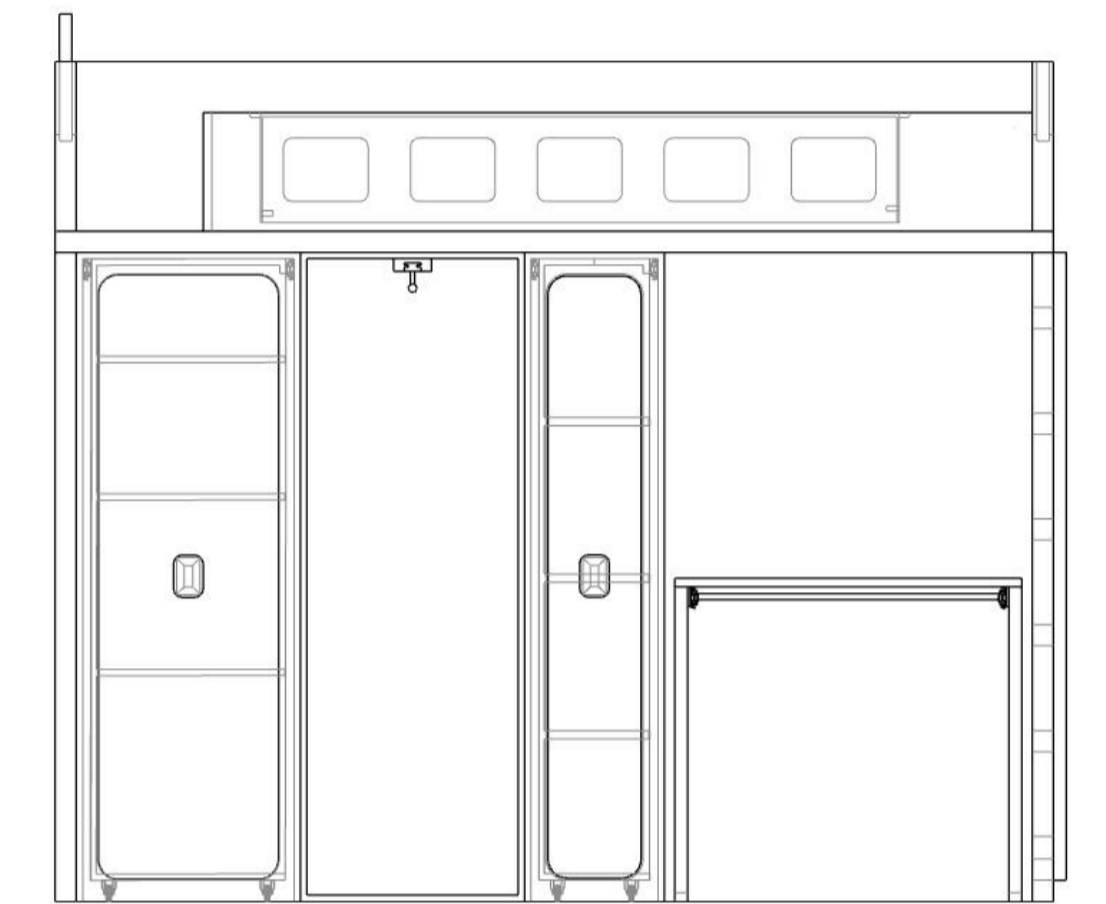
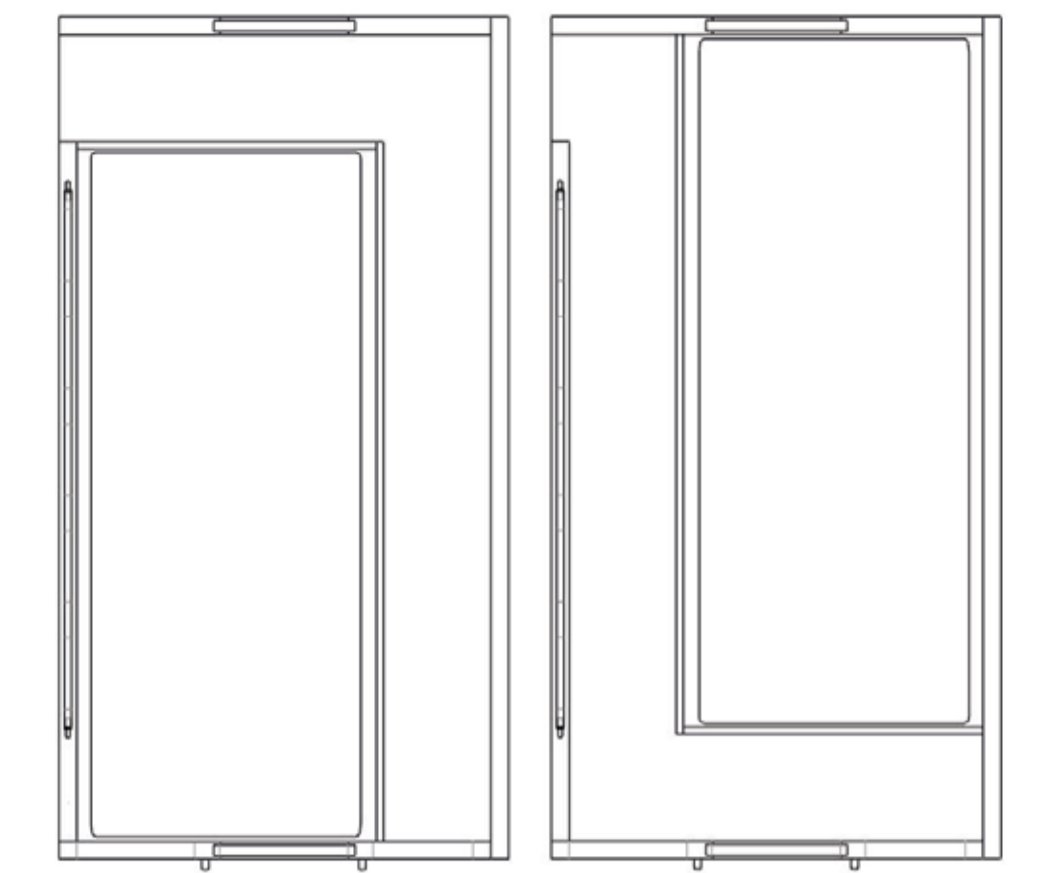
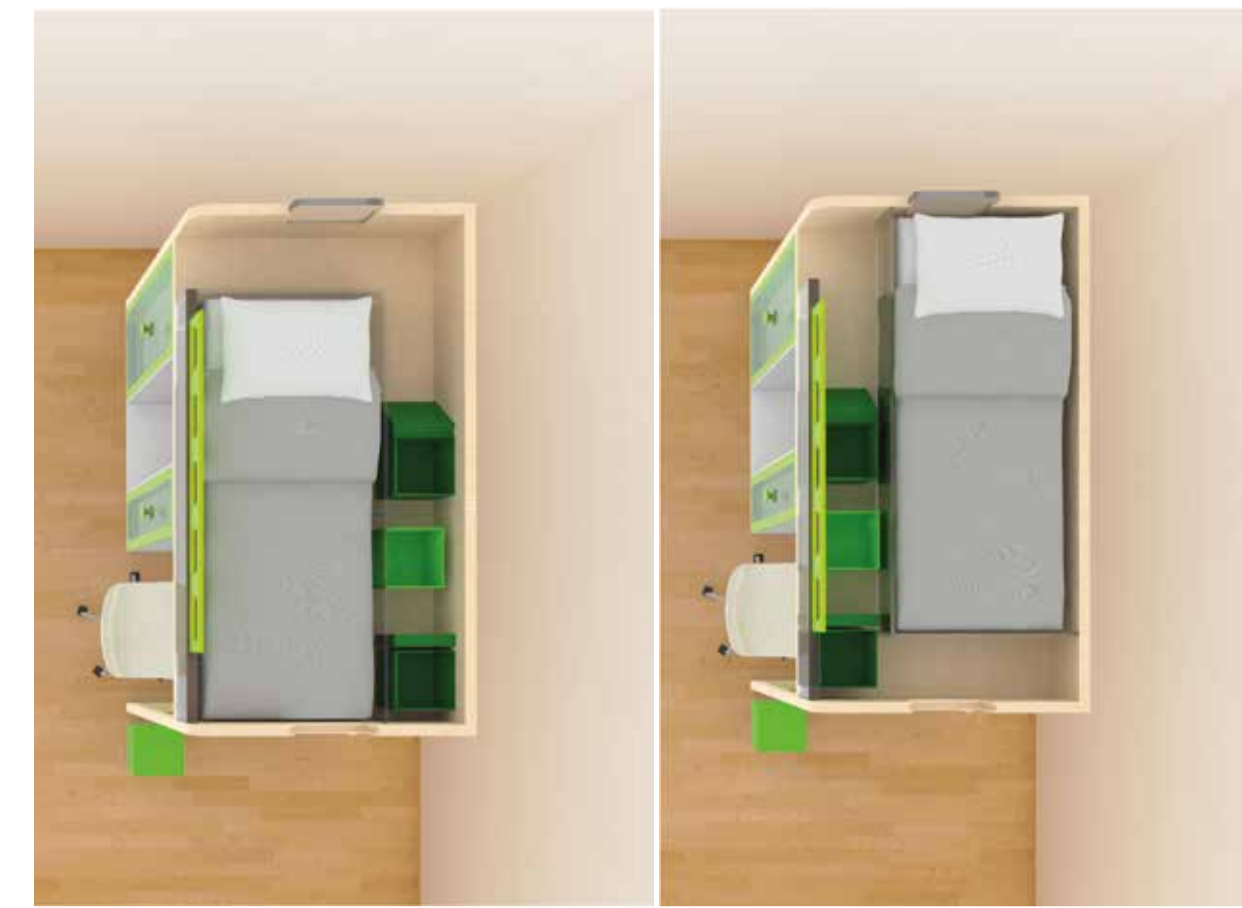
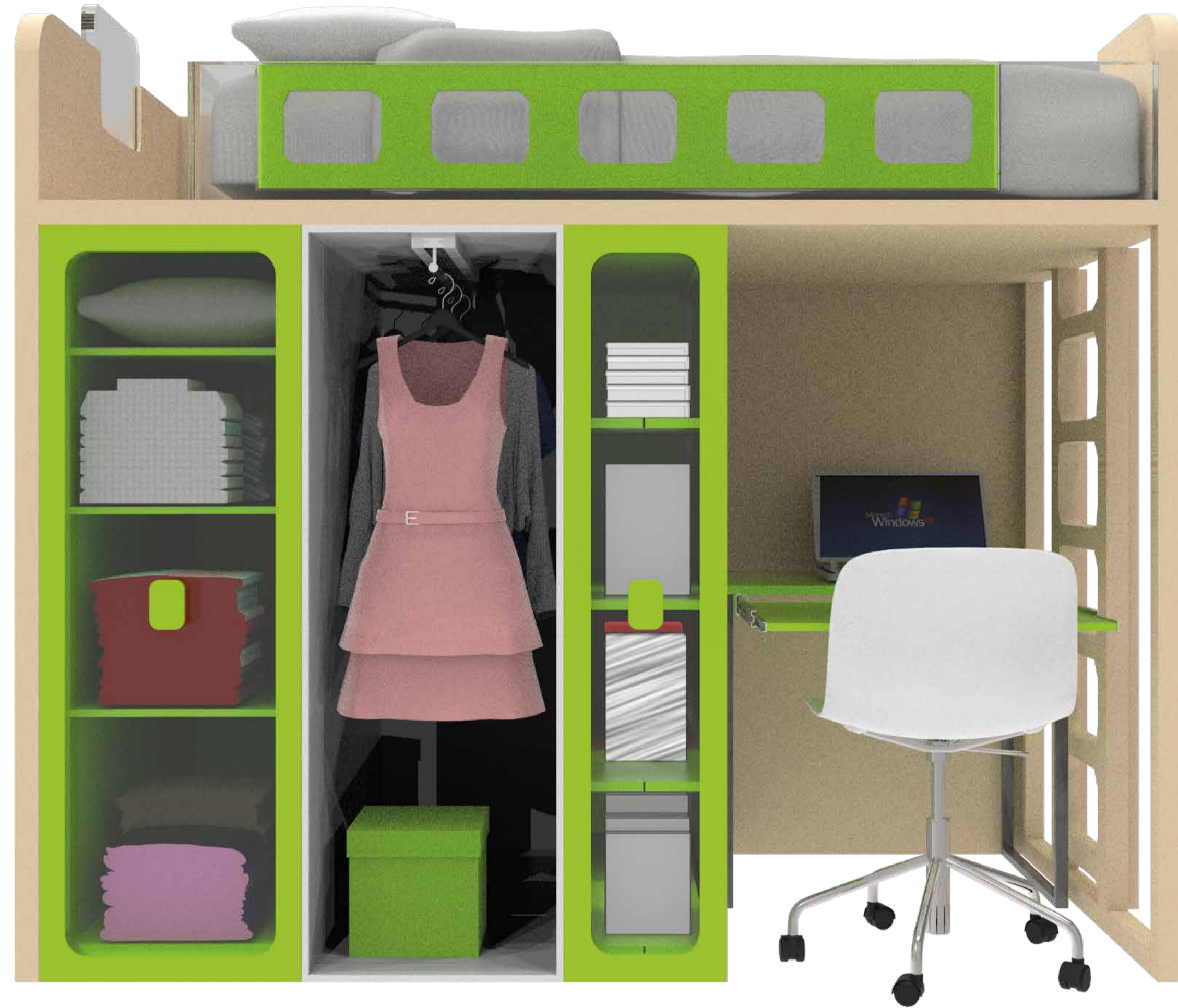

# ANDREA

## Tipologia

Cameretta a castello unico modulo

## Materiali

Legno laminato, PMMA estruso

## Finiture

Giallo limone

 C 4% M 1% Y 89% K 0%

Verde lime

 C 31% M 0% Y 100% K 0%

Verde giada

 C 79% M 0% Y 73% K 0%

## Dimensionamento

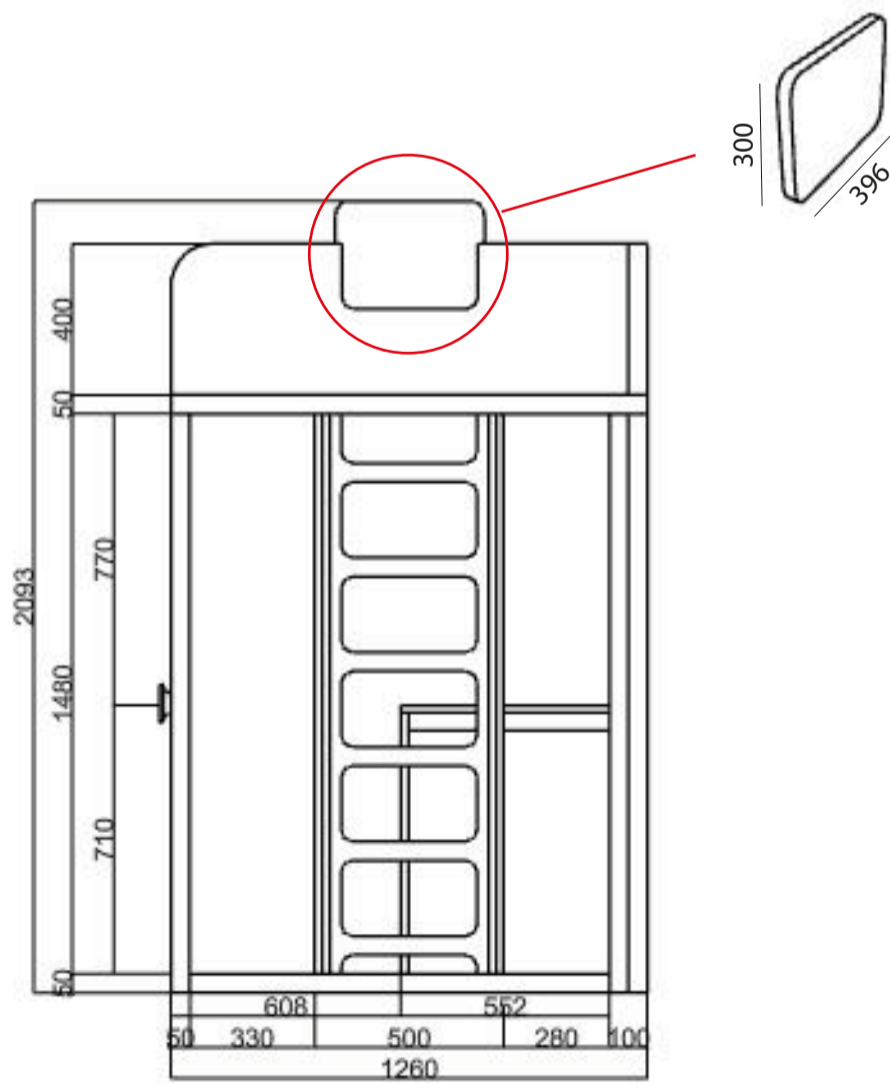
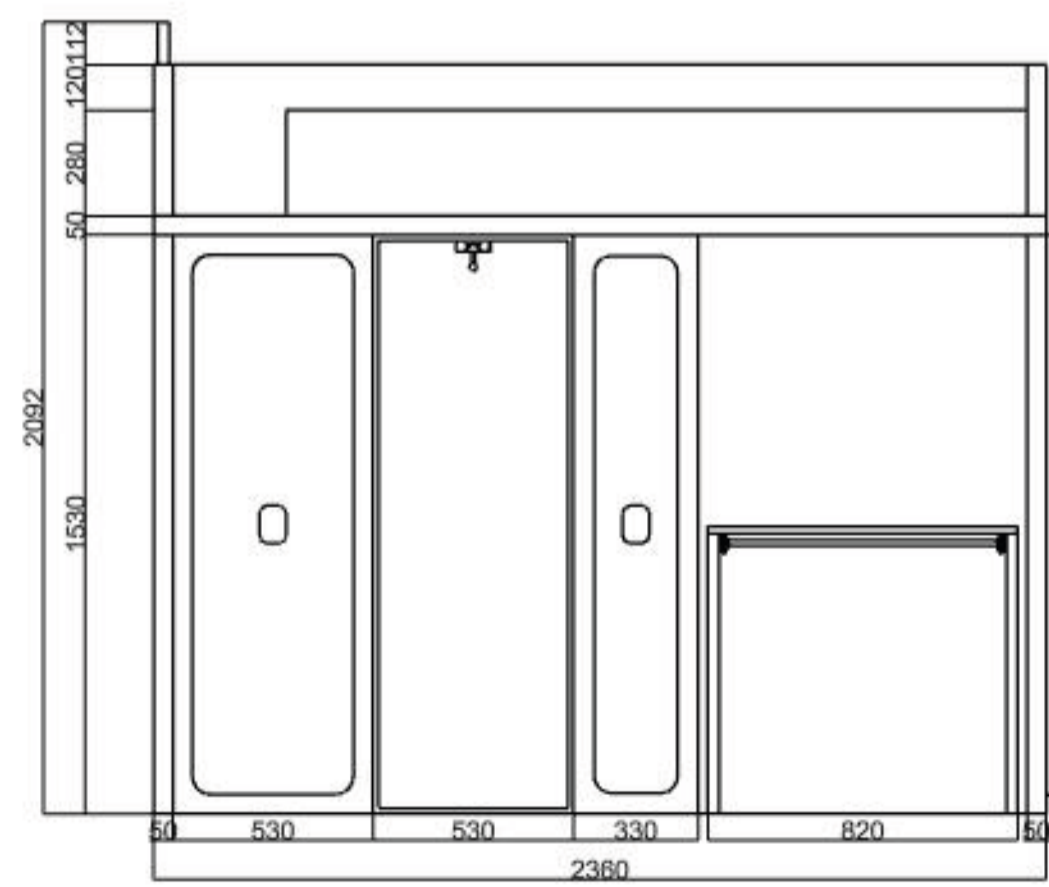
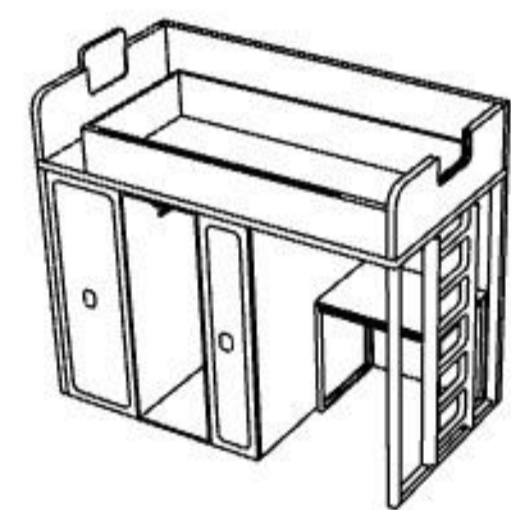
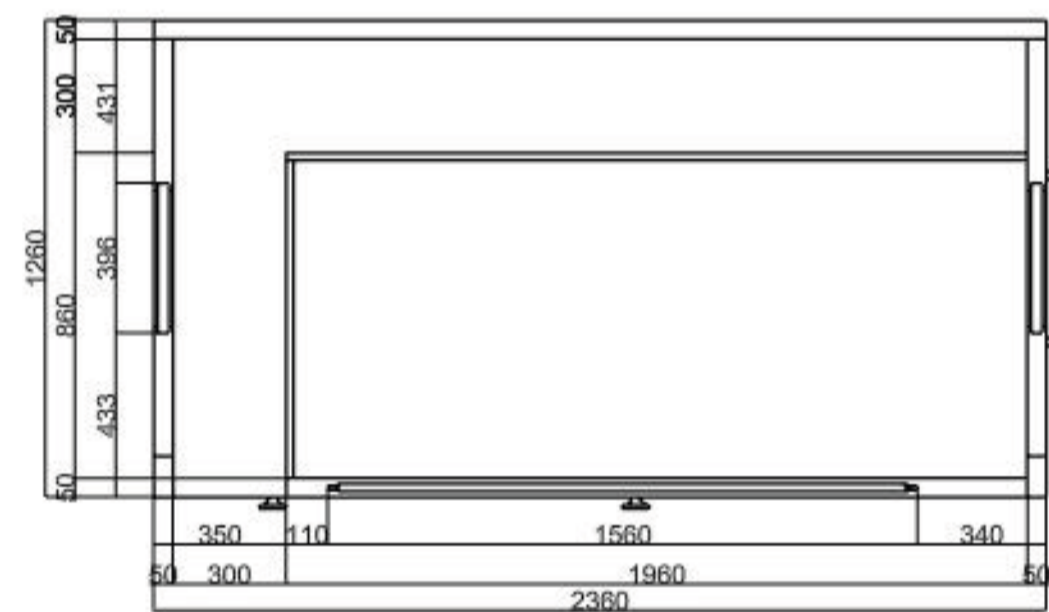

## Particolari

### Armadio estratto

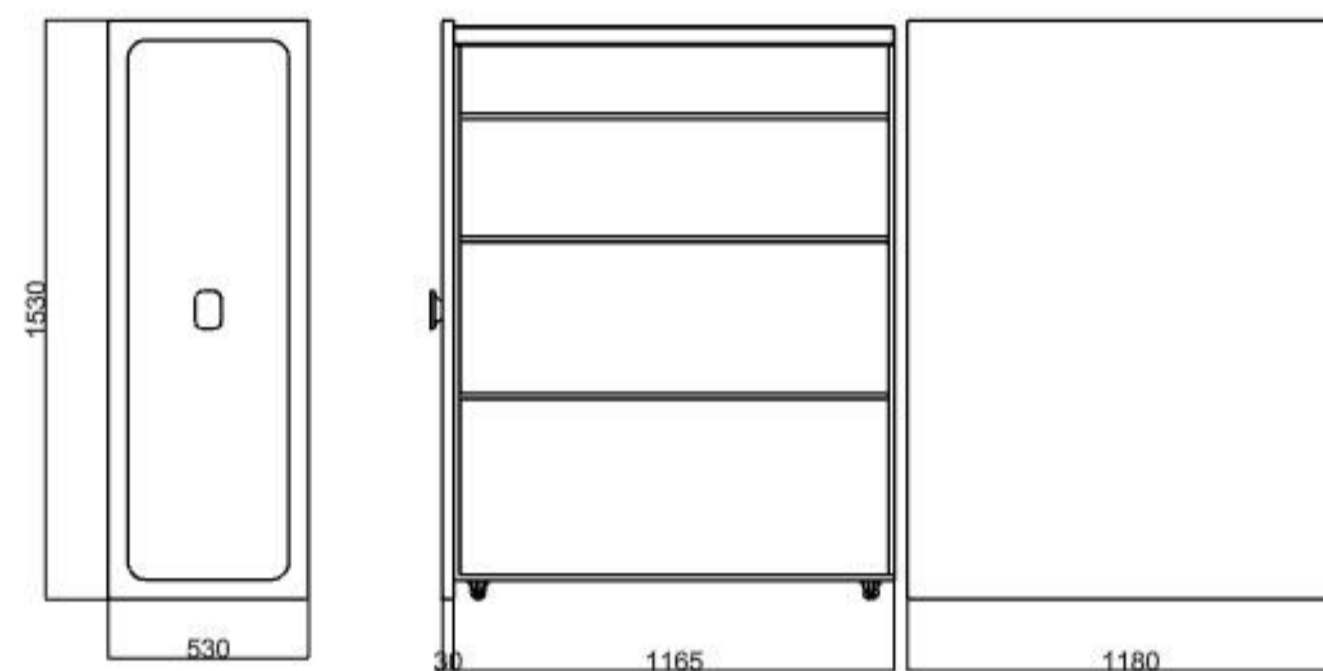
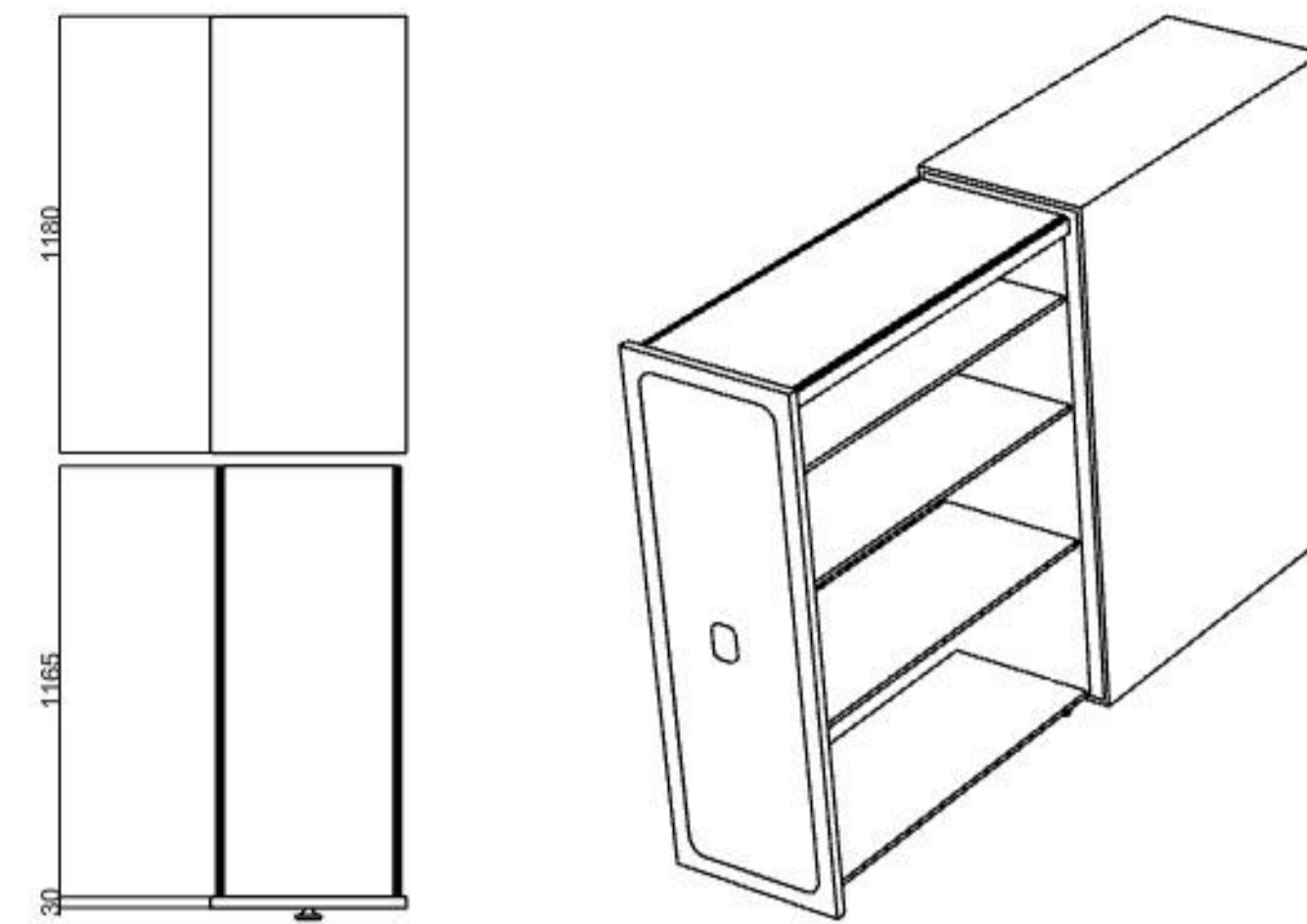

### Libreria estratta

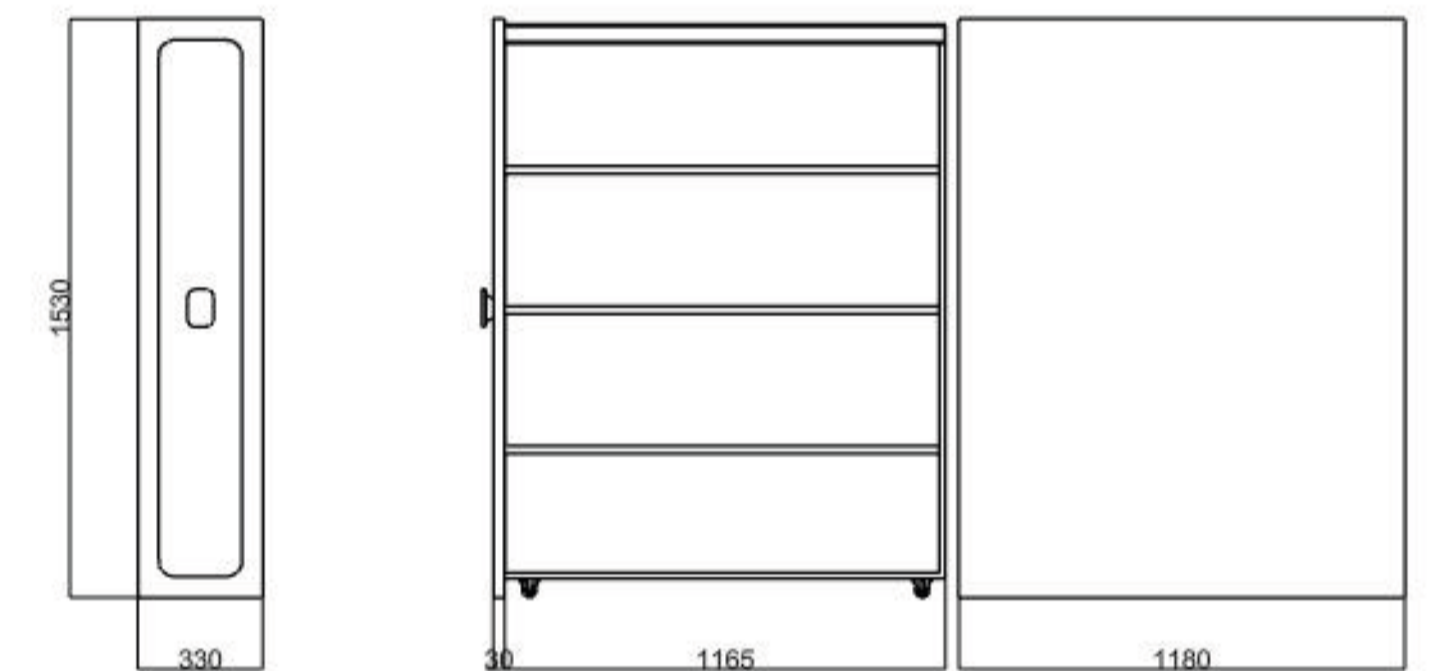
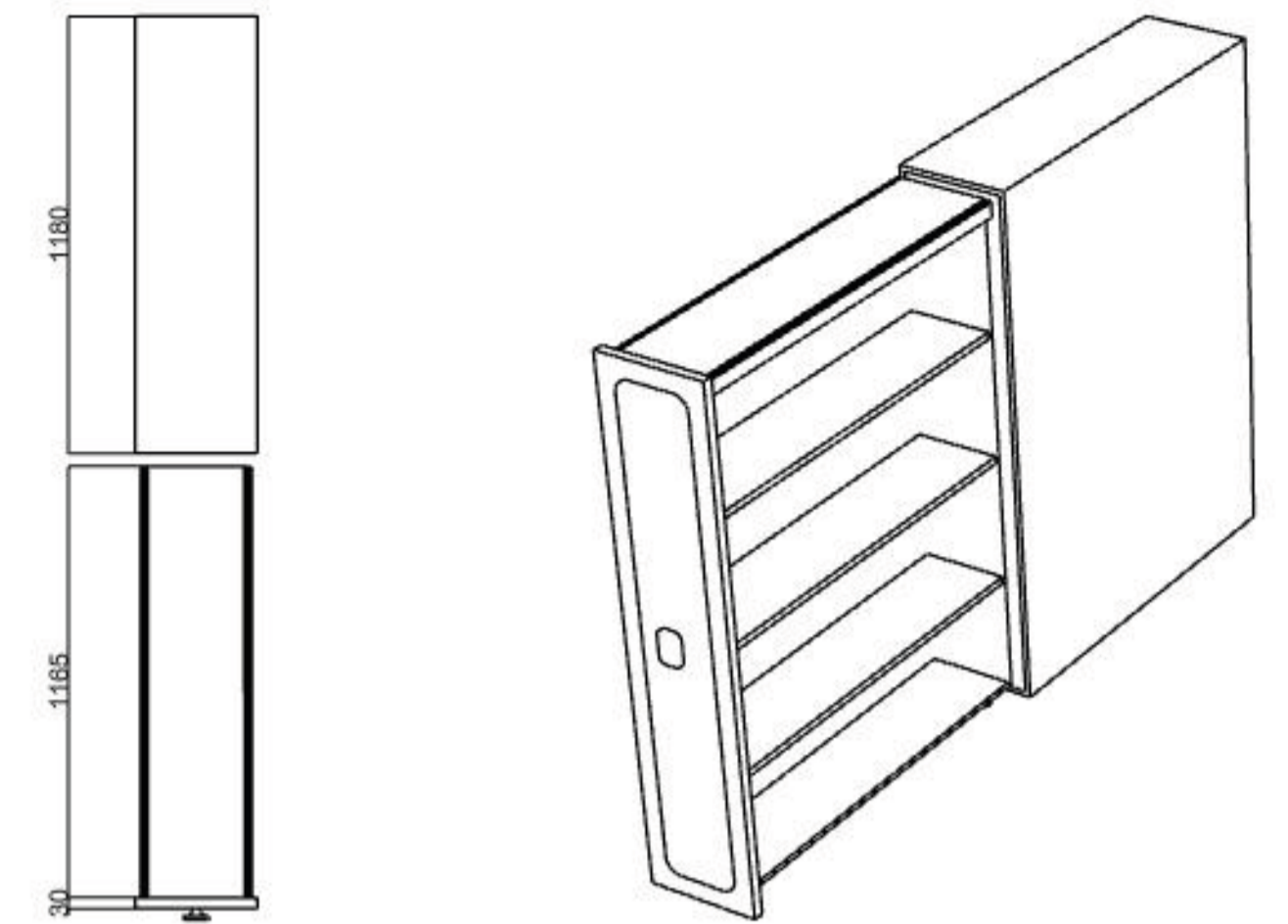

### Scala

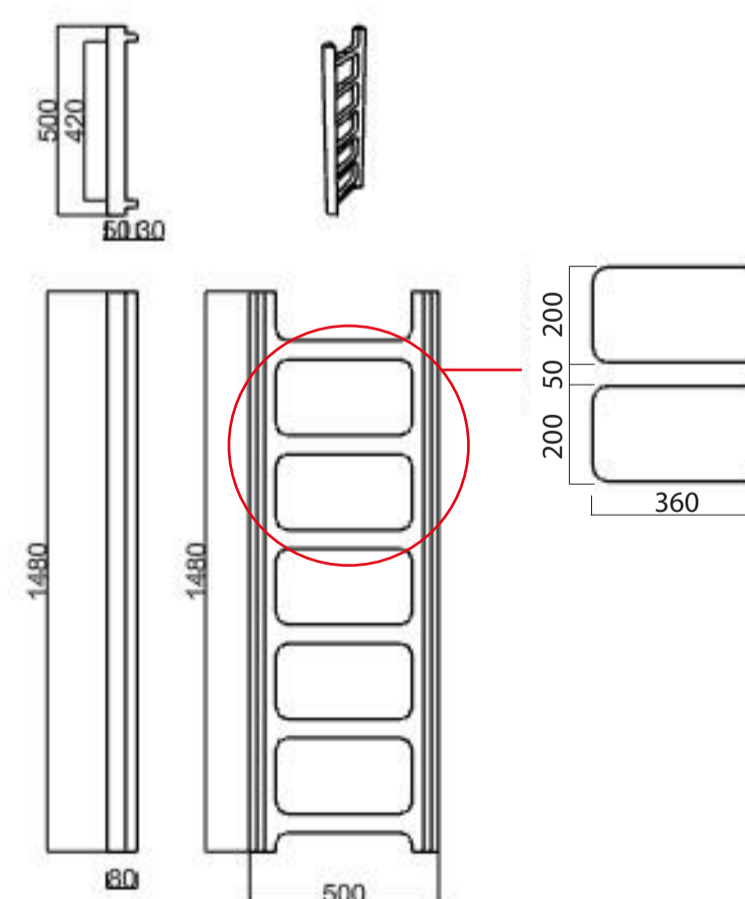

### Sponda

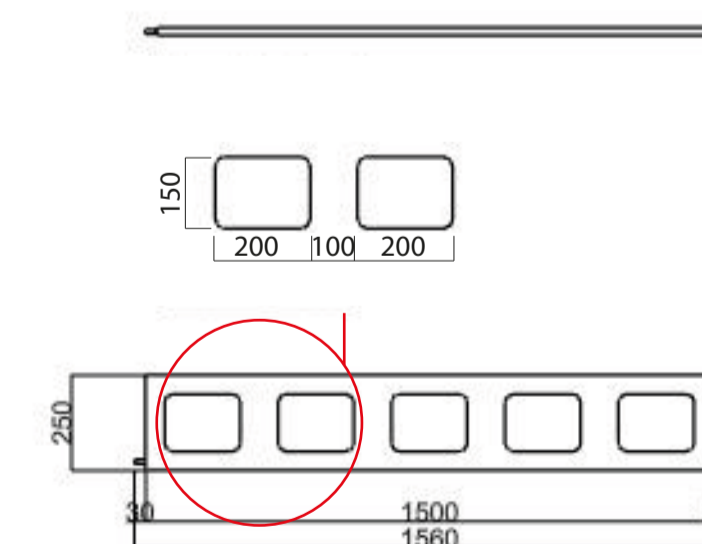

### Scrivania

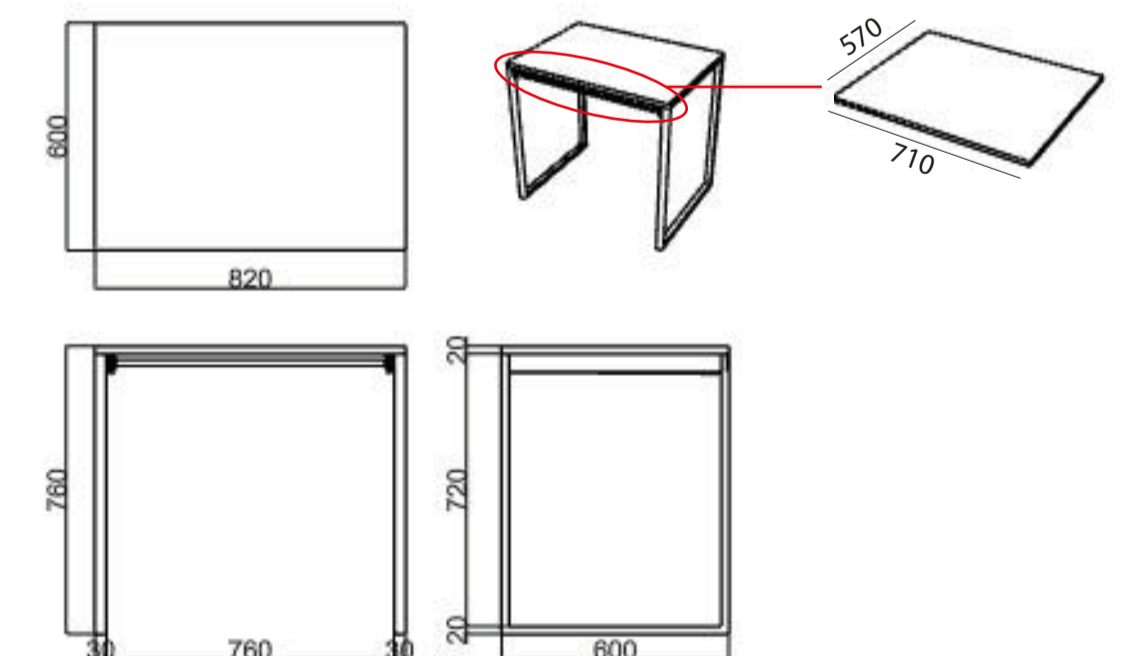

Scala 1:20

# FUNZIONALITA'

## Testa letto estraibile

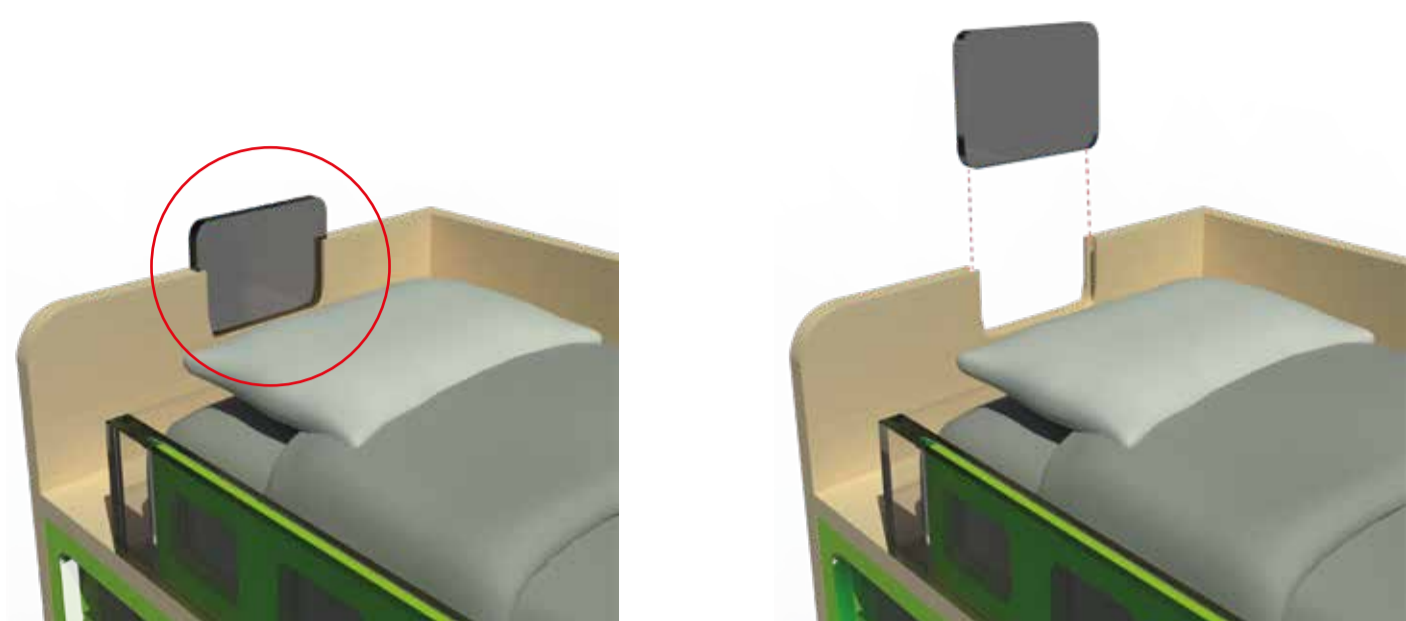

Nella parete della testa letto ho voluto inserire un elemento facilmente estraibile attraverso l'ausilio di due binari. Questa parte può essere inserita, in base alla propria necessità, in uno dei due lati opposti per mantenere la sicurezza del bambino durante la fase di riposo. Tuttavia, in caso di modifica delle componenti dell'intero modulo, rimane il foro per agevolare la salita del soggetto.

## Sponda estraibile



Ho inserito l'elemento sponda in quanto funzionale e necessario durante la fase infantile dell'utente. Durante il corso della crescita, quando il bambino diventerà un ragazzo questo elemento, non essendo più necessario e probabilmente inutilizzato, diventerà un elemento decorativo del modulo. La sponda si può alzare ed abbassare, in base alle necessità, attraverso l'incastro nella parete fissa per mezzo di un perno a scatto.

## Scrivania allungabile



Ho pensato di inserire una scrivania allungabile in modo da dare la possibilità all'utente di utilizzare una maggiore superficie di lavoro, ottimizzando gli spazi, e allo stesso tempo di regolare la lunghezza di essa in base alla necessità di luce nei vari momenti della giornata.

## Armadi e libreria scorrevoli

La decisione di inserire l'armadio chiuso estraibile è stata pensata per far sì che l'utente possa sfruttare tutta la profondità del modulo. Ciò non sarebbe potuto accadere nel caso in cui andavo a realizzare un armadio tradizionale, poiché la profondità massima sfruttabile sarebbe stata di 60 cm. Così facendo ne posso sfruttare 120 cm.

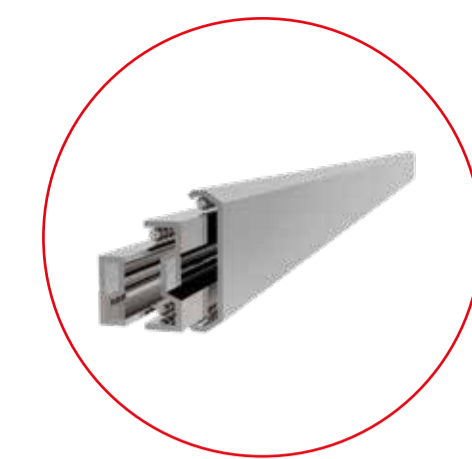

L'armadio è reso scorrevole attraverso l'utilizzo di quattro ruote e di due guide a sfera con dispositivo di trattenimento in posizione di chiusura montate lateralmente.

Ho voluto invece includere una parte di armadio a giorno per avere più leggerezza e luminosità, rendendo il modulo più armonioso.



L'inserimento della libreria estraibile dà la possibilità all'utente di evitare di alzarsi dalla postazione studio sia per una maggiore comodità sia per una minor perdita di tempo e di attenzione durante la fase di lavoro. Per questo motivo l'elemento libreria, all'interno del modulo è posto affianco alla scrivania.

