

Università Degli Studi Di Camerino

Scuola di Architettura e Design

Corso di Laurea in Disegno Industriale ed Ambientale



SPERIMENTAZIONE DI MATERIALI LOCALI PER IL PACKAGING DEI COSMETICI NATURALI D'ISCHIA

iter storico e geografico | immagini di luoghi e reperti | per un nuovo design

Tesi di Laurea

Candidato :

Giovanni Arenella matr : 808939

Relatore :

Dott. Prof. Carlo Santulli

INDICE

INTRODUZIONE

1 STORIA DELL'ISOLA D'ISCHIA :

1.1 ORIGINI , CULTURA E CIVILTÀ'

2 LE RISORSE IDROGEOLOGICHE :

2.1 FANGHI E ACQUE TERMALI DELL'ISOLA D'ISCHIA

3 I BENEFICI DELLE ACQUE TERMALI E DEI FANGHI :

3.1 POTERI CURATIVI, APPLICAZIONI E TRATTAMENTI NELLE VARIE FORME

4 GEOGRAFIA TERMAL E DELL'ISOLA D'ISCHIA :

4.1 STABILIMENTI E DISLOCAMENTO DEI VARI SITI

5 L'EVOLUZIONE TURISTICA E TERMAL E ALL' INSEGNA SPA :

5.1 ADEGUAMENTO STRUTTURALE, LE NORMATIVE DI RIFERIMENTO E NUOVE LINEE

6 LA PROMOZIONE DEI PRODOTTI TERMALI:

6.1 IMMAGINE , PRODUZIONE,MARKETING,DOMANDA ED OFFERTA – BENCHMARKING PRODUTTORI COSMETICI

7 COSMETICI NATURALI | ISCHIA THERMAE

7.1 LA MIA VISIONE DI AZIENDA, LA RISTRUTTURAZIONE AZIENDALE E DEL DESIGN

8 PROGETTAZIONE DI CONTENITORI - SOUVENIR IN AMBITO COSMETICO

8.1 CARATTERISTICHE E PROPRIETÀ' NATURALI DELLA PIETRA VERDE DELL'ISOLA D'ISCHIA

9 N° 3 TAVOLE FORMATO A1 - PRESENTAZIONE DEL LAVORO

10 SKETCHING INIZIALI DI STUDIO

ISOLA D'ISCHIA



INTRODUZIONE

Raccontare la singolare bellezza dell'Isola d'Ischia, che nel tempo, straordinariamente affascina il turista, offrendo con semplicità incantevoli paesaggi, da cui l'esaltazione di ogni pura emozione, non è facile.

Questa magnifica realtà ha costituito nei secoli, anche per illustri visitatori, come scrittori, poeti, pittori, musicisti una preziosa opportunità d'ispirazione artistica, da cui immortalare nelle proprie opere, immagini e sentimenti: G. Berkeley, Lamartine, de Sade, Stendhal – William Walton- Hackert, Bocklin, Camille Corot.

Di quest'ultimo, straordinario pittore dell'800, si conserva una splendida opera rappresentante Ischia, nelle sale del Museo del Louvre.

Ischia da sempre ha rappresentato, una delle maggiori mete turistiche di fama Internazionale, non solo per la peculiarità del territorio, ma soprattutto per il suo **termalismo**, definito fonte assoluta di un autentico benessere. Ischia, al contempo è stata, per così dire, un po' vittima di se stessa, perché la sua incantevole bellezza, purtroppo, è risultata nei secoli, fonte ispiratrice ed inesauribile di strani progetti, mirati ad iniziative di carattere commerciale, profondamente discutibili, perché speculative e selvagge, lontano da una realtà naturale, non priva di legittime tutele, ma ancorate, in primis, alla salvaguardia dell'Ambiente e del Paesaggio.



Ischia terme di cavascura anni 50

Tuttavia la diffusione costante di una **Cultura Ambientale** è in atto, la si legge nell'impegno costante, nato, perché voluto nel mondo della Cultura e delle Università tutte, rivolto, quale energico messaggio di un severo monito, alle Istituzioni Centrali e Territoriali. Da qui le basi, da cui promuovere la Società del Domani, che di certo vorrà svilupparsi, responsabilmente, in un ambito sempre più Ecocompatibile.

Io vivo ad Ischia, respiro l'aria del cambiamento, lento ma costante, avverto una presa di coscienza unanime, priva di quelle iniziative singolari e devastanti per l'intero territorio, mi riferisco ai tempi lontani dell'abusivismo edilizio, responsabile del peggior degrado. La logica vuole che la bellezza, quale concetto universale, di un territorio e non solo, vada custodita e garantita da un mondo in cui professionalità e competenze raggruppano le migliori capacità, le sole idonee al raggiungimento di appropriati obiettivi di salvaguardia e di rispetto, della natura stessa.

Un tempo la conservazione e la divulgazione della bellezza ed unicità di questi meravigliosi luoghi veniva affidata all'iniziativa privata di modestissimi ed umili contadini e pescatori, spinti dal solo desiderio di realizzare ed assegnare un tetto ad ogni figlio, s'immagini quelle famiglie numerose. Molte di queste case ed attività tipiche dell'Isola, con l'avvento sempre crescente del turismo, hanno subito radicali trasformazioni.

Infatti la necessità voluta dall'accoglienza, ha permesso, con il raggruppamento e l'ampliamento degli stessi immobili, la nascita delle attuali Strutture Turistico-Alberghiere. Per lo più sono state queste logiche, abbinata poi ad iniziative di agguerriti speculatori, che in poco più di un trentennio, hanno inesorabilmente, penalizzato, per certi versi, uno dei luoghi più belli al mondo.

La lotta ad ogni forma di abusivismo si può definire pressoché esaurita, infatti legge e cultura hanno reso giustizia all'inestimabile patrimonio paesaggistico, ambientale, ecologico e naturalistico dell'Isola d'Ischia. Intanto altre problematiche, non meno importanti, affiorano all'orizzonte, basti pensare al fatto che oggi intraprendere un percorso imprenditoriale e produttivo in proprio o per terzi, resta una vera e propria assunzione di grande responsabilità.

Conciliare profitto, rispetto delle leggi e dell'ambiente, è come avventurarsi lungo un percorso impervio e rischioso. Tuttavia non mancano le possibilità per un'operazione del genere. In particolare, ad Ischia è attiva fin dal lontano 1892 la più antica e rinomata **fabbrica di cosmetici naturali**, che nell'avvalersi dello sfruttamento in proprio delle Acque Minerali e dei fanghi, resta una realtà apprezzata per la qualità dei suoi prodotti, che assicurano un elevato e confermato beneficio.



Showroom dell'antica fabbrica del 1892

Nei capitoli che seguono, espongo la storia dell'antica fabbrica e l'evoluzione prevista nel futuro, vista nell'Organizzazione e Pianificazione Tecnico-Commerciale della stessa, nelle prospettive del mio **“Nuovo Progetto”**.

STORIA

Origini , cultura e civiltà

L'Isola d'Ischia ha origini vulcaniche lontanissime nel tempo, la sua formazione, infatti, come recentemente confermato da studi scientifici, risalirebbe ad oltre 150.000 anni fa. I diversi crateri sottomarini eruttarono magma in punti diversi di quello spazio marino, conformatosi e poi emerso, dando vita all'isola. L'evoluzione naturale, sviluppatasi nel corso dei millenni, ha reso possibile la vita su questa terra, offrendo caratteristiche idrogeologiche di rara importanza. La diffusione dei vulcani, distribuiti sul territorio, conservando ovunque le stesse proprietà, ha reso possibile lo sfruttamento e l'utilizzo delle acque minerali e dei fanghi raccolti, una vegetazione rigogliosa, da cui proviene un'agricoltura intensa e prospera, diffusa in ogni angolo dell'Isola.



Le fumarole dell' Isola d'Ischia
Il centro del Monte Epomeo

Sicché le popolazioni, che nel tempo ebbero ad occupare i diversi spazi, poterono usufruire dei benefici naturali di queste preziose risorse. Questa Terra, così sorta, quasi per magia, al centro di uno splendido mare, ospitò i primi uomini, come confermano studi e ricerche, nel 770 a.C. Furono i Greci a fondare la prima colonia denominata Pithecusa, colonia fiorente per le sue produzioni di vasame e metalli, rinvenuti poi nei diversi siti archeologici, successivamente attivati. Uno dei preziosi reperti, denominato la **Coppa di Nestore**, emblema per eccellenza di quell'epoca, è conservato nel museo di Villa Arbusto in Lacco Ameno.



COPPA DI NESTORE
725 a.C circa

Un oggetto davvero di rara bellezza, che osservato insieme ad altri preziosi reperti esposti, ci rende la testimonianza di quanto sia stato laborioso ed inventivo quel popolo, in un'era così remota. Far emergere dalle linee e dalle forme di un oggetto, la sintesi di bellezza e di quanto sia stato importante questo concetto per i Greci, ci aiuta a capire che la nostra formazione e quella delle generazioni passate, nonché quelle future, transitano, inevitabilmente dall'arte e nelle opere tramandate dalla Storia.

Nel Primo Secolo a.C., i Romani conquistarono Napoli e con essa occuparono Ischia, cambiandone il nome in Aenaria e fondando una propria colonia. I Romani sull'isola, ebbero ad operare prevalentemente nell'artigianato e nel commercio del vasellame, dello zinco e del piombo, da cui recenti reperti, ma non ebbero ad investire in grandi opere architettoniche, come l'edificazione di palazzi e ville, come invece fecero a Cuma, Pozzuoli ed in particolare a Capri, sede prediletta dell'Imperatore Augusto e di molti altri nobili del tempo.

Le ragioni per il limitato sviluppo abitativo di Ischia risiedono nel fatto che l'isola veniva flagellata costantemente dai forti terremoti, che da un lato dissuadevano le classi elevate dalla residenza abituale, ma d'altro canto i benefici delle acque termali e del clima erano apprezzati, lasciando alla storia dell'Isola, poche ma significative testimonianze, come **l'Antico Acquedotto Romano**.



ANTICO ACQUEDOTTO ROMANO
Ischia Porto

Dopo il disfacimento dell'Impero Romano, seguirono lunghi secoli di saccheggi e di barbarie ad opera di Visigoti, Vandali, Arabi. Particolarmente virulente, dal IX-X secolo fino alla fine del XVI, le incursioni di questi ultimi, genericamente chiamati Saraceni. Nacque così l'esigenza da parte della popolazione locale, di costruire **torri fortificate**, con funzioni di avvistamento e difesa, lungo il perimetro dell'Isola. Il primo vero Piano Integrato di difesa del territorio fu ideato dagli **Angioini**, seguiti con maggior successo dagli Aragonesi. La diversa geometria delle torri, presenti in particolar modo nel Comune di Forio d'Ischia, alcune a base circolare e struttura conica (Periodo Angioino), altre a base quadrata e con mura più spesse (Periodo Aragonese), risente dei diversi stili architettonici delle due dinastie.



ANTICA TORRE ANGIOINA
FORIO D'ISCHIA

Uguale considerazione per il Castello di Ischia, la cui fortificazione fu iniziata da Carlo d'Angiò e poi terminata, due secoli dopo da Alfonso V d'Aragona. Gli Aragonesi, anche attraverso la Famiglia alleata dei Davalos, governarono per oltre tre secoli, apportando qualche beneficio strutturale all'Isola.

Agli Aragonesi va il merito di aver edificato e migliorato, imponenti opere, appunto, come il Castello Aragonese, che un tempo rappresentava un vero rifugio per la popolazione locale, continuamente assediata, mentre oggi, oltre a rappresentare la vera icona dell'Isola.



IL CASTELLO ARAGONESE D'ISCHIA

Resta il monumento storico più famoso, riferimento attrattivo ed assoluto di milioni di visitatori, invigorendo, insieme alle tantissime opere di quel tempo e non solo, il **Patrimonio Culturale ed Artistico** dell'Isola d'Ischia, quindi, dell'**indotto Turistico-Alberghiero**. Le migliori strutturali e fondamentali allo sviluppo economico, l'Isola le fa sue con l'avvento dei Borboni, dopo un breve periodo di dominazione asburgica, nel 1735.

Nell'800, già sotto i Borbone, inizia il processo che conduce all'attuale sviluppo turistico, per esempio con **l'ampliamento dell'attuale porto d'Ischia 1854**, fu ideato e realizzato da Ferdinando II, come pure col primo acquedotto civile e la costruzione di una rete viaria, mai immaginata prima di quel tempo. Con l'Unità d'Italia (1861), Ischia, con i suoi intellettuali, i suoi professionisti, i suoi artisti ed il popolo tutto, avendo intuito l'importanza delle preziose **risorse termali** del luogo, diedero vita ad un vero percorso di cambiamento.



VEDUTA DEL PORTO D'ISCHIA CON CASTELLO

Foto anni 60

Nasceva, così negli animi dei primi imprenditori isolani, la consapevolezza che le risorse Ischitane erano tante ed apprezzate dai primi turisti che vi affollavano nei periodi estivi, uno dei tanti a cogliere l'occasione di commercializzare, in terra ferma i **vini ischitani** fu per esempio D'Ambra, la Cantina per eccellenza dei vini Ischitani, famosa oggi in tutto il Mondo. Più in generale, si diffuse a quell'epoca la cultura commerciale.

Il grande sviluppo del turismo dagli albori degli anni 50, ha portato a disporre di 350 Alberghi, diffusi nei sei Comuni e molteplici altre Attività Turistiche, Artigianali e Commerciali, il che fa di Ischia una delle mete più ambite ed apprezzate, anche a livello internazionale.



I VIGNETI A TERRAZZAMENTI IN PIETRA VERDE

LE RISORSE IDROGEOLOGICHE

Fanghi e acque termali dell'isola d'Ischia

Le acque termali dell'Isola d'Ischia, sono ben conosciute ed utilizzate fin dall'antichità, come dimostrano i reperti archeologici custoditi nel Museo di Villa Arbusto a Lacco Ameno. I Greci infatti utilizzavano le acque per la cura e la guarigione delle ferite riportate nelle guerre, ritenendo che il potere delle acque fosse soprannaturale. Infatti presso ogni località termale venivano edificati templi dedicati alle divinità come quello di Apollo e Delfi. Altre civiltà come i Romani ebbero ad apprezzare le qualità benefiche delle Acque Termali Ischitane, ma non ne esaltarono l'importanza nell'edificare veri e propri Templi e stabilimenti. Nei secoli successivi ed oltre il Medioevo, non s'hanno tracce dell'uso delle acque.



SORGENTI DI ACQUE TERMALI DELL'ISOLA

Di Terme e Termalismo si riprende attivamente a parlare nel Rinascimento ed un impulso decisivo alla Moderna Medicina Termale, venne dato da **Giulio Iasolino**, un medico calabrese, docente presso l'Università di Napoli, che verso la fine del 1500, affascinato dal clima e dai fenomeni di Vulcanismo Secondario, le cosiddette Fumarole ed Acque Termali, intuendo la potenzialità terapeutica del mezzo termale, effettuò un meticoloso censimento delle sorgenti, ne individuò la composizione delle Acque e compì dettagliate osservazioni circa gli effetti delle stesse su numerose patologie che affliggevano i suoi pazienti.

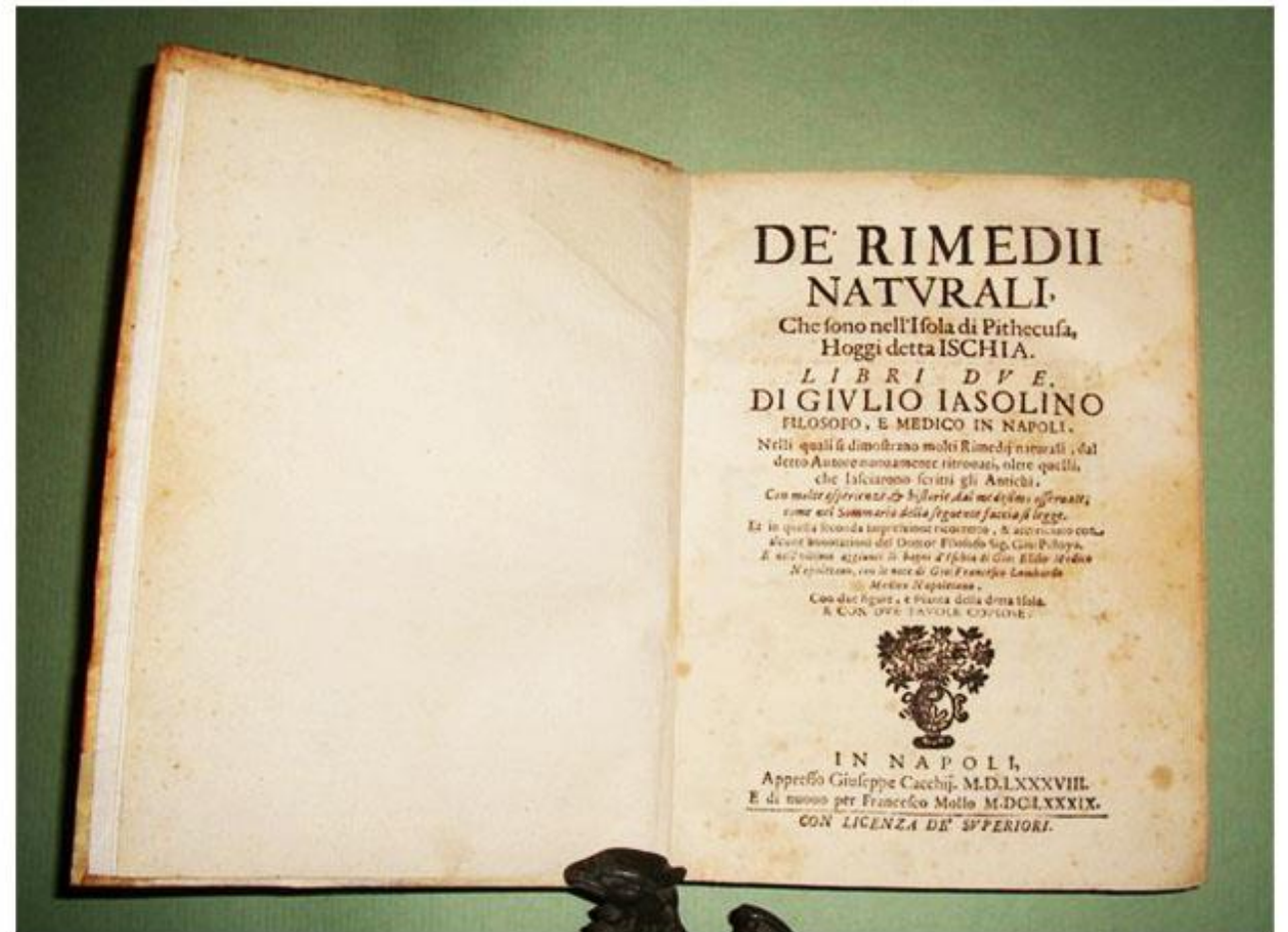

MANOSCRITTO DEL DOTT. GIULIO IASOLINO 1500 C.A
RIMEDI NATURALI E CURE SULL'ISOLA

Gli studi che seguirono, nei secoli successivi, ebbero a determinare sempre maggiormente, i benefici e gli impieghi delle Cure Termali, ma solo in tempi più recenti, s'è avuto un quadro completo, mediante una classifica delle diverse tipologie di Acque. Infatti, nel corso del decennio 1988-1998, sono state monitorate 84 Aziende Termali, ubicate nei 6 Comuni dell'Isola d'Ischia, in corrispondenza di sorgenti e pozzi significativi per la ricostruzione dello schema di circolazione idrica. I prelievi sono stati eseguiti periodicamente e così ripartiti:

Comune di Casamicciola Terme	22	Aziende Termali
“ “ Ischia	28	
“ “ Forio	18	
“ “ Serrara Fontana	7	
“ “ Lacco Ameno	7	
“ “ Barano	2	

Le analisi hanno riguardato la determinazione dei principali parametri chimico-fisici (**temperatura, pH, conducibilità elettrica**) e quella di una gran serie di anioni (cariche negative) e cationi (cariche positive). Le concentrazioni dei cationi sono state determinate mediante spettrofotometria atomica, quelle degli anioni attraverso cromatografia ionica e quella della silice col metodo colorimetrico. E' emerso che le acque sotterranee dell'Isola sono molto varie e caratterizzate, in genere, da temperatura compresa tra 18 e 90° C, conducibilità elettrica compresa tra 841 e 56000 mS/cm, elevati tenori in alcali e silice, fino a 600mg/l, tipici questi ultimi di circuiti idrici sotterranei in rocce vulcaniche potassiche.

Le acque termali di Ischia si possono distinguere in quattro categorie:

Bicarbonato – Calciche

Bicarbonato – Alcaline

Di Transizione

Solfato – Clorurato – Alcaline

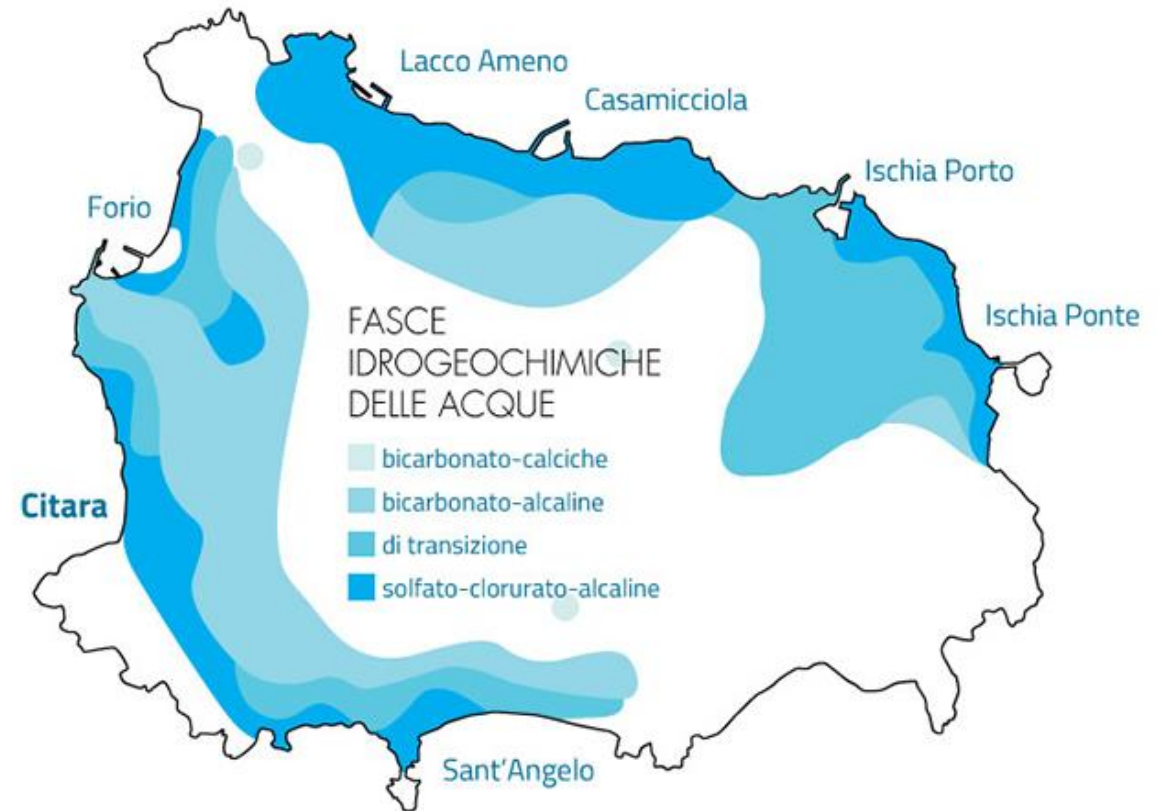

ACQUE TERMALI DELL'ISOLA STUDIO IDRO-GEOCHIMICO

A: acque bicarbonato-calciche | B: bicarbonato-alcaline | C: di transizione | D: solfato-cloruroAlcaline

Le analisi hanno riguardato la determinazione dei principali parametri chimico-fisici (**temperatura**, **pH**, **conducibilità elettrica**) e quella di una gran serie di anioni (cariche negative) e cationi (cariche positive). Le concentrazioni dei cationi sono state determinate mediante spettrofotometria atomica, quelle degli anioni attraverso cromatografia ionica e quella della silice col metodo colorimetrico. E' emerso che le acque sotterranee dell'Isola sono molto varie e caratterizzate, in genere, da temperatura compresa tra 18 e 90° C, conducibilità elettrica compresa tra 841 e 56000 mS/cm, elevati tenori in alcali e silice, fino a 600mg/l, tipici questi ultimi di circuiti idrici sotterranei in rocce vulcaniche potassiche.

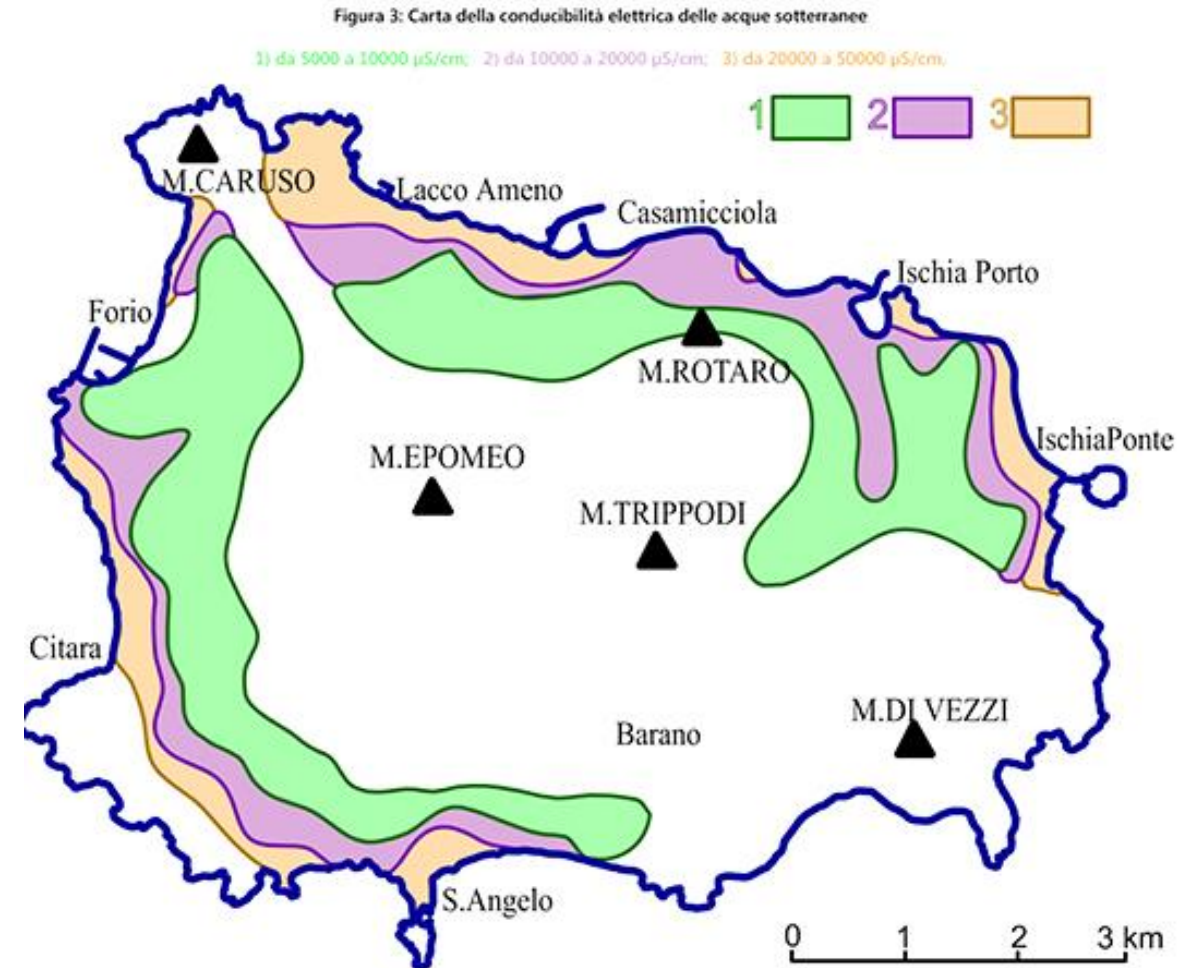

CARTA CONDUCTIBILITÀ ELETTRICA ACQUE SOTTERRANEE

Secondo il modello idrogeologico corrente sono il prodotto della sovrapposizione di due falde acquifere, una più in profondità alimentata dalle acque marine e quindi ad elevato contenuto salino, la seconda più superficiale di alimentazione piovana. Il punto di contatto tra i due circuiti idrici sotterranei, che presenta uno spessore diverso a seconda delle zone dell'Isola, associato alla variabilità annuale dei fenomeni meteorologici, determina la composizione chimica e quindi la mineralizzazione delle acque. Invece, il riscaldamento avviene o per semplice contatto dell'acqua con le rocce vulcaniche che costituiscono la falda (**conduzione**), oppure, per l'insinuarsi dell'acqua nei punti di intersezione delle fratture rocciose (**convezione**).

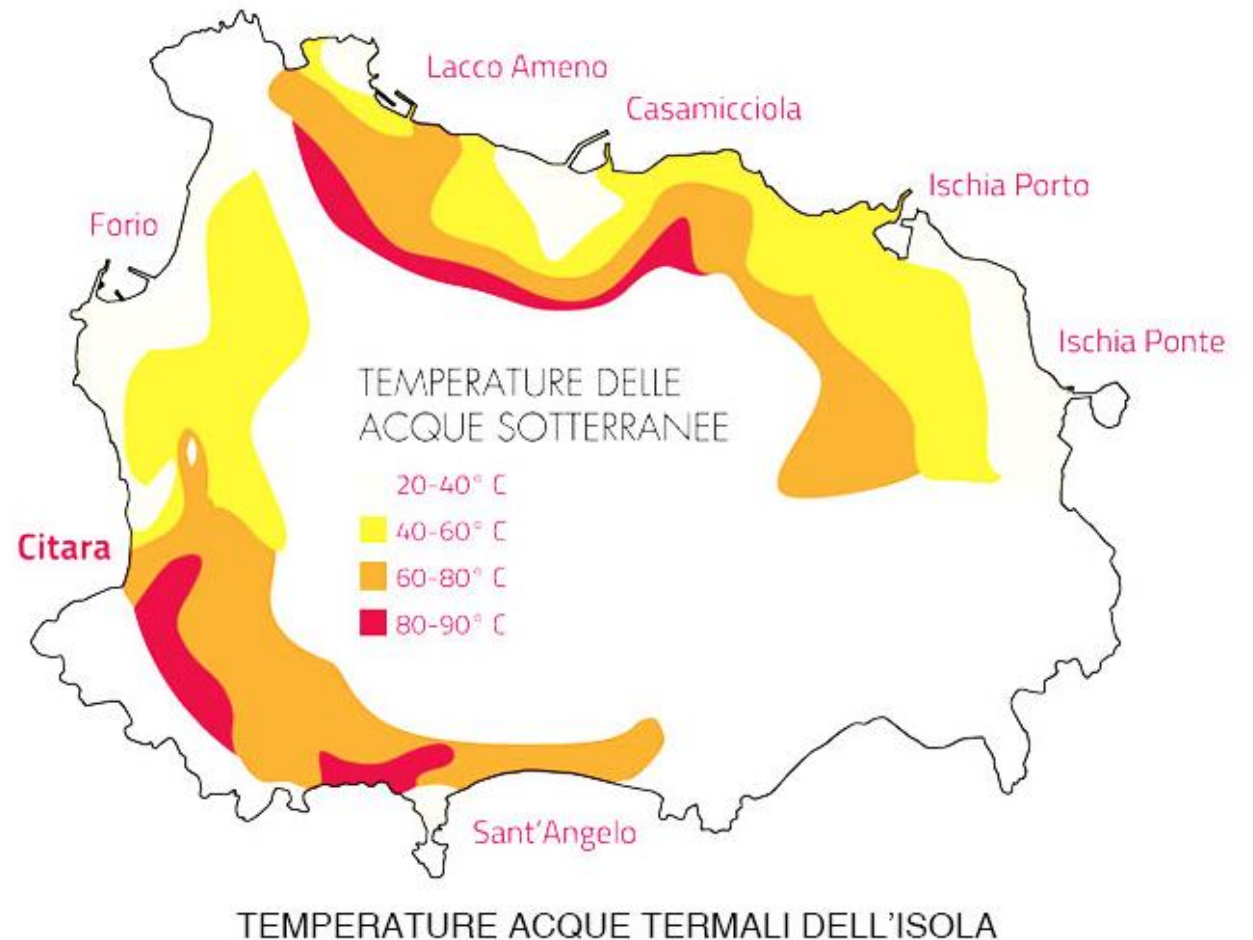

Ne deriva, che le acque con una temperatura più bassa hanno tempi di interazione con le rocce più veloci e quindi si raccolgono in bacini idrici più superficiali, non è vero il contrario qui ad Ischia, in quanto si trovano pozzi a temperatura elevata, appena in superficie.

Questo fenomeno è risultato un vero vantaggio a favore dello sfruttamento delle acque termali, sicché oggi esistono ben 29 Gruppi di Sorgenti di Acque Termo-Minerali, ma tutte Iper-Minerali e Iper-Termali, utilizzate prevalentemente a scopo terapeutico.



ACQUE TERMO MINERALI DELL'ISOLA IN SUPERFICIE
TERRA | MARE

I BENEFICI DELLE ACQUE TERMALI E FANGHI

3

Poteri Curativi, Applicazioni e Trattamenti nelle varie Forme

Data la loro natura vulcanica, le Acque Termali, presentano caratteristiche specifiche, definite, generalmente, Salino-Alcaline. Gli elementi di queste Acque, come l'Anidride Carbonica libera, Zolfo, Cloro, Sodio, Potassio, Calcio, Ferro, Magnesio, producono sull'organismo, un'azione fisica benefica e ricostituente.



SORGENTE TERMALILE DI CAVASCURA

Favoriscono, pertanto, l'alcalinizzazione del sangue, modificando le azioni lesivi delle cosiddette piaghe, facilitando il processo di cicatrizzazione, combatte i reumatismi cronici, le anemie e molte delle patologie Gastroenterologiche, malattie respiratorie. Molte di queste sostanze, vengono anche rinvenute nei **Fanghi**, conseguenza di deposito in falde, appunto, termominerali, trovando la loro massima applicazione, nella terapia tradizionale della cura delle Artriti e nel campo della Dermatologia, più precisamente, la cura e prevenzione delle Dermatiti.



PREPARAZIONE FANGOTERAPIA

Negli ultimi decenni, le Acque Termo-Minerali ed i Fanghi hanno dato un forte impulso ad un sistema produttivo di qualità e di commercializzazione, nel complesso indotto della “Cosmetica”, quale prodotto di Bellezza. L'Acqua Termo-Minerale viene Classificata per:

Caratteri Generali: Colore, Odore, Sapore e Limpidità

Virtù Terapeutiche

Caratteristiche Chimiche e Fisiche

Qualità Chimico-Fisiche

I Sistemi d'Impiego:

Assunzione come Bevande (Idropinoterapia)

Irrigazione

Bagni Termali o Minerali (Balneoterapia)

Bagni di Ozono

Docce

Saune

Applicazioni di Fanghi (Fangoterapia)

Massaggi Subacquei.

Le Cure Termali, come esposto trovano largo impiego, nel trattamento di diverse patologie, ma necessitano del tempo, per poter evidenziare un certo effetto, tant'è che la prescrizione Medica, vien fatta per un periodo lungo di circa 15 giorni all'anno e praticata per diversi anni. Le Acque Termo-Minerali, trovano ancora altra distinzione, che vista in merito alla proprie Azioni: Azione Locale, mirata ad ottenere un Beneficio diretto ad un Organo Specifico ed Azione Generale, quando è l'Organismo nel suo totale ad usufruire di una risposta Positiva. Il Calore Termale, porta a vasodilatazione, aumento del flusso sanguigno, effetto analgesico e antinfiammatorio, riduzione dello spasma muscolare e della rigidità articolare.



Il **galleggiamento** e la pressione meccanica esterna, esercitata dal liquido su tutte le parti immerse, vengono utilizzate nella riabilitazione in acqua. In ambito flebologico, pressione idrostatica viene utilizzata per aumentare la Vis a Tergo (il cuore che funge da pompa, spinge il sangue alle arterie) favorendo il deflusso venoso degli arti inferiori, il drenaggio linfatico riduce la stasi dei liquidi interstiziali. Questo meccanismo d'azione può essere utilizzato quindi anche per il trattamento della Cellulite. L'Azione volumetrica meccanica e l'ipertonica, a livello dell'apparato gastroenterico, generano un effetto lassativo. Viene favorita la mobilità intestinale. L'Ipotonia, attraverso l'assunzione di bibite, viene stimolato un lavaggio delle vie urinarie. Gli effetti Benefici dell'Acqua Termale sulla Pelle, vengono sfruttati, anche dall'Industria Cosmetica, nella formulazione di prodotti curativi e di Bellezza.



IDRO-TERAPIA-TERMALE

La sola **Acqua Termale** può essere considerata, secondo alcune ricerche, come una vera lozione di bellezza, grazie alla presenza di molti Oligoelementi essenziali per la cute. La preparazione di Latti, Tonici, Creme e altro con acque termali, rende ancor più ricchi e Dermo-Compatibili questi prodotti. Molta importanza riguarda il tipo di acqua usata nella formulazione di un Cosmetico poiché essa rappresenta la parte più cospicua del Prodotto finito.



SORGENTE TERMALE

Argomento questo, che affronterò in un capitolo successivo, in cui verrà illustrata la mia personale “Idea di Design” in questo Ambito, applicata ad una logica di Mercato sempre più in evoluzione, mutevole rispetto ai tempi e alle esigenze, dove appare evidente, che la Domanda si consolida, qualora, il “Concetto Innovativo d’Azienda”, nel prendere forma, anche e soprattutto nel messaggio visivo della propria Natura, avanza rispetto ai Competitor. Credo che sia questo lo spirito, che va a delineare l’Idea di “Mercato e di Azienda Moderna”.

Ricordo l’aver assimilato tali principi, lungo il percorso dei miei studi, che in parte e per completezza delle argomentazioni, hanno definito una visione professionale più ampia ed innovativa.

GEOGRAFIA TERMALILE DELL'ISOLA D'ISCHIA

Stabilimenti e dislocamento dei vari siti

L'Isola d'Ischia, s'estende su di una superficie di 46 Km² con la sua cima più alta, il Monte Epomeo, posta a 789 m s.l.m. L'Isola, amministrativamente, è divisa in 6 Comuni: Ischia, Casamicciola, Lacco Ameno, Forio, Serrara Fontana e Barano. Questi Comuni, nel loro insieme, godono, indistintamente, di sorgenti di acque Minerali e Termali, armonizzando e rendendo, al contempo, utili i tratti di una Economia, sicuramente preziosa al territorio. Infatti, la fortunata esistenza e il conseguente sfruttamento delle Fonti Termali ha permesso, nel corso degli anni, la nascita, la crescita e la gestione, di strutture alberghiere, professionalmente, organizzate, atte a soddisfare, una domanda sempre crescente, di quella utenza, che tra l'altro, necessita di Cure Termali.

L'Itinerario di un viaggio, all'interno della realtà Termale Ischitana, consente al turista una vasta combinazione di scelte, che si differenziano per l'indirizzo terapeutico ad esse attribuito. Tracciare una mappa del percorso termale, ci consente, di conoscere meglio, non solo le caratteristiche e le specificità delle acque, ma anche di ogni singolo Comune. Sbarcando al Porto d'Ischia, provenienti da Napoli, la conoscenza dell'isola avviene, come antica consuetudine, percorrendo la strada Provinciale che perimetra l'isola in senso antiorario.



Parchi Termali

GEOGRAFIA DEI PARCHI TERMALI DELL'ISOLA D'ISCHIA

Il primo Grande Parco Termale che incontriamo è il **Castiglione**, che risiede nel Comune di Casamicciola, al disotto del quale, esiste una sorgente Termo-Minerale, utile al trattamento di alcune patologie Gastrointestinali, ma il turista non disdegna, data l'organizzazione e la bellezza del Parco e i benefici delle acque, ad altre esperienze Termali, come bagni, docce e trattamenti vari mirati e curativi alle articolazioni.



PARCO TERMALE CASTIGLIONE

Il Territorio del Comune di Casamicciola, famoso, peraltro, fin da Epoche lontane, offre al visitatore la più grande concentrazione, vista anche in termine di qualità, di sorgenti intorno alle quali, sono sorte strutture, storicamente parlando, di elevata importanza, come: L'Antico Stabilimento Termale **Pio Monte della Misericordia**, edificato nel 1600 ad opera di un gruppo di Nobili Napoletani, per accogliere e curare i malati, ma al solo scopo di beneficenza. Questo grande complesso Termale, oggi è in disuso, ma a breve verrà ristrutturato, nel rispetto della sua originaria architettura, ridando a questo imponente edificio, tutto il suo splendore e non meno la sua utilità.



PIO MONTE DELLA MISERICORDIA

Ancora altre strutture, meritano di essere citate, soprattutto per il loro valore culturale. Queste sono le Terme dell'elegantissimo e pluristellato Hotel Manzi, anch'essa storica struttura Termale, (si racconta che vi abbia soggiornato **Garibaldi**, appunto per i benefici curativi delle acque), ristrutturata egregiamente da privati e rilanciata in tutto il Mondo, promovendo la migliore organizzazione della SPA. A seguire, le Terme Belliazzì, Scioli, La Rita ed altre minori, ma comunque efficaci, sia in termini curativi che dell'accoglienza. Questo viaggio, alla ricerca di ulteriori siti e stabilimenti termali, prosegue in direzione del Comune di Lacco Ameno, anch'esso famosissimo per la superba Offerta Turistica-Alberghiera e Termale.



VASCA UTILIZZATA DA GARIBALDI
CONSERVATA ALL'HOTEL MANZI



SCOGLI DEGLI INNAMORATI FORIO D'ISCHIA PIETRA VERDE



UNA DELLE ICONE DELL'ISOLA
IL FUNGO IN PIETRA VERDE NATURALE DI LACCO AMENO



SCULTURA NATURALE DI TUFO VERDE
DENOMINATA IL BECCO DELL'AQUILA

Un forte impulso alla crescita di questa Comunità fu dato, verso la fine degli anni 50, dall'Imprenditore Editorialista Angelo Rizzoli, il quale, oltre ad essere stato affascinato dalle bellezze del posto, intuì, quale appunto esperto e comprovato imprenditore, che nelle cure delle Acque Termali si potessero investire, anche ingenti capitali, essendo il binomio Benessere-Mondanità, la leva della vera attrazione del futuro Turismo Internazionale. Nacque così a Lacco Ameno il famoso **Complesso Termale e Turistico-Alberghiero intitolato Regina Isabella**, che al suo interno edificò, appunto le Terme di Augusto, un edificio di gran classe, adibito, oggi alla SPA e a tutti i trattamenti e servizi, inerenti alle cure e terapie Termali.



COMPLESSO ALBERGHIERO E TERMALE DELLA REGINA ISABELLA
EDIFICATO DAL CAV. ANGELO RIZZOLI 1950

Alle Sorgenti delle Acque Minerali di Lacco Ameno, già dal passato, vengono attribuite capacità curative in ambito Ginecologico ed Ortopedico, si ricordano le Sorgenti del Capitello e di San Montano con il suo meraviglioso Parco privato di Fontane e Piscine termali, denominato **Il Negombo**. Una vera Oasi di pace questa, di Relax e di pregiata accoglienza, ubicata nella splendida Baia a ridosso della spiaggia e completata da una particolare e lussureggiante vegetazione mediterranea.



LACCO AMENO
PARCO IDRO TERMALILE NEGOMBO

Nel proseguire il nostro giro dell'Isola verso SUD, incontriamo Forio d'Ischia, qui le sorgenti delle acque termali, a meglio definirle IPER, data l'alta temperatura, possiamo rinvenirle in tutto il Territorio, ci basta, solamente, trivellare qualche metro, in qualsiasi terreno se si pensa alla realizzazione di un pozzo termale.



BAIA DI CITARA FORIO D'ISCHIA
PARCO IDRO TERMALIS GIARDINI POSEIDON

Tuttavia le maggiori sorgenti sono localizzate presso le Antiche Terme Castaldi ed il Parco Termale dei **Giardini Poseidon** in Località Citara. Fu questa una iniziativa privata alla fine degli anni '50, che si tradusse nella costruzione di un imponente giardino di oltre 160.000 mq, in cui, data la molteplicità delle Sorgenti di Acqua Termale e di una fittissima vegetazione, si diede vita ad un complesso sistema di numerose piscine, di vasche e di cascate, il tutto curato scrupolosamente e con strepitoso gusto.

Oggi l'aspetto architettonico dell'intero parco, visitato da circa un milione di turisti l'anno, per meglio prendersi cura del proprio corpo, è affidato alle cure di autentici e moderni Professionisti, specialisti del **Garden-Design**. Anche qui a Forio, come nel resto dell'Isola, sono stati davvero in tanti e nel tempo ad apprezzare le qualità terapeutiche delle Acque Minerali, infatti l'attribuzione dei benefici apportati alla Sterilità, emerge, nelle consolidate testimonianze, verità assolute, di concreti risultati. Cresciuta la domanda è cresciuta l'offerta, ed è così che anche Forio, che per territorio è il Comune più esteso, s'è dotato di un numero considerevole di strutture ricettive, adeguatamente concepite e funzionali alle Cure Termali.

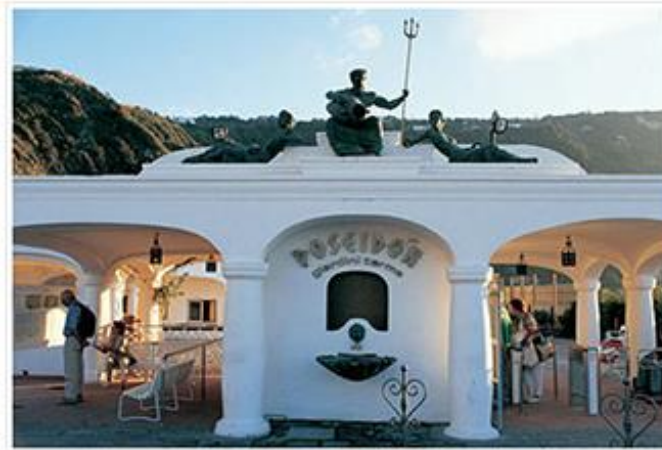

BAIA DI CITARA FORIO D'ISCHIA
PARCO IDRO TERMAL E GIARDINI POSEIDON

Si passa poi per Serrara Fontana, un Comune che si adagia nella parte collinare più in alto dell'Isola 366 m s.l.m., riservandosi, però, un Isolotto, legato alla terra da un sottile lembo di sabbia, su cui si adagia l'Antico e rinomato Borgo Marinaio di **Sant'Angelo**. E' questo un pittoresco agglomerato di vecchie case di pescatori, particolarmente curate, in gran parte in stile architettonico Mediterraneo, che nei suoi colori e nella sua caratteristica composizione, in un contesto marino di altissimo pregio, ne fanno uno dei luoghi più famosi al Mondo. Anche Serra Fontana vive dei privilegi, offerti dai suoi Parchi Termali, ricchi di acque minerali, fanghi e colorata vegetazione: Giardini Tropical, Thermal Park & SPA Aphrodite Apollon e tanti altri Alberghi, dotati rigorosamente di ottime Terme, in cui Cure e Trattamenti alla persona, di certo elevano Location e qualità dei Servizi.



ANTICO BORGO DI SANT'ANGELO D'ISCHIA
FOTO DEL 1950 C.A

Ancora due Comuni a completare il viaggio intorno all'Isola. Barano d'Ischia, caratterizzato dalla più grande spiaggia posta al Sud dell'Isola, con i suoi Tre Km di lunghezza, da cui si accede all'antichissima Sorgente dell'Olmitello. Quest'acqua veniva definita Divina, non solo dagli antichi, infatti al suo potere curativo viene attribuita una capacità curativa generale, nel senso che i benefici da essa prodotti vanno dalla cura del sistema Cardio-Circolatorio, alle malattie Gastroenterologiche e a tutte quelle che interessano l'apparato motorio.



SPIAGGIA DEI MARONTI BARANO D'ISCHIA

Oggi, purtroppo, questa sorgente non è accessibile, perché interdetta per seri motivi di dissesto. Altra, ma funzionante ed importantissima Fonte di Acqua Termale di questo Comune, risiede in Località Nitrodi, da qui la cura comprovata da lunghissime esperienze, di ogni tipologia di malattia delle pelle, ovviamente, usufruibile, anche per altre cure.



PARCO TERMALE DI CARTA ROMANA
GIARDINO EDEN

Il Comune d'Ischia completa il nostro giro, riproponendo la bellezza e l'utilità di quel Porto, che incrementa, ad ogni ora, la qualità dei servizi e la crescita economica dell'intera Isola. Questo comune rappresenta per l'intera Comunità Ischitana, il riferimento Istituzionale per eccellenza, è qui che risiedono i maggiori Enti, quali Organi di Stato. Le Acque Termali dei **Giardino Eden** di Carta Romana, denominata, appunto, per gli insediamenti Romani, rappresentano, una vera opportunità, per chi ama emozionarsi.

L'affaccio di questi Giardini, permette una paradisiaca visione del Castello Aragonese, adagiato nel suo splendido mare e della **Torre di Michelangelo**, interessante opera architettonica del fine '400, nella quale si racconta che lo stesso **Michelangelo Buonarroti** abbia soggiornato e da qui il suo grande sogno d'amore, benché platonico, per la bellissima **Vittoria Colonna**, rimasta vedova di Fernando Francesco d'Avalos, che Michelangelo immortalò in un suo dipinto. Ischia gode di un consistente patrimonio Artistico e Culturale, ma è nella realtà, indiscussa, di meta privilegiata per milioni di Turisti, affascinati dalle tantissime e variopinte Strutture Turistiche-Alberghiere e Termali, che trova le vere ragioni dei suoi, comprovati Successi.



VITTORIA COLONNA

L'EVOLUZIONE TURISTICA E TERMALE ALL'INSEGNA SPA

5

Adeguamento strutturale, le Normative di Riferimento e nuove linee

Ritengo che l'Evolutione naturale, di ogni sistema Produttivo e Commerciale, trova le sue ragioni d'essere, rispetto al tempo (epoca) e rispetto alla capacità di aggiornamento dei propri prodotti o servizi in termini di Qualità e di Utilità (gestione). Ischia, di certo ha sempre saputo custodire, Risorse, Tradizioni e Cultura del suo Territorio, adattando al cambiamento, in uno spirito sicuramente costruttivo, le fasi di una costante crescita.



FOTO DEL 1890 C.A

Il senso spiccato di questo Popolo, votato alla mera Ospitalità, quale attitudine ad accogliere e riconoscere il Turista, come persona Umana, quindi titolare di ogni Diritto e no semplice entità numerica, ha semplificato il corso di un proficuo cammino. La cultura Alberghiera, peraltro, diffusa in ogni angolo dell'Isola, ha permesso, in un contesto altamente Naturalistico, la nascita di diverse Strutture Alberghiere, quasi tutte a vocazione Termo-Minerale, privilegiando, nell'aspetto le caratteristiche architettoniche dello Stile puramente Mediterraneo.



ARRIVO AD ISCHIA DELL'IMPREDITORE A. RIZZOLI

1950

Forgiare il sinonimo di Bellezza uguale Acqua Termo-Minerale e derivati, vuol dire immaginare, anche se davvero difficile, la grandezza di un fatturato, prodotto da un volume d'affari, pressoché Gigantesco, penso alle decine di Miliardi di Euro, guadagnate dalle Aziende produttrici di Cosmetici Naturali, in Italia e all'Estero. Questo, però è un ottimo motivo per guardare e sperare bene in un futuro, in termini di investimenti e di conseguente Occupazione.

Le strade e le Strategie che vengono pensate e che conducono al Trattamento della Bellezza, viaggiano in una sola direzione, ma si distinguono in:

Trattamenti Diretti, sono quelli che i Clienti delle Strutture Termali, assumono mediante protocolli specifici interni alle SPA, mentre,

i **Trattamenti Indiretti** vengono praticati, attraverso l'utilizzo in proprio di Prodotti Cosmetici, forniti e commercializzati da specifiche Aziende Produttrici.

Il vero inizio di questo percorso parte negli anni 50, dove l'Albergo veniva concepito come residenza idonea ad accogliere il turista, quasi come fosse un semplice ospite di famiglia e non un cliente, Figura questa poi destinata ad evolversi, a cui rivolgere, formalmente, le attenzioni e i servizi dovuti. Certamente, nell'immediato dopoguerra, l'utilità delle Terme, veniva considerata da Ex combattenti, giusto a curare le proprie ferite, ma poi tutto...Cambia.

Ischia sospirata Meta Turistica di fama Internazionale per vacanze all'insegna della mondanità, del divertimento e soprattutto del prendersi cura del proprio corpo. Se le Terme, fino a quel momento venivano considerate, solamente, riferimento per le cure di alcune patologie, poi assumono il Ruolo Determinante, di Strutture Professionali adibite al trattamento e all'esaltazione della "**Bellezza**", intesa, come se fosse ancora una volta, la Natura con le sue risorse idrogeologiche, ad offrirci i tratti di un cambiamento Estetico-Personale, lontano dall'approccio, di pericolose tecniche chirurgiche, quanto invasive.

L'analisi attenta di questi due percorsi e della loro evoluzione ci fa comprendere, di quanto sia grande l'intero Indotto produttivo di tutto ciò che concorre al funzionamento di entrambe le Attività. Oggi le SPA delle Strutture Termali ed Alberghiere, vantano di attrezzature e macchinari costosissimi, altamente professionali, idonei al trattamento Estetico per ogni esigenza, per cui l'attivazione e la produzione degli stessi, è affidata all'opera di tante Aziende specializzate ed operanti nel campo dell'elettromagnetica, quindi altro lavoro, altra occupazione.



L' ACQUA CHE FA BENE DA RESPIRARE

Mentre negli alberghi e nelle SPA ci si adopera ai trattamenti diretti, in alcuni Siti Industriali, invece, si dà vita alla produzione e alla Commercializzazione dei Cosmetici Naturali, con l'utilizzo, prevalentemente, di tutto ciò che deriva dalle Acque e Fanghi Termo-Minerali, fornendo, altresì, all'Azienda **i mezzi e le attrezzature idonee al ciclo produttivo**. Per mia diretta esperienza, come primo approccio, in qualità di Consulente e Collaboratore di una Azienda simile, ho avuto la certezza che gli impieghi per tale realizzazione, sono cospicui e costanti, ma fortemente vantaggiosi, rispetto ad una Domanda sempre crescente, infatti la Bellezza è un po' come la Fortuna, tutti la cercano. Ischia a questo strepitoso Cambiamento di rotta, che ha interessato e modificato, sostanzialmente, il comparto SPA, vi ha partecipato, intensamente, assumendosi un ruolo da vera protagonista.



FANGO APPENA ESTRATTO

Infatti gli adeguamenti inerenti all'incremento dei Servizi mirati alla Bellezza, sono stati e sono in continua espansione, confermando e proiettando, ancora una volta l'eccellenza dei servizi offerti, ai massimi livelli delle classifiche Internazionali.

Avventurarsi, nel mondo dei Trattamenti alla persona, Diretti o Indiretti, del Comparto Termo-Minerali e dei suoi derivati, vuoi per la gestione di Stabilimenti e sia in quello produttivo di Cosmetici Naturali, significa anche adeguarsi ad una fitta rete di continue e complesse **Normative, Nazionali ed Europee**, dirette ad uno scopo pratico, atto a fornire Massima Tutela, in Ambito Sanitario al Fruitore di prodotti e servizi.

Il Controllo nell'applicazione e del rispetto di tali Norme, vengono affidate, in primis alle ASL e a far seguito a tutte le Forze di Polizia Sanitaria e Giudiziaria che ne abbiano i Titoli.



Si capirà, pertanto, che le Sorgenti delle Acque Termo-Minerali, producono un inestimabile apporto Occupazionale, perché non bastano, solamente, una serie di dipendenti generici, ma queste Aziende richiedono, al loro buon funzionamento, appropriate consulenze (Biologi-Chimici) altamente specializzati, capaci di garantire la bontà del prodotto in termini di assoluta Qualità. Come ogni Azienda di produzione che si rispetti e che immette sul Mercato i propri prodotti, diretti al Consumatore, anche l'Azienda Cosmetica, sa bene di affrontare Leggi severe e strane Regole, non sempre in linea con le leggi stesse. Il Dlgs. 126/97 Ricevimento della Direttiva Europea 93/35/CE, sancisce le Regole di Mercato a cui attenersi, per la Produzione e Vendita dei Prodotti Cosmetici. Un quadro Normativo, sicuramente efficiente, ma che non basta a tutelare Aziende e Consumatori.



Ministero della Salute



L' **Antica Azienda Cosmetica Ischitana**, di cui mi appresto al Rinnovamento delle Strategie Tecnico-Commerciali, troverà nel mio Progetto l'opportunità di rilanciare i propri prodotti, attraverso la rivisitazione del packaging, considerandolo, non solo elemento di custodia prodotto, ma offrire al Cliente la possibilità di un vero...Souvenir, realizzato con l'utilizzo di Materiali specifici locali e Naturali, opportunamente lavorati, in un'ottica innovativa di Design.



LA PROMOZIONE DEI PRODOTTI TERMALI

Immagine , Produzione , Marketing , Domanda ed Offerta

6

Ischia per antica definizione e per le sue particolari peculiarità, è considerata e pubblicizzata nel Mondo, come L'Isola Verde e dell'**Eterna Giovinezza**.

Questi due pregiati appellativi, hanno permesso all'Isola d'Ischia un accesso importante, nel Panorama della Produzione e Commercializzazione dei Cosmetici Naturali, proponendo al mercato di riferimento, i migliori prodotti ed offrendo alle proprie Aziende Locali, una magica collocazione, peraltro, di rilevante rispetto.



VENERE O AFRODITE
DI A. CANOVA

La natura stessa del prodotto Cosmetico Naturale, ha rafforzato la convinzione nell'Opinione Comune e nella già vasta e diffusa Clientela, che tutto ciò che si produce ad Ischia, non fosse altro, che la logica conseguenza dell'utilizzo di sostanze derivanti dalle Risorse naturali dell'Isola: Acque termali, limoneti, fiori, essenze varie etc., rapportando così, la Qualità e l'Efficacia del Prodotto stesso, alla denominazione del Luogo di provenienza...L'Isola Verde dell'Eterna Giovinezza.



Un messaggio decisamente Forte ed accattivante, nonché Fortunato, capitato così per caso, quasi come un destino, capace d'imprimere in ogni Turista e Cliente, l'ingenua certezza, che il solo utilizzo di un Cosmetico Ischitano, con le sue proprietà benefiche, da cui ineguagliabili Virtù terapeutiche, potesse, veramente, preservare, curare, migliorare ed illuminare, la propria Bellezza. Per una Donna e non solo, venire in vacanza e non acquistare un Cosmetico prodotto ad Ischia, è come immaginare che si venga senza ammirare, tutto intorno il...Mare.

Sulle basi, di una Logica Commerciale Vincente e di Ricerca Scientifica Adeguata, anni fa e non tanti, a dire il vero, l'intuito di un attento Imprenditore Locale, che intanto aveva ereditato un Antichissimo Sito, da cui il prelievo di Acque e Fanghi Termali, ebbe ad ideare e per primo, la nascita di una Nuova Fabbrica di Prodotti Cosmetici Naturali, ripercorrendo, sulle antiche orme dei suoi Avi, il principio curativo dello sfruttamento e dell'utilizzo delle acque e dei fanghi, mettendo, però, al centro d'ogni Attenzione, la consapevolezza, che senza una preziosa collaborazione di Validi ed esperti Ricercatori Scientifici, ogni sforzo sarebbe risultato vano.



VECCHIO CONTENITORE PER FANGO

Parlo di **“Ischia Therae Cosmetici Naturali”** Antica Fabbrica dal 1892, Oggi conosciuta ed apprezzata, per la qualità dei suoi prodotti, in Italia e in diversi Paesi del Mondo. L'Equipe di Ricercatori Scientifici di questa Azienda, ben presto elaborano, in Esclusiva, il Trattamento termale per la cura della pelle, offrendo, una risposta convincente, nell'ambito dell'Estetica.



1 : riempitrice automatica
2 : vasi su natsro trasportatore

2

L'Idea vincente di questi Studiosi fu il **“Thermal Skincare Programme” (TSP)**, sintesi perfetta di un incontro tra Scienza della Cosmetica e Risorse Termali.

Promuovere un Prodotto Locale, in cui si legge e si evidenzia la propria Naturale Origine, passata e presente, scandita dalla formula Qualità, non è cosa difficile, resta, invece, difficile, combattere il Contraffatto, che non risparmia neppure, da effetti devastanti, le Aziende e la stessa Economia Ischitana, peraltro, anch'essa lesa da una diffusa Crisi di Mercato.

Resta, comunque, solida la Promozione e la Vendita dei Prodotti Cosmetici Naturali, anche perché un notevole contributo, oggi viene offerto dalla Rete, cioè dalle vendite Online, fortemente in crescita, anche perché, nei siti maggiormente affidabili, come rinomate Piattaforme Commerciali, viene garantita la Provenienza, il costo e la Qualità dei Prodotti, fermo restando, l'accesso diretto al Sito Aziendale dello stesso Produttore.

Il nostro Cosmetico Naturale, si traduce, quasi a modo di **Souvenir**, ragion per cui il primo acquisto avviene direttamente ad Ischia, ma solamente, in un momento successivo, qualora il Cosmetico abbia prodotto l'effetto desiderato, il Cliente, anche se lontano, s'accinge ad un nuovo ordine, magari Online. Il mio primo Approccio Professionale, quale Consulente Tecnico Aziendale, si riferisce, appunto, ad **"Ischia Thermae"**, che già da tempo medita una radicale ristrutturazione Aziendale, mirando ad un Nuovo Assetto Organizzativo, capace di assegnare al suo Staff, una Figura professionale, intenta a dar vita ad una intensa fase progettuale di linee Innovative, riviste nell'Immagini e nel Design, da cui far nascere gli impulsi decisivi per la pianificazione Aziendale e per le sfide Future.



L'Impatto visivo dei nostri prodotti Cosmetici, resta fondamentale, il mio principio di commercializzazione è quello di trasferire all'esterno dell'Isola d'Ischia, un Oggetto, appropriatamente definito, nelle forme, nell'Immagine e nei contenuti, che sappia, altresì, incidere sulle emotività dei soggetti, stimolando, il sentimento del Ricordo. Il nostro Turista, porterà con se, un qualcosa che nelle immagini e nei profumi, lo riconurrà di nuovo ad...Ischia.

Attualmente, la nostra produzione è tendenzialmente in crescita, ma necessita di qualificate ed energiche sinergie, ricche di Culture e di Esperienze, che, solamente, in ambito della mia Pregiata Università, si potranno concretizzare.



Alcuni esempi di prodotti
Pochette regalo

COSMETICI NATURALI | ISCHIA THERMAE

La mia VISIONE d'Azienda, la Ristrutturazione Aziendale e del Design

6

Ritengo che l'Obiettivo di una Azienda, sia un Punto immaginario, posto all'infinito.

Per il raggiungimento o forse meglio, il superamento dello stesso, **l'Imprenditore**, nell'arco della sua esperienza lavorativa e produttiva, impiega tutte le sue Migliori Energie, dirette al consolidamento sperato, delle sue legittime Aspettative.

Questa è in teoria, la fase entusiasmante dell'inizio d'una Attività, che solitamente, spinge i Soggetti che la compongono, verso un percorso, non sempre facile, da cui spesso, non...V'è ritorno.

Mi riferisco, soprattutto, alle tantissime e **Piccole Aziende Artigianali** del nostro Paese, tutt'ora precarie, in modo particolare al Sud, perché nate, in prevalenza, dalla necessità di rendersi autonomi, pensando al superamento impellente, della disoccupazione stessa.

E' bene precisare, che in queste **Realtà Produttive**, nonostante i tanti disagi, vivono da sempre, dal Nord al Sud dell'Italia, le Migliori **Risorse Umane**, quasi a definirle, solitari Talenti.

Come non pensare, allora, ai nostri **Maestri Artigiani**, che nonostante le numerose difficoltà, logistiche, finanziarie, commerciali ed organizzative, ancora rappresentano, il nostro Orgoglio Nazionale, cioè il meglio del Prodotto "**Made in Italy**".

Un Prodotto, che non risparmia la sua presenza, né tanto meno, la competizione in nessun settore ordinario e commerciale, Nazionale ed Estero: Dall'abbigliamento al Calzaturiero, dall'Arredamento alle Ceramiche, dalla lavorazione Orafa ai Pellami, in sintesi, a tutto ciò che definisce e impreziosisce l'intervento della **mano dell'uomo**.

L'Italia, in genere, per **Cultura** per **Storia** e **Tradizioni**, non manca mai di attrarre a Se, le più Conclamate Attenzioni del Mondo, ed una di queste ragioni, appunto, va ricercata nelle Eccellenze del campo dell'Artigianato.

Da queste mie semplici riflessioni, ne consegue, che buona parte della **Ricchezza** prodotta, nasce dalle capacità e dall'impegno delle tantissime Piccole ed Ingegnose Aziende Artigianali, a cui è rivolta la mia particolare Attenzione.

A dar vita alle Idee e ai progetti di realizzazione dei propri prodotti, è la folgorante ed entusiasmante Fantasia di **Straordinari e laboriosi Uomini**, eroi che, al di là di ogni Difficoltà, sfidano ad ogni giorno, le insidie di un'infame Crisi, che non concede Tregua.

Spesso mi domando, esplorando, con **vivo interesse** questo mondo di arte e cultura, in cui curiosità ed inventiva, trovano la naturale sede, se a questi Uomini e a queste Aziende, viene concessa la giusta Attenzione Sociale e delle Istituzione, data la particolare natura, l'utilità, il profitto e non meno quel Prestigio che gelosamente custodiscono e poi tramandano.

Ebbene, questa risposta la sto cercando e la cercherò nelle mie prospettive future di lavoro.

Tuttavia, ritengo che una Azienda Artigianale, quale piccola che fosse, necessita in primo luogo di un “**Autorevole Supporto Culturale**”, da cui attingere il senso e la sintesi di tutto ciò che evolve nelle dinamiche di una Moderna Azienda, proiettata, altresì, in una logica di Mercato Globale, sempre attento ai processi produttivi dei singoli Stati.

Un Supporto altamente Professionale dunque, per le Piccole Aziende è da individuare negli **Organi Istituzionali**, come riferimento naturale a Tutela di un Interesse, quasi fosse Nazionale.

In sostanza, Centralizzare Consulenze e Servizi di ogni Natura, per offrire incisivamente, sul piano di una vera Assistenza, gli Strumenti idonei al contrasto e alla prevenzione della **“Crisi d’Azienda”**.

Oggetto, quest’ultima di studi e di dibattito, che mette al centro, l’esclusivo interesse delle Aziende, in prevalenze le Piccole e Medie, quelle praticamente, meno schermate, più vulnerabili agli effetti negativi di un mercato sempre più esigente e pertanto rischioso.

La Ricchezza vera di un Popolo, quale le risorse preziose che ci vengono dall’Artigianato e dai suoi Talenti, vanno a tutti costi preservate, per poi tramandarle nel tempo, quale testimonianza culturale, alle future Generazioni.

Essere consapevoli, comunque, delle Carenze Organizzative e di Riferimento, credo che sia già un notevole passo in avanti, verso gli sviluppi Futuri, di ogni Attività.

Oggi il mio primo approccio lavorativo è rivolto, come già citato, all’Antica Fabbrica di Cosmetici Naturali “Ischia Thermae”, una realtà produttiva, anch’essa sofferente di quanto menzionato, ma ciò nonostante, s’accinge ad una ristrutturazione sostanziale, di cui lo stesso ne sarò protagonista, mirata ad incidere sull’aspetto Organizzativo generale, partendo dalla formazione e assegnazione di Ruoli e Funzioni specifiche.

A questo proposito, nel quadro operativo di Staff, il mio ruolo specifico, sarà di Responsabile Tecnico alla guida di Unità Operativa, adibita all'elaborazione e progettazione di tutto ciò che riguarda, l'aspetto tecnico, d'immagine e del Design delle Nuove e vecchie Linee Cosmetiche.

La mia personale Idea, è di praticare un Restyling totale, allontanando l'Azienda dal vecchio schema di Packaging, per immettere nel nostro mercato, usufruendo dei materiali e delle risorse del Territorio, un oggetto nuovo, ecocompatibile, ma che richiami la natura e le bellezze della nostra Isola d'Ischia, ovunque esso sarà diffuso.

Di questo mio innovativo Progetto, illustrerò, Tavole ed Oggetti, evidenziando, le forme e le Proprietà chimico-fisiche dei Materiali impiegati, idonei alla conservazione e alla commercializzazione, dei nostri Prodotti Cosmetici, nel rispetto assoluto dell'Ambiente e del quadro Normativo di riferimento.

Da qui l'inizio di un cammino, da sottoporre alla Valutazione della Vs. Pregiata e C.A. con la Sincera Speranza, che una **semplice Idea**, possa dar Vita un domani, ad un'Eccellente e proficua **Sinergia**.

BENCHMARKING

Prodotti cosmetici dell'isola d'Ischia

PRODUTTORI DI COSMETICI DELL'ISOLA D'ISCHIA

- 1 | CREME DI CAVASCURA
- 2 | ISCHIA SPAEH
- 3 | ISOLA D' ISCHIA COSMESI TERMALE
- 4 | ISCHIA COSMETICI NATURALI
- 5 | SERPICO ISCHIA TERME BIOCOSMESI
- 6 | ISCHIA BEAUTY
- 7 | AENA THERM
- 8 | NITRODI COSMETICI NATURALI
- 9 | ISCHIA SORGENTE DI BELLEZZA
- 10 | ISCHIA DERM
- 11 | ISCHIA BENESSERE

1 | CREME DI CAVASCURA



LOGO

Sede | Creme Di Cavascura Diseta il tuo corpo Via Ruffano 26 80070 S. Angelo
Via Cavascura S. Angelo (Serrara Fontana) Ischia (NA), IT

Web | <http://www.cavascura.it>

Come si presenta il sito internet

BENCHMARKING

Prodotti cosmetici dell'isola d'Ischia

← → ↻ <https://www.cavascura.it/store/>

App 3 Empire <https://www.google.com> subito Orari Traghetto e Alis 10 slide per presenta YouTube Agenzia ICE Biglietti da visita fai fabbrica tessuti vicer >> Altri Preferi

[+39 333 830 2500](tel:+393338302500) | info@cavascura.it

HOME CHI SIAMO NEWS GOLDEN COLLECTION SILVER COLLECTION IL MIO ACCOUNT ITALIANO

DISSETA IL TUO CORPO

I Nostri prodotti sono a base di acqua termale ed estratti di piante organiche del Mar Mediterraneo. Non contengono parabeni, petrolati, oli minerali, SLS, lanolina, e materia animale, alcol etilico e non sono testati sugli animali.

1 | CREME DI CAVASCURA

Chi sono

Le Terme di Cavascura hanno creato una propria linea di prodotti cosmetici termali utilizzando le proprietà delle acque salsobromoiodiche e dei fanghi termali. Più di 20 anni fa è nata questa linea di prodotti con le prime 10 creme, viso e corpo, poi negli anni si sono delineate 5 linee diverse: Linea viso, Linea Corpo, Linea Benessere, Linea Mare e Linea Uomo.

A partire dal 2013 è nata una ulteriore classificazione: Silver Collection (una collezione di cosmetici termali che contiene le 5 linee precedentemente elencate) e Golden Collection (una collezione di creme termali esclusive e innovative che comprende per ora solo una linea viso con le ultime novità del mercato della cosmesi). Tutte le creme sono state riviste e aggiornate nel 2013.

Da sempre il nostro Know How è una linea di cosmetici termali, naturali, che contenga tutti estratti di piante mediterranee, tutte le vitamine, la proteina della seta, della soia, oli essenziali, acido ialuronico e che non contenga conservanti chimici. Per questo motivo le Creme Cavascura sono prive di parabeni, paraffina, petrolati, oli minerali, lanonina, SLS, materie di origine animale, alcohol etilico e non sono mai state testate su animali.

I nostri prodotti sono sempre freschi, perchè prodotti ogni mese in piccole quantità in un laboratorio sito in Ischia (?) e hanno una durata di 2 anni e un PAO di 6 mesi. Tutti i prodotti sono sigillati e su di essi troverete la data di scadenza. Su ogni prodotto troverete gli ingredienti presenti all'interno delle creme scritti in 4 lingue: Italiano, tedesco, inglese e russo.

2 | ISCHIA SPAEH



LOGO

SEDE | ISCHIA SPAEH SRL Via Nuova Cartaromana, 111 80077, Ischia (Na) Italia

Web | www.ischiaspaeh.it

Come si presenta il sito internet

BENCHMARKING

Prodotti cosmetici dell'isola d'Ischia

The screenshot shows the mobile version of the Ischia Spa website. At the top, there is a navigation bar with a home icon, menu items 'PRODOTTI', 'CHI SIAMO', 'ACQUA TERMALE', and 'TERME DI NITRODI', and utility icons for user profile, settings, search, and a shopping cart with a red notification bubble containing the number '0'. Below the navigation bar is a large promotional banner. On the left side of the banner, there is an image of a woman's face and neck splashing in water, next to four bottles of Ischia Spa products: 'FACE & BODY OIL REPAIR CREAM', 'APICOL BOTANIC SHAMPOO', 'APICOL GEL SHOWER & BATH', and 'NITRODI ISCHIA THERMAL WATER'. On the right side of the banner, the text reads: 'TRATTAMENTO PSORIASI E DERMATITI', 'Una linea di prodotti studiata come supporto per chi soffre di psoriasi e dermatiti a un prezzo speciale!', 'Il trattamento è **totalmente naturale**, di conseguenza è **privo di controindicazioni**.', and 'Tutti i prodotti contengono il **100% di acqua termale** della Fonte delle Ninfe'. At the bottom of the banner is a blue button with the text 'SCOPRI DI PIÙ'. The bottom of the screenshot shows the mobile app interface with icons for home, search, and a chat bubble.

Sicuro | https://www.ischiaspaeh.it/?gclid=Cj0KCQjwpvzZBRCbARIsACe8vyKBhLwE-e-uz-RWbwgzhzFyscntCcUU3ziHny51yPtaOwNeNRnQPLAaAmrNEALw_wcB

App 3 Empire G <https://www.google.com> subito Orari Traghetti e Alis 10 slide per presenta YouTube Agenzia ICE Biglietti da visita fai fabbrica tessuti vicer Altri Prefer

100% MADE IN ITALY CERTIFICATE CI ITPS THERMAL WATER 100% FONTE NINFE NITRODI

ISCHIA SPAEH
SALUS PER AQUAM ET HERBAS

FONTE DELLE NINFE NITRODI
Prodotti a base di acqua termale della Fonte delle Ninfe Nitrodi

PRODOTTI CHI SIAMO ACQUA TERMALE TERME DI NITRODI

TRATTAMENTO PSORIASI E DERMATITI

Una linea di prodotti studiata come supporto per chi soffre di psoriasi e dermatiti a un prezzo speciale!

Il trattamento è **totalmente naturale**, di conseguenza è **privo di controindicazioni**.

Tutti i prodotti contengono il **100% di acqua termale** della Fonte delle Ninfe

SCOPRI DI PIÙ

2 | ISCHIA SPAEH

Chi sono

Da una fonte millenaria un'azienda dinamica e moderna

La sorgente di Nitrodi - a Barano, sull'isola di Ischia - ha un passato antichissimo. Già gli antichi coloni greci che si stabilirono sull'isola lodavano le qualità terapeutiche di queste acque termali, particolarmente efficaci nella cura delle malattie della pelle. Dal 2013, Ischia Spaeh Srl gestisce il complesso termale "Fonte delle Ninfe Nitrodi" nel segno della tradizione, ma con una impronta aziendale dinamica e moderna.

Ischia Spaeh Srl è nata nel 2011 con l'obiettivo di sviluppare produzioni cosmetiche termali di alta qualità e di diffondere una nuova filosofia di benessere: la salute attraverso l'acqua e le erbe, *Salus per Aquam et Herbas*. Lo staff scientifico di Ischia Spaeh effettua costantemente studi, ricerca e ampliamenti delle produzioni cosmetiche naturali per farmacie, parafarmacie, erboristerie, istituti di bellezza, centri benessere e profumerie. Tutte le produzioni vengono realizzate sull'isola d'Ischia e sono ideate e formulate dal coordinatore scientifico il Prof. Giuseppe Sollino. L'altissima qualità dei prodotti nasce dall'attenzione assoluta verso ogni piccolo particolare: dall'acqua termale alle materie prime di altissima qualità di provenienza italiana.

La società è dotata di due certificazioni:

Certificazione di Qualità ISO 9001:2008, a garanzia della soddisfazione del cliente quale obiettivo prioritario dell'azienda (n.392113);

Certificazione Ambientale ISO 14001:2004, a garanzia che la tutela e il rispetto per l'ambiente sono tra i principali obiettivi dell'azienda (N. 392113).

3 | ISOLA D'ISCHIA COSMESI TERMALE



LOGO

SEDE | Corso Garibaldi 59/61 80074 - Casamicciola Terme Isola d'Ischia (NA) – Italia

Web | info@isoladiischia.com

Come si presenta il sito internet

BENCHMARKING

Prodotti cosmetici dell'isola d'Ischia

The screenshot shows a web browser displaying the website <https://www.isoladiischia.com>. The browser's address bar shows the URL and a security lock icon. The website's header includes the logo for "Isola di Ischia cosmesi termale" on the left, which features a stylized blue and white flower-like emblem. To the right of the logo is a navigation menu with the following items: "PRODOTTI", "OFFERTE SPECIALI", "PRINCIPI ATTIVI", "LE TERME DI ISCHIA", "AZIENDA", and "NEWS", each with a downward arrow indicating a dropdown menu. Further right, there is a shopping cart icon showing "0,00€" and a hamburger menu icon. The main content area is dominated by a large banner image. The image depicts a scenic view of a coastal town built on a steep cliffside, with a prominent domed building. Overlaid on the image is the text "Isola di Ischia" in large white letters, "Un Miracolo della natura!" in large cyan letters, and "LINEE DERMOCOSMETICHE TERMALI" in smaller white letters at the bottom. A partial view of a woman's face is visible on the left side of the banner. In the bottom right corner, there is a small circular logo with the text "Isola di Ischia" and a stylized emblem.

3 | ISOLA D'ISCHIA COSMESI TERMALE

Chi sono

Isola di Ischia Cosmesi Termale

Creata da Enzo Castagna nel 2002, è un'azienda giovane e dinamica che fonda le sue basi però nella tradizione millenaria di benessere termale dell'isola di Ischia. Forte di un lungo know how maturato nella vendita di impianti termali per i centri benessere ed estetici, e di concessionario di una grossa azienda di prodotti ayurvedici, Enzo Castagna ha deciso di creare una linea di prodotti formulati a base di principi attivi tipici della flora mediterranea, sinergizzati con le acque termali dell'isola di Ischia. Le sorgenti ed i fanghi termali attirano sulla nostra isola ogni anno turisti da tutto il mondo, dal 2002 grazie a Isola di Ischia Cosmesi Termale, i principi di salute e bellezza sono catturati in quasi cento prodotti per il viso ed il corpo. Creme, lozioni, maschere, scrub che hanno, oltre alla peculiarità di essere a base di acqua e fanghi termali dell'isola di Ischia, la garanzia delle maggiori certificazioni, tanto da essere inseriti nel database di Farmadati Italia. La grande attenzione alla base scientifica dei prodotti sta portando ad una sperimentazione nella regione Lazio di alcuni di essi per la distribuzione in campo farmaceutico.

Efficacia quindi, ma anche sicurezza assoluta per chi usa i prodotti di Isola di Ischia Cosmesi Termale. E nessun rischio di allergie, i test – che non vengono mai effettuati su animali – garantiscono formule perfette per ogni tipo di pelle, anche la più sensibile. La grande attenzione verso la chimica utilizzata nella formulazione dei prodotti, la loro certificazione, tollerabilità, efficacia, ma anche la grande energia imprenditoriale di Enzo Castagna hanno fatto sì che Isola di Ischia Cosmesi Termale oggi sia conosciuta in tutta Italia ed all'estero. Beauty farm e centri termali di Piemonte, Liguria, Veneto, Emilia Romagna, Puglia, Campania utilizzano i nostri prodotti, ma li troverete anche in Bielorussia, Tunisia, Malta e nelle migliori SPA dell'Ungheria.

SEGUE...

3 | ISOLA D'ISCHIA COSMESI TERMALE

Inoltre, la rete delle vendite si va espandendo sempre più: oggi i prodotti sono in prova in Russia, Ucraina, Romania e Iran, con risultati molto soddisfacenti. Una realtà dunque, sempre in crescita quella di Isola di Ischia Cosmesi Termale, volta ad allargare la sua presenza nei paesi europei, e non solo...

“Isola di Ischia”: tocco naturale! La ricchezza della flora mediterranea si concentra nei nostri prodotti: erbe, piante, oli essenziali, sostanze benefiche del mare Mediterraneo! Le usiamo per creare cosmetici puliti, con la filosofia di una cosmetica naturale. Il fango che usiamo per le nostre maschere viene tenuto a macerare nelle fangaie naturali per circa un anno, prima di essere utilizzato.

La nostra azienda opera in ottemperanza ai requisiti di qualità richiesti dalla ISO 9001:2008. Tutti i prodotti sono inseriti nel database di Farmadati Italia e sono distribuiti in 7 Paesi e 3 Continenti.

Ovviamente i prodotti vengono realizzati in conformità a quanto previsto dalle Leggi Italiane e dalle Normative Europee, in applicazione del Regolamento n. 1223/2009 sui prodotti cosmetici e “notificati” sul portale CPNP. Dopo aver superato severi test di laboratorio, hanno ottenuto anche la Certificazione EURASEC ed EAC, necessaria per la distribuzione nei Paesi Russi.

4 | ISCHIA COSMETICI NATURALI



LOGO

ISCHIA
COSMETICI NATURALI

SEDE | Via Acquedotto, 26, 80077 Ischia NA

Web | www.termedellabella.com

Come si presenta il sito internet

BENCHMARKING

Prodotti cosmetici dell'isola d'Ischia

The image shows a screenshot of a web browser displaying the website <https://www.termedellabella.com>. The browser's address bar and tabs are visible at the top. The website's navigation menu includes links for HOME, ACCEDI, REGISTRATI, and ORDINA AL TELEFONO. A search bar is present with the text "Cerca prodotti:". A large promotional banner is overlaid on the page, featuring the text "LANCIO NUOVO SITO - 20% SCONTO SU TUTTA LA LINEA ACQUISTA Offerta valida fino al...15.07.2018" and a collection of various cosmetic products from the Ischia brand. The banner also includes a close button (X) in the top right corner.

HOME ACCEDI REGISTRATI ORDINA AL TELEFONO

LANCIO NUOVO SITO
- 20%
SCONTO SU TUTTA LA LINEA
ACQUISTA
Offerta valida fino al...15.07.2018

Cerca prodotti:

MENÙ

Linea Prestige

ISCHIA COSMETICI

ISCHIA

4 | ISCHIA COSMETICI NATURALI

Chi sono

Ischia Le terme della Bellezza da anni realizza cosmetici naturali frutto di abili e preziose formulazioni a base di Acqua Termale con principi attivi naturali e pregiati ,quali: Olio di Mandorle dolci, Burro di Karitè, Olio essenziale di Limone ed Arancia, Rusco, Ippocastano, Thè verde, Mentolo, Edera, Calendula, Malva, Camomilla, Olio di Jojoba, Olio di germe di Grano, Canfora, Luppolo, Aloe vera, vitamine A/C/E/F etc etc..

I prodotti cosmetici **“Ischia Le Terme della Bellezza”**, sono in continua evoluzione ed aggiornamento. Grazie a laboratori di ricerca, che si avvalgono di tecnici di rilevante esperienza, all'uso di materie prime attentamente selezionate, si riesce a garantire un prodotto di grande efficacia, ben tollerato anche da pelli molto sensibili, semplice da usare e soprattutto non testato sugli animali. Cosmetici ,quindi, realizzati con cura artigianale , ma impiegando le tecnologie più avanzate. Il perfetto connubio, di attingere sia dalla natura che dalla tecnologia, è stato ampiamente premiato dal consenso che la linea cosmetica riceve quotidianamente sia nell'incantevole microcosmo dell'isola d'Ischia che sull'intero territorio nazionale ed estero. Ischia Le Terme della Bellezza produce creme per il Viso e prodotti per il Corpo, dalle dolci e vellutate fragranze. L'arricchimento in formula di aromi naturali dà benessere al corpo ed alla mente, rendendo estremamente piacevole l'uso del prodotto.

I prodotti ISCHIA COSMETICI NATURALI non contengono parabeni e sono regolarmente testati per garantire la sicurezza delle formule in base all'attuale Regolamento CE 1223/2009.

5 | SERPICO ISCHIA TERME BIO COSMESI



LOGO

SEDE | Piazza Matteotti - Forio - Isola d'Ischia
Web | <http://www.biocosmeticiserpicoischia.it>

Come si presenta il sito internet

BENCHMARKING

Prodotti cosmetici dell'isola d'Ischia

www.biocosmeticserpicoischia.it/

App 3 Empire G https://www.google G subito Orari Traghetto e Alis 10 slide per presenta YouTube Agenzia ICE Biglietti da visita fai fabbrica tessuti vicer >> Altri Preferiti

Italiano English русский Login

Seguici su Facebook f

HOME CHI SIAMO RECENSIONI I FANGHI TERMALI DI ISCHIA DOVE SIAMO CONTATTI

Serpico ISCHIA TERME BIO COSMETICS

5 | SERPICO ISCHIA TERME BIOCOSMESI

Chi sono

"Serpico Ischia Terme Bio Cosmetics" nasce dall'amore per i prodotti biologici, per la cura del proprio corpo e dalla forte volontà di diffondere il più possibile questi sentimenti da parte dell'ex ballerino Alessandro Serpico. La nostra azienda produce artigianalmente i propri prodotti esclusivamente con materie prime di colture biologiche e si occupa della vendita in un piccolo ed antico negozio al centro di Forio nell'isola d'Ischia e tramite questo portale internet in tutto il mondo.

Alessandro Serpico

"Durante la mia carriera di ballerino, calcando i palcoscenici di tutto il mondo, ho dovuto dedicare il mio tempo: oltre che allo studio costante di tecniche e esercizi fisici anche alla cura del corpo, per raggiungere il necessario equilibrio psico-fisico. Adesso con l'aiuto di dottori in chimica e utilizzando le fragranze, i fanghi e le acque termali della mia meravigliosa isola d'Ischia produco una vasta gamma di prodotti cosmetici assolutamente biologici cercando di infondere nei miei clienti la cultura del benessere sano nel rispetto del proprio corpo."

6 | ISCHIA BEAUTY



LOGO

SEDE | Via T. Morgera, 1780074 Casamicciola Terme
Isola d'Ischia - NA

Web | <http://www.ischiacosmeticitermali.it/>

Come si presenta il sito internet

BENCHMARKING

Prodotti cosmetici dell'isola d'Ischia

The screenshot shows the website www.ischiacosmetictermali.it/it/shop/. The header features the **Ischia Beauty** logo with the tagline **MEDITERRANEAN SKIN CARE**. A navigation menu includes: HOME, CHI SIAMO, ISOLA D'ISCHIA, L'ACQUA TERMALE, FORMAZIONE, **PRODOTTI**, NEWS, CONTATTI, and COLLABORA CON NOI. The main content area displays a variety of Ischia Beauty products, including bottles of 'L'Acqua Termale', 'Ischia Beauty' cream, 'Ischia Beauty' serum, and 'Ischia Beauty' cream, along with boxes of 'Ischia Beauty' cream and 'Ischia Beauty' cream. The footer shows a grid icon and the text 'ORDINAMENTO PREDEFINITO'.

6 | ISCHIA BEAUTY

Chi sono : Esordisce così

Estetica e Termalismo: pane quotidiano

Sono ormai oltre trent'anni che ho fatto dell'estetica e del termalismo il mio pane quotidiano e di prodotti di bellezza ne ho visti passare a bizzeffe. Poi mi son chiesta: perché non creare una linea cosmetica tutta mia, da proporre senza la minima esitazione ai miei tanti clienti?

Ecco dove nasce Ischia Beauty! Nessuna promessa di “creme miracolose”, ma solo un rapporto qualità-prezzo eccellente, un packaging gradevole e, soprattutto, la certezza di garantire in ogni confezione un prodotto composto dal meglio che la cosmesi di casa nostra può offrire.

Con Ischia Beauty volevo andare oltre una semplice linea cosmetica su base termale: e oggi sarò felice di dimostrarVi, insieme a mia figlia Catrin che mi segue sin dal 1983, che ci sono riuscita.

7 | AENA THERM



LOGO

Rivenditore | il giardino di Ischia
Indirizzo | Via Venanzio Marone, 8, Ischia

SEDE | Via delle terme Isola d'Ischia

Web |  aenatherm

Come si presenta il sito internet

BENCHMARKING

Prodotti cosmetici dell'isola d'Ischia

Sicuro | <https://www.facebook.com/aenatherm-172438046164224/>

mpire [G](https://www.google) [G](https://www.google) subito [Orari Traghetto e Alis](#) [10 slide per presenta](#) [Agencia ICE](#) [Biglietti da visita fai](#) [fabbrica tessuti vicer](#)

The screenshot shows the Facebook profile page for 'aenatherm'. The page features a cover photo with the brand logo and the text 'ISCHIA www.aenatherm.com' and 'thermal wather | thermal mud | fito - natural ingredients'. The left sidebar contains navigation options: Home, Informazioni, Foto, Recensioni, Post, Community, and Informazioni e inserzioni, along with a 'Crea una Pagina' button. The main content area includes a post creation prompt 'Scrivi un post...' and a 'Mi piace' button. The right sidebar shows a rating of 5.0 stars for 'Salute/bellezza a Isola d'Ischia' and a 'Community' section with a 'Chat (70)' indicator.

aenatherm

Home

Informazioni

Foto

Recensioni

Post

Community

Informazioni e inserzioni

Crea una Pagina

Scrivi un post...

Scrivi un post...

Mi piace Segui Condividi

Invia un messaggio

Salute/bellezza a Isola d'Ischia

5,0 ★★★★★

Community

Mostra tutti

Invita i tuoi amici a questa Pagina

Chat (70)

8 | NITRODI COSMETICI NATURALI



LOGO

SEDE | Fonte delle Ninfe Nitrodi
Via Pendio Nitrodi, 80070 Barano d'Ischia

Web | termedinitrodi@gmail.com

Come si presenta il sito internet

BENCHMARKING

Prodotti cosmetici dell'isola d'Ischia

The screenshot shows a web browser window with the URL <https://www.fonteninfenitrodi.com/en>. The browser's address bar and tabs are visible at the top. The website header features a logo on the left and a navigation menu. The main content area displays a 404 error message in Italian, with a green 'Continua' button. The footer contains contact information, a list of links, and social media icons.

Fonte delle Ninfe Nitrodi
Via Pendio Nitrodi, 80070 Barano d'Ischia
Tel: +39 081 990528
termedinitrodi@gmail.com

Orari e tariffe Newsletter Video
Recensioni Download Privacy Policy
Cookie Policy

Free WiFi Zone

8 | NITRODI COSMETICI NATURALI

Chi sono :

È la stessa presentazione di ISCHIA | SPAEH

9 | ISCHIA SORGENTE DI BELLEZZA



LOGO

SEDE | ISCHIA SORGENTE DI BELLEZZA SRL, VIA BOSCO DEI CONTI 60, BARANO

Web | info@ischiasorgentedibellezza.it

Come si presenta il sito internet

BENCHMARKING

Prodotti cosmetici dell'isola d'Ischia



*L'offerta ha valenza esclusivamente per ordini effettuati su questo sito.

9 | ISCHIA SORGENTE DI BELLEZZA

Chi sono :

Ischia Sorgente di Bellezza nasce nel 2014 da un progetto continuativo dell'amministratore Luigi Cacciapuoti, che fonda la sua prima azienda di prodotti cosmetici a base di acque termali dell'isola d'Ischia nel 1992 e vende la sua quota nel 2007. Forte delle richieste dei clienti storici decide di riprendere il progetto di bellezza interrotto.

La nostra missione è quella di realizzare linee cosmetiche naturali biologiche che riscontrino presso i consumatori soddisfazione per la cura della pelle, con prodotti dalle caratteristiche uniche e particolari quali la presenza dell'acqua termale dell'Isola di Ischia.

Oggi l'azienda dispone di un portafoglio clienti consolidato di 300 unità in crescita ed è strutturata da una rete vendita estesa su tutto il territorio nazionale composta da agenti regionali coadiuvati da un direttore vendite.

Produzione

La produzione e la formulazione sono supervisionate personalmente dal Sig. Cacciapuoti con la collaborazione della consulente cosmetologa Dott.ssa Terenghi.

L'azienda si avvale di cinque laboratori cosmetici di cui uno ubicato sull'Isola di Ischia, grazie ai quali lavora a continui progetti ed aggiornamenti ricercando e selezionando attentamente materie prime naturali e biologiche esistenti sull'isola, favorendo così la realizzazione di prodotti efficaci e ben tollerati anche dalle pelli più sensibili.

SEGUE...

9 | ISCHIA SORGENTE DI BELLEZZA

Chi sono :

Prodotti

Le nostre linee cosmetiche sono formulate con materie prime naturali e biologiche ponendo massima attenzione all'utilizzo di elementi esistenti in natura sull'Isola di Ischia. Sono composte da prodotti per viso, corpo, capelli e una linea di Eau de Toilette, in confezioni per uso personale e professionale per centri estetici, profumerie, erboristerie e farmacie.

Il packaging elegante e sobrio è attentamente studiato per trasmettere un'immagine che riconduce alla natura e a sensazioni di benessere fisico.

Le ultime linee realizzate alla bava di lumaca e all'aloè bio stanno riscuotendo un ottimo successo fra i clienti storici e di nuova acquisizione.

Marketing

L'azienda sta attuando una serie di operazioni pubblicitarie utilizzando Facebook e Amazon, ottenendo così maggiore visibilità a livello internazionale e fortificando notevolmente l'immagine del brand, abbinata ad una presenza capillare sull'Isola d'Ischia, vetrina naturale per i turisti di tutto il mondo.

I prodotti sono presentati in quattro lingue, italiano, inglese, russo e tedesco per soddisfare la clientela mondiale sia con la stampa di materiale informativo che sugli astucci.

ISCHIA DERM



LOGO



LOGO CERTIFICAZIONE BIO

SEDE | SS. 270 KM 5 VARIANTE CASABONA, 80070 BARANO D'ISCHIA NA

Web | info@ischiaderm.it

Come si presenta il sito internet

BENCHMARKING

Prodotti cosmetici dell'isola d'Ischia



CHI SIAMO ▾ PRODUZIONE ▾ FARMACIE CONTATTI

ESPERTI NEL TRATTAMENTO DELLE
ACQUE TERMALI
PER LA COSMETICA



CHI SIAMO

IschiaDerm è una moderna e dinamica azienda produttrice di cosmetici, fondata nel 2007.

La mission è quella di produrre cosmetici di qualità coniugando competenze tecniche e professionalità con ricerca e innovazione.



Chi sono :

Ischia Derm è una moderna e dinamica azienda produttrice di cosmetici, fondata nel 2007. La nostra mission è quella di produrre cosmetici di qualità coniugando competenze tecniche e professionalità con ricerca e innovazione.

I nostri laboratori di produzione sono situati sull'Isola d'Ischia, un territorio particolarmente ricco di risorse idrotermali, con proprietà scientificamente riconosciute, che possono essere sfruttate per la realizzazione di prodotti cosmetici che, a seconda delle proprietà dell'acqua utilizzata, e in sinergia con diversi attivi di origine naturale, permettono di ottenere cosmetici adatti a soddisfare le esigenze di ogni tipo di pelle. L'ubicazione dei laboratori sul territorio ischitano, inoltre, permette di raccogliere e utilizzare immediatamente tali acque senza alterarne le caratteristiche chimico-fisiche.

Ischia Derm è un'azienda certificata Bio. Dedichiamo, infatti, molta attenzione alla scelta delle materie prime utilizzate e al loro metodo di lavoro, e ci impegniamo a non utilizzare sostanze tossiche, o in qualche modo dannose per l'organismo, e ad impiegare solo prodotti di origine vegetale e biologica, nel rispetto del naturale equilibrio della pelle e dell'ambiente che ci circonda.

11 | ISCHIA BENESSERE



LOGO

SEDE | CORSO LUIGI MANZI, 29 - 80074 CASAMICCIOLA TERME (NA)
Web | <http://www.ischiabenessere.eu>

Come si presenta il sito internet

BENCHMARKING

Prodotti cosmetici dell'isola d'Ischia



LOGIN |

OFFERTE VISO BAGNO & DOCCIA CORPO INTEGRATORI PROFUMI CAPELLI SOLARI CASA IDEE REGALO

I NOSTRI MARCHI

Profumo d'estate



Spiacente ma non siamo on-line - Inviaci un:

CHI SONO :

I benefici delle terme vanno oltre quelli specificatamente sanitari, investendo l'individuo nel suo complesso equilibrio psicofisico e promuovendo un benessere globale.

Le terapie, infatti, vengono recepite positivamente dall'organismo, contribuendo a determinarne la risoluzione delle patologie e la loro corretta gestione anche a livello psichico.

Il nostro ambizioso progetto "Ischia Benessere" nasce dall'idea di trasmettere tutti questi concetti e valori legati al benessere della persona, in termini di bellezza e cura del proprio corpo, grazie alla linea di prodotti a base naturale che abbiamo realizzato per voi.

Per garantire l'esclusività del prodotto, abbiamo dato vita alla ricerca e produzione di microalghe, in collaborazione con l'Università Federico II di Napoli, nel complesso idrotermale di Castiglione, posizionato tra i Comuni di Ischia e Casamicciola Terme ed immerso in una folta vegetazione dal colore verde lussureggiante, fino all'azzurro del mare e delle piscine.

La spirulina, una microalga di colore verde scuro, contiene in sé numerose caratteristiche: oltre ad essere un colorante naturale, in essa vi è la presenza di tutti gli amminoacidi essenziali.

SEGUE...

Accanto a tali caratteristiche, non vanno dimenticati gli aspetti della fitoterapia e della fitocosmesi: omega 3, omega 6, nonché betacarotene, un vero e proprio glicogeno vegetale capace di prevenire e combattere l'invecchiamento precoce, oltre ad essere un antiradicale libero.

L'acqua termale unita alle tecniche di fitoterapia di ultima generazione da vita ad una linea di prodotti del tutto naturali che contrastano l'invecchiamento e favoriscono la rigenerazione cellulare.

Un fitocosmetico contiene sostanze di base sia vegetali che di derivazione vegetale, per cui potrà assicurare l'effetto cosmetico promesso.

Soprattutto vogliamo garantire ai nostri consumatori che non sono state impiegate sostanze potenzialmente rischiose per la loro salute e per la tutela dell'ambiente.

Anche la nostra pelle ha i suoi ecosistemi: è fondamentale rispettarne l'equilibrio e proteggerla dall'ambiente esterno.

Mantenere l'equilibrio vuol dire conservarne la salute!



Ischia Thermae

RI - organizzazione Aziendale

Progetto di Ristrutturazione Aziendale

Organizzazione e Staff

7

Ritengo, che un forte impulso, capace di traghettare Ischia Thermae, nelle nuove e future logiche commerciali ,possa emergere da un nuovo asset organizzativo.

Il quale è descritto in seguito , già comprovato da esperienze imprenditoriali ben consolidate, ma riviste e rivisitate in chiave moderna, con tutto ciò che per moderno vogliamo intendere nelle logiche di marketing e diffusione di massa.

Di questa realtà me ne sono fatto carico a tutti gli effetti e gli studi confermano ancora una volta che nessuno può improvvisare nulla.

di seguito l'idea della **Nuova Azienda**

Obiettivi del piano di rilancio aziendale

Il rilancio di Ischia Thermae quale azienda di produzione di cosmesi dell'isola d'Ischia, passa attraverso una serie di fasi distinte e mirate al raggiungimento di nuovi e seri obiettivi.

La prima fase vedrà impegnati gli organi diretti allo sviluppo, nonché alla nascita di tutta la gamma dei nuovi **Prodotti da commercializzare**, considerando ovviamente l'esperienza passata di Ischia Thermae.

In questa fase di rilancio è opportuno ripensare ad una nuova produzione, capace non solo di riappropriarsi di tutto quel mercato, temporaneamente sospeso, ma quanto raggiungere una più vasta e varia clientela.

L'idea di mettere in campo nuove linee di prodotti è quella di trasmettere un nuovo messaggio alla clientela femminile, onde stabilirne un rapporto forte e fiduciario, in grado di soddisfare tutta una serie di esigenze.

Detto ciò, la fase operativa sarà quella che vedrà impegnato lo staff alla creazione di un nuovo campionario.

Considerato il fatto che il Marchio «Ischia Thermae» è stato un riferimento importante, per quanto riguarda le prime linee prodotte di cosmesi isolate, oggi, che si **ripresenta** sul mercato, necessita fortemente di un lifting aziendale al passo coi tempi, per essere competitivi e sempre un passo avanti .

Definita la **Nuova Linea** e l'Intera **Gamma dei Prodotti** da presentare alla clientela, occorre pensare al lancio, partendo da Ischia, per poi espandersi, prima sul Territorio Nazionale e poi sui Mercati Esteri.

Una tale Operazione richiede un'Indagine di Marketing e Benchmarking attenta e mirata, tenendo conto, soprattutto, delle Esperienze passate, che hanno permesso all'Azienda una grossa crescita.

Occorre, però, tener conto delle New Entry nel Mercato, cioè dei competitor, che in passato non erano presenti.

Sarebbe di certo un grave errore non studiare, quindi non comprendere al meglio le **Strategie** di queste **Nuove Realtà Produttive**, in termini di Volumi d'Affari, ma prevalentemente, nel Sistema di Qualità, che intanto ha permesso la Conquista di una buona fetta di mercato.

L'Importanza acquisita negli anni dalla Nostra Azienda, come si legge nelle passate ma consolidate Statistiche, non consente Errori Strategici, ragion per cui, se l'Obiettivo vuole essere quello di una forte e duratura Affermazione, occorre tener presente **i Primari Fattori Organizzativi**, visti nella selezione delle **Nuove Risorse Umane** (Staff) e nella **Capacità degli Investimenti**.

STAFF

Direttore Generale

Direzione Tecnica e del Design

Responsabile alla Produzione, Qualità e selezione Fornitori

Responsabile Commerciale, Marketing, Rete Vendita, Esercizi, Clienti e WEB

Responsabile Amministrativo, controllo contabilità, finanza e contratti.

Ogni membro dello staff nel tempo avrà facoltà di selezionare i propri e diretti collaboratori, seguendo, ovviamente, l'estensione in linea con l'Azienda.

CAPITALE E INVESTIMENTI

Il Vantaggio, di cui oggi l'Azienda gode, per un Rilancio Assoluto, sta nel fatto di poter usufruire di Beni e Mezzi propri come:

Opifici, Macchinari, Attrezzature, Negozi e quant'altro idoneo alla produzione e Vendita dei propri Prodotti, insomma un grosso Capitale, che anticipa di gran lunga l'Idea di fare una Nuova Azienda.

Ciò nonostante, però, la Ristrutturazione dell'Azienda e il successivo Rilancio, necessitano di nuovi Investimenti atti a riaccendere i Motori, cioè quel propulsore capace di far emergere l'Azienda da troppo tempo ferma.

Tenendo conto di quanto detto, cioè il lungo periodo di fermo dell'Azienda, sarebbe il caso, visto che non s'accettano nuovi Investitori, di procedere ad un'accurata, quanto attenta Ristrutturazione, che vedrebbe, per il momento, solamente, in campo le Risorse sia Umane che Finanziarie disponibili.

La riduzione degli Investimenti, inciderebbe sui Tempi di Crescita, ma non sulla fattibilità. Infatti, resta indispensabile l'avvio della Produzione, considerando l'avvicinarsi della Stagione Estiva, fonte di sicuri Introiti.

Tuttavia è necessario, dar vita e subito ad un Nuovo Progetto, il cui fine è quello di rendere al massimo la Nuova Idea di Ischia Thermae.





1 step immediato :

Confezionamento di tutti i pack disponibili in azienda, da immettere sul mercato locale sotto forma di vendita Promozionale.

1 step immediato :

Contestualmente ai guadagni promozionali , scegliere i nuovi prodotti estate 2018 da inserire in campionario.



MARKETING

1 step immediato :

Scegliere una partnership da potersi affiancare.

1 step immediato :

Creare SITO WEB
PAGINA INSTAGRAM
PAGINA FACEBOOK

I SOCIAL
e
PUBB.IMPATTO

1 step immediato :

VOLANTINAGGIO
CORNER
GAZEBI
FIERE NAZIONALI ED ESTERE.

STRATEGIE
COMMERCIALI

1 step immediato :

RISTABILIRE RAPPORTI ED EQUILIBRI CON LA
NUOVA E VECCHIA CLIENTELA

1 step immediato :

RICONTATTARE E FARE VISITA A TUTTI I
MAGGIORI CLIENTI DEL PASSATO

RIPROPORRE I CAMPIONARI DEI
PRODOTTI CHE SONO STATI PER LORO
DI GRANDE SUCCESSO.

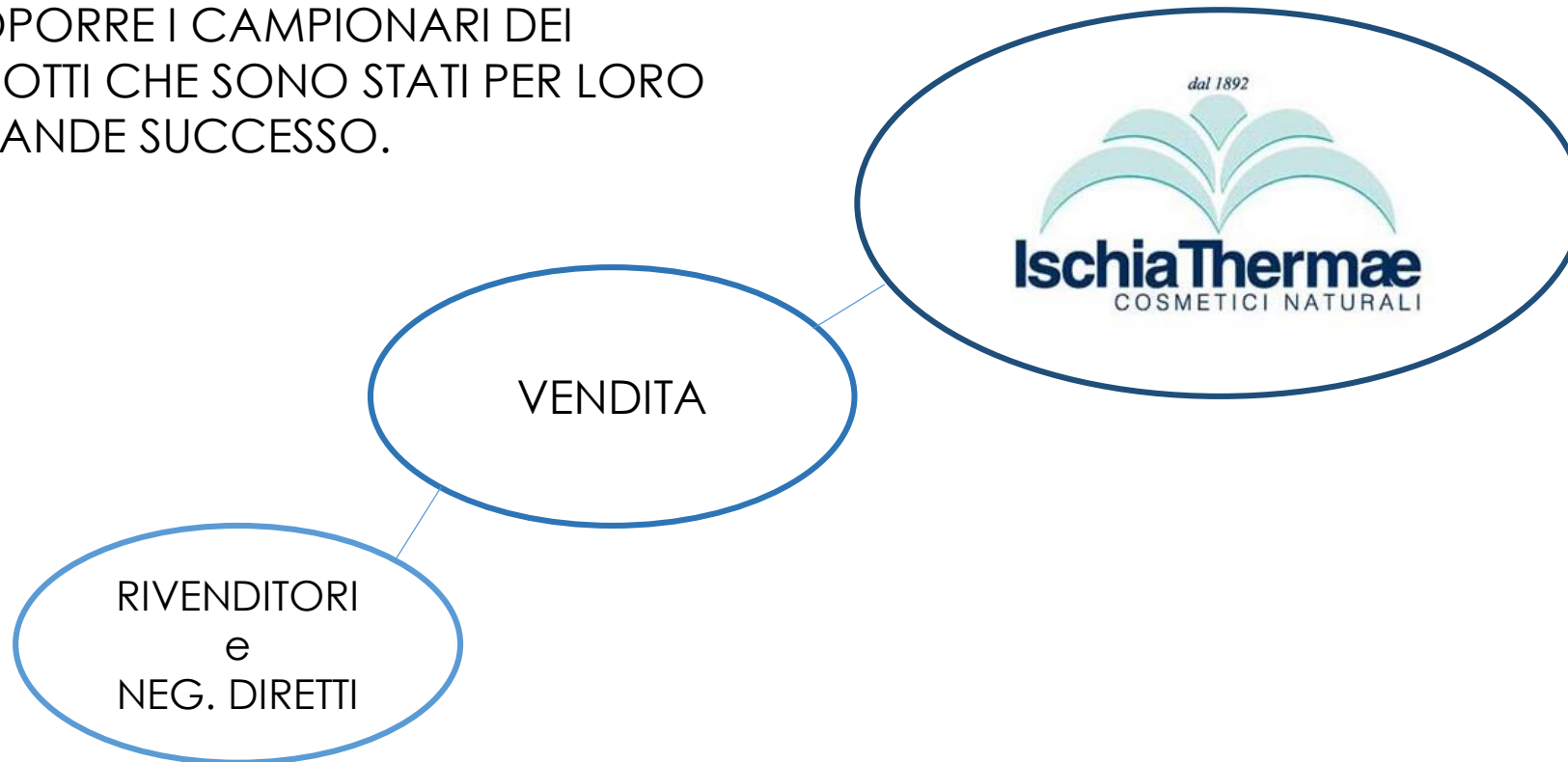

1 step immediato :

APRIRE NUOVE FRONTIERE CON AGENTI E SOCIETA' DI DISTRIBUZIONE SUL TERRITORIO NAZIONALE ED ESTERO.



1 step immediato :

STABILIRE NUOVI RAPPORTI CON CORRIERI NAZIONALI PER QUANTO RIGUARDA LA CONSEGNA DEI PRODOTTI SUL VENDUTO DELL'ON-LINE

Progettazione di Souvenir in ambito cosmetico

8

Caratteristiche e Proprietà Naturali della **Pietra Verde** dell'isola d'Ischia

Allo scopo di rilanciare l'azienda, è essenziale la progettazione di **souvenir che abbiano interesse nell'ambito cosmetico e che siano strettamente legati all'isola d'Ischia.**

Nel cercare un tratto distintivo dell'Isola d'Ischia che ne descriva a pieno la sua storia evolutiva, **il Tufo Verde del Monte Epomeo** è chiaramente il miglior candidato.

Oltre che sul monte, le tracce di questa pietra sono numerose anche a valle, specie lungo la costa, per esempio, il "Becco dell'Aquila", gli "Scogli Innamorati" (Forio) e il "Fungo" (Lacco Ameno): l'ipotesi più accreditata è che siano tutti blocchi della medesima roccia vulcanica che pare debba la sua colorazione grigio-verde al contatto con l'acqua sottomarina.

A questo proposito, sul sito dell'Osservatorio Vesuviano si legge che “l'eruzione, fortemente esplosiva, del tufo verde dell'Epomeo è responsabile della formazione di una caldera che verosimilmente occupava la zona in cui oggi si trova la parte centrale dell'isola. L'eruzione del Tufo Verde determinò la formazione di flussi piroclastici che andarono a colmare parzialmente la depressione calderica , frattanto invasa dal mare, ed a ricoprire in parte le zone allora emerse. Quindi il Tufo Verde depositato in ambiente subacqueo è attualmente esposto al M. Epomeo e si distingue per la tipica **colorazione verde** dovuta al lungo contatto con l'acqua di mare”.

Scorcio dal monte
Epomeo



Pietra verde

La grande quantità di tufo verde, specie nei comuni di Forio e Serrara Fontana, ha avuto implicazioni importanti sul piano sociale. In agricoltura, dove i terreni tufacei tradizionalmente garantiscono un'ottima capacità drenante, oppure in edilizia per la grande quantità di terreni argillosi e pietre da taglio, da utilizzare nella costruzione delle case e dei muri a secco a delimitazione delle proprietà, le cosiddette “**parracine**”.



Parracina
Tipica
ischitana

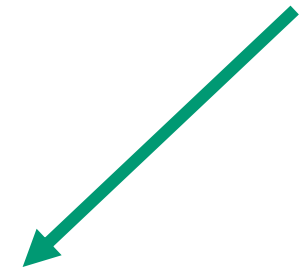



RICOVERO IN PIETRA

Addirittura, in molti casi, la presenza di enormi blocchi di tufo verde suggerì alle antiche maestranze ischitane di scavare direttamente al loro interno per ricavarne cantine, **ricoveri** per il bestiame e talvolta cisterne per la raccolta dell'acqua piovana. Come la “**Pietra dell'Acqua**”, appunto chiamata così perché i contadini di Serrara Fontana vi attingevano l'acqua per irrigare i campi coltivati a grano.

Quindi è un **materiale resistente, lavorabile ed espressivo.**



PIETRA DELL'ACQUA

Per trovare ricoveri di fortuna ricavati nel tufo verde, basta addentrarsi nel bosco di castagni della Falanga, oppure raggiungere **l'eremo di San Nicola**, appena sotto la vetta dell'Epomeo. Tale eremo è una delle chiese rupestri dell'isola d'Ischia, interamente scavata nel soffice tufo verde al pari delle celle destinate ad ospitare gli anacoreti che decidevano di vivere in solitudine quassù, a 789 metri sul livello del mare.



CHIESA DI SAN NICOLA AL CIGLIO IN PIETRA VERDE REALIZZATA DA UN ARTIGIANO LOCALE

Per salire sul monte Epomeo ci sono una serie di **percorsi possibili, panoramici** ed in mezzo alla natura. Per esempio, da Fontana, seguendo il sentiero recentemente mappato dal Club Alpino Italiano, da Forio proseguendo oltre il villaggio di Santa Maria al Monte, oppure da Casamicciola e Barano risalendo il vallone di Buceto, la fonte che per secoli ha garantito l'approvvigionamento idrico di Ischia Ponte.



La mia idea di concept nasce in riferimento a questa **pietra**, anche per le caratteristiche CHIMICO-FISICHE che essa conserva allo stato naturale.

Allo stato attuale, il **tufo verde** è presente e sfruttato, oltre che come pietra per l'edilizia locale, anche nell'ambito dell'artigianato, per cui il suo processo di lavorazione prevede una grossa quantità di **SFRIDO**.

Da qui l' idea del **recupero** e **riutilizzo** di tale materiale di risulta, onde la realizzazione di vari contenitori – **porta fango** , da poter produrre sull'isola, al fine di poter dare la possibilità ad ogni turista di portare con se due pezzetti dell'Isola D'Ischia :

il fango e la pietra.....



VASO PORTA FANGO SOUVENIR IN PIETRA E RESINA

VASI PORTA - FANGO



Vaso linea 2014



Anno 1965



Vaso export

SKETCHING PROVE VARIE

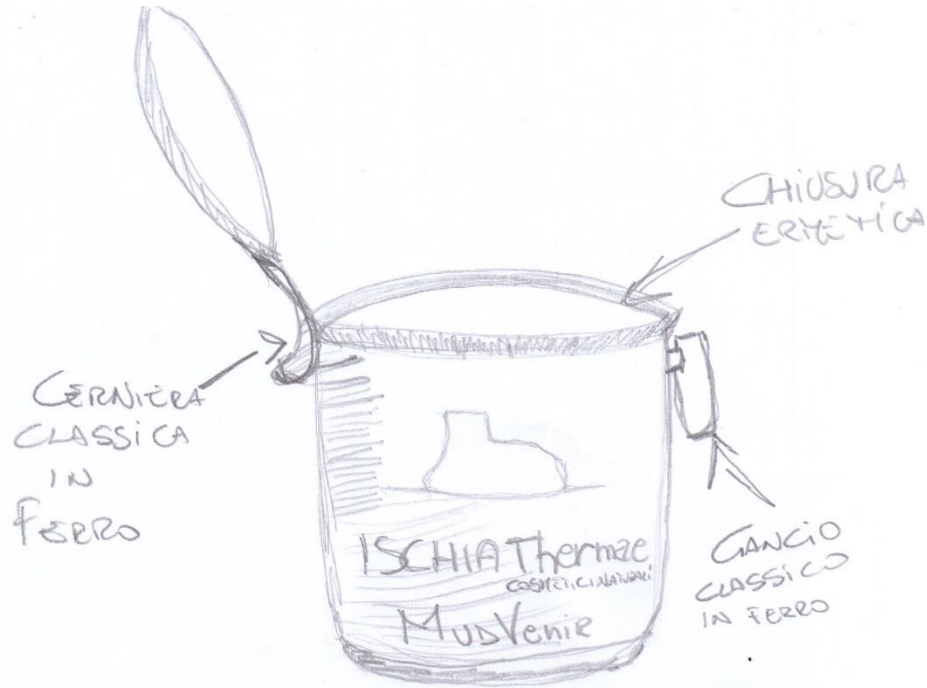

CONTENITORE IN VETRO

PROVA 1

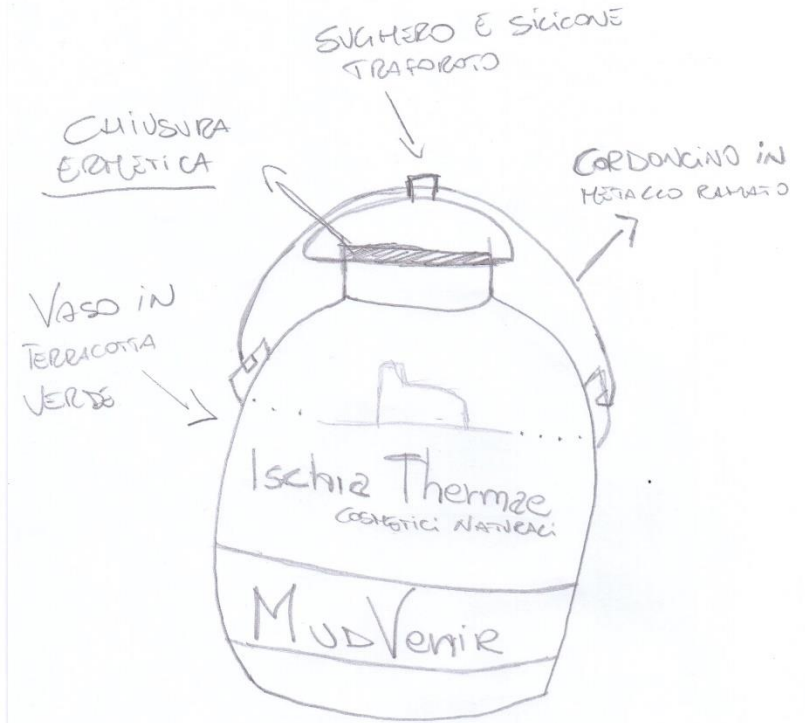

PROVA 3

SKETCHING PROVE VARIE

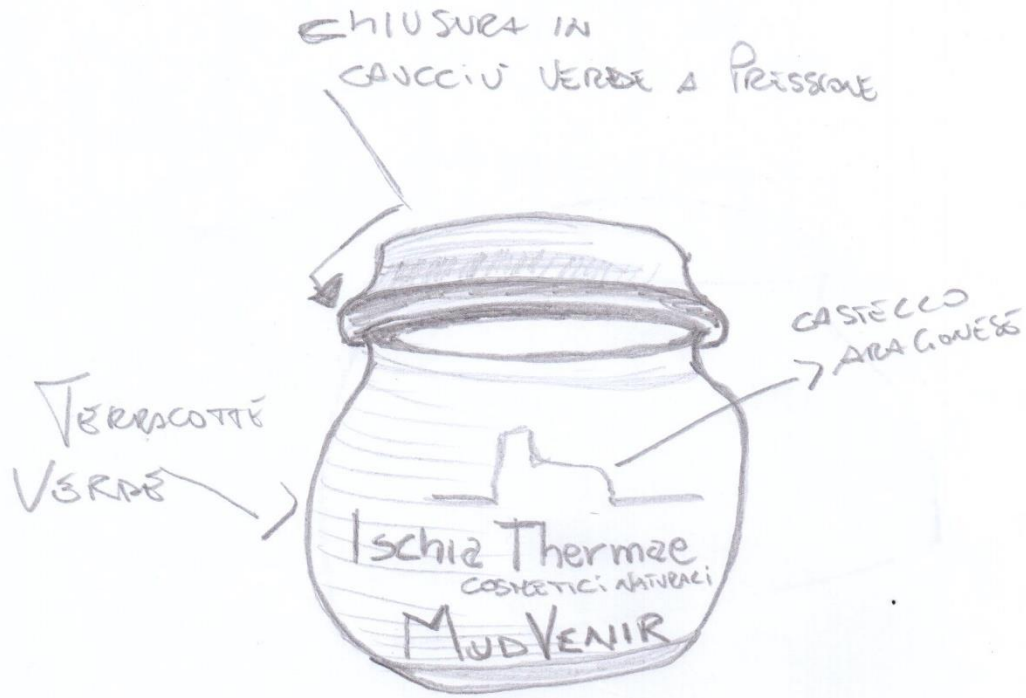

IPOTESI 4

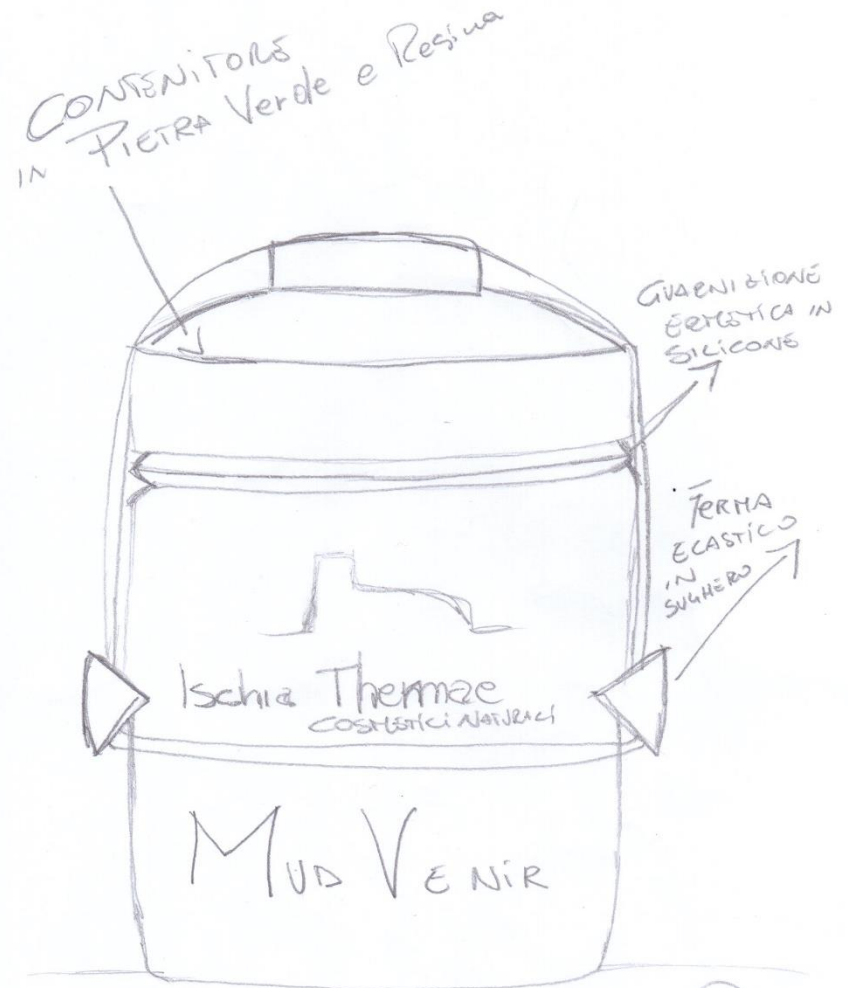

IPOTESI FINALE

5

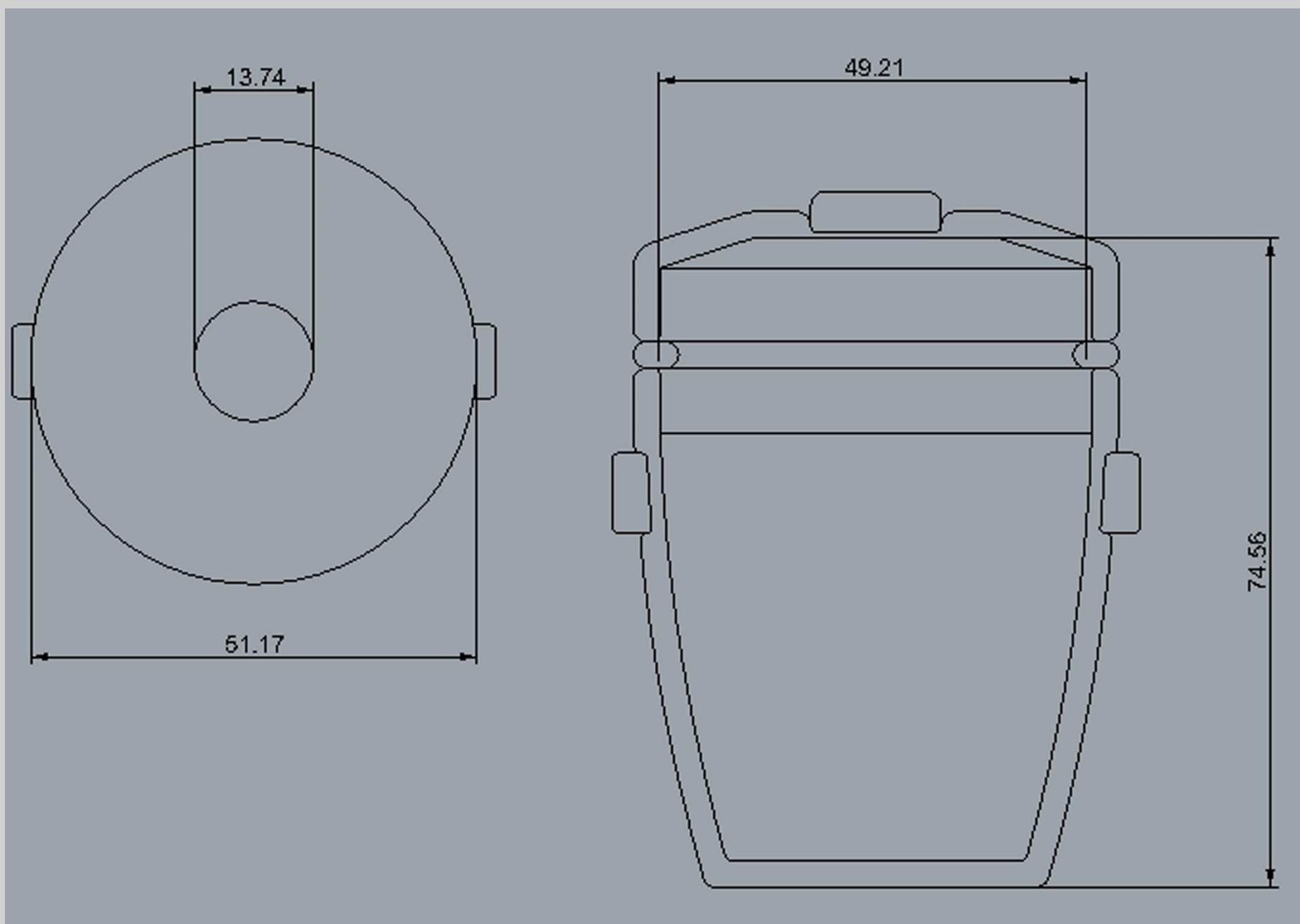

Disegno Tecnico E Quote

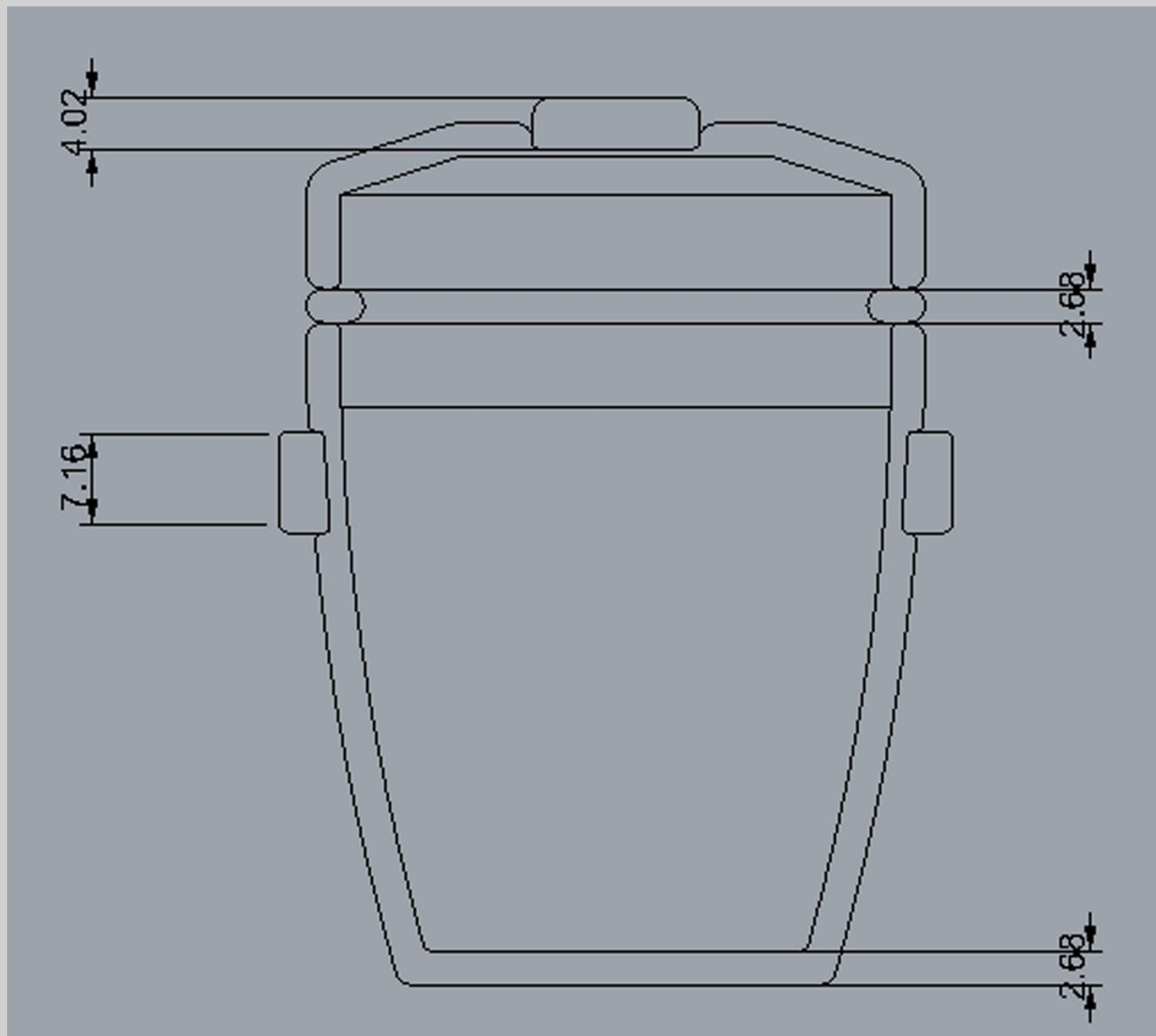

Disegno Tecnico E Quote

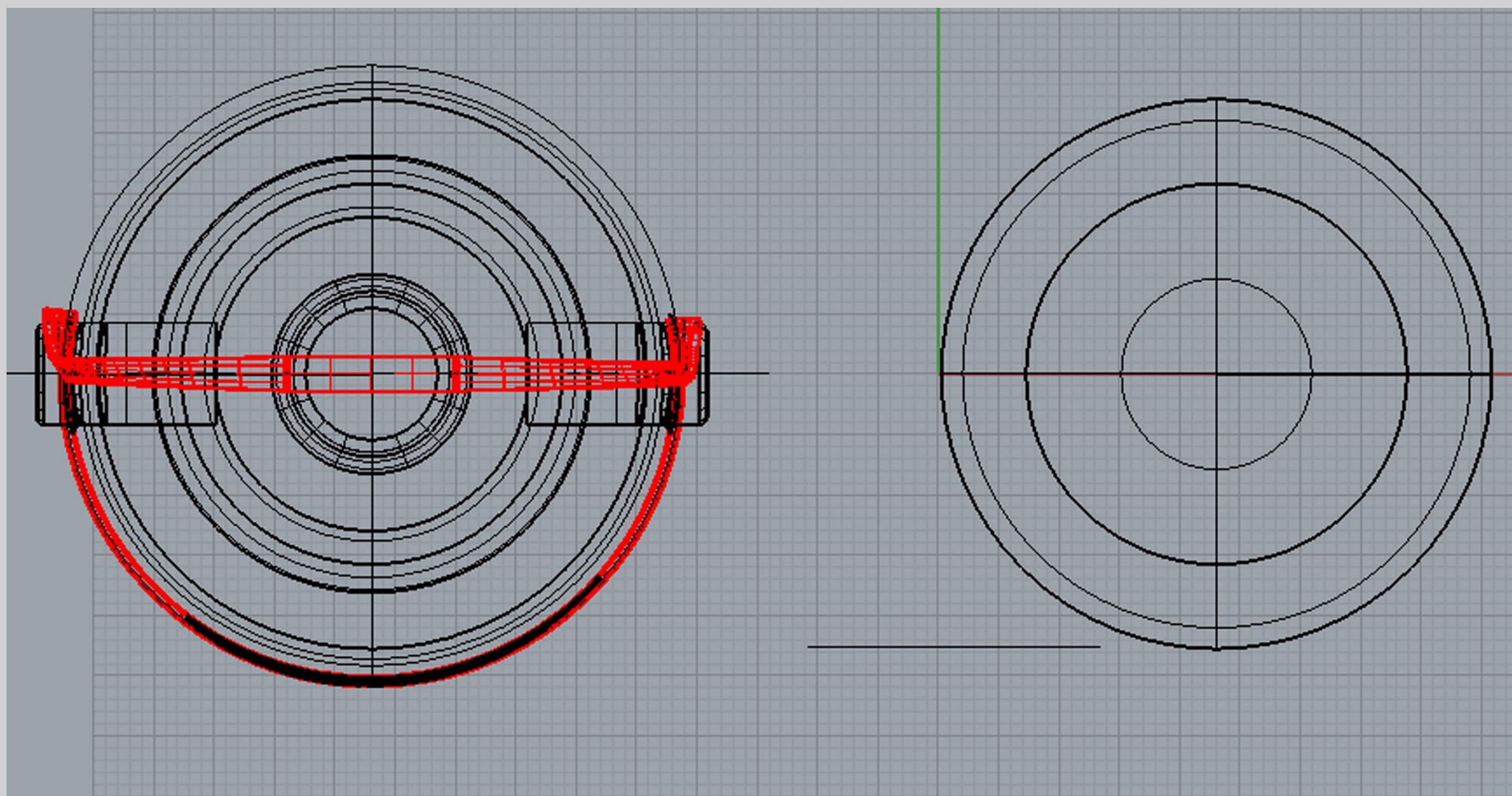

Posizione e vista dell'elastico per chiusura

RENDERING FINALI



RENDERING FINALI



UTILITÀ COMMERCIALE E DI ECO-DESIGN IN UN PROCESSO DI RECUPERO

- 1 - RECUPERO DELLO SFRIDO NELLE VARIE BOTTEGHE ARTIGIANE
- 2 - LAVORAZIONE SULL'ISOLA DEL MATERIALE RECUPERATO (occupazione)
- 3 - DALLO SCARTO, DI VALORE NULLOUN CONTENITORE , PER FANGO COSMETICO DELL'ISOLA
- 4 - COMMERCIALIZZAZIONE DEL PRODOTTO FINITO
- 5 - UTILIZZO DEL FANGO TERMALE AL SUO INTERNO PER MASCHERA FACCIALE
- 6 - CONSERVAZIONE DEL CONTENITORE VUOTO AD EVITARE DISPERSIONE NELL'AMBIENTE
- 7 - IL RICORDO **SOUVENIR !**

TAVOLA N° 1



La scelta dei materiali



1 roccia di tufo verde ischitano



1 materiale di risulta dalla lavorazione della roccia di tufo verde



2 Resina Naturale

La mia idea di concept nasce in riferimento a questa pietra, anche per le caratteristiche CHIMICO-FISICHE che essa conserva allo stato naturale.

Allo stato attuale, il tufo verde è presente e sfruttato, oltre che come pietra per l'edilizia locale, anche nell'ambito dell'artigianato, per cui il suo processo di lavorazione prevede una grossa quantità di SFRIDO.

Da qui l'idea del recupero e riutilizzo di tale materiale di risulta, onde la realizzazione di vari contenitori - porta fango, da poter produrre sull'isola, al fine di poter dare la possibilità ad ogni turista di portare con se due pezzetti dell'Isola D'Ischia: il fango e la pietra...

Produzione dei vasetti

TAVOLA N° 2



Lavorazione argilla in un laboratorio artigianale dell'isola



statua realizzata con tufo verde dalla quale recuperare il materiale di lavorazione dei vasetti



Da qui l'idea di realizzare un contenitore souvenir porta fango e creme, che resti al cliente come ricordo dell'isola d'ischia.

Utilità commerciale e di eco-design in un processo di recupero



Recupero dello sfrido nelle varie botteghe artigiane dell'isola.



Lavorazione sull'isola del materiale recuperato (occupazione).



Dallo scarto, di valore nullo... un contenitore, per fango cosmetico dell'isola.



Commercializzazione del prodotto finito.



utilizzo del fango termale al suo interno per maschera facciale.



Conservazione del contenitore vuoto ad evitare dispersione nell'ambiente.



Il ricordo... **Souvenir!**



TAVOLA N° 3

variazioni colore



dimensioni attuali

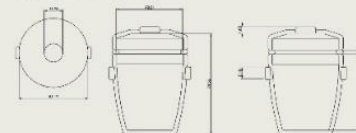

la prima soluzione è stata studiata per la realizzazione di un formato da 50ml, successivamente saranno ottimizzati per la realizzazione dei vari formati necessari

Ringrazio Tutti, ma davvero...TUTTI.

Sede Unicam Ascoli Piceno 25/07/2018

Alla Fine di questo Corso di Studi, svolto nella mia Università, Sì! dico mia, perché son certo che ognuno di noi, la sente un poco sua e porta con se, oltre che un Bagaglio di Pura Cultura, a cui l'Eterna Gratitudine, ma soprattutto i tratti più profondi di una Straordinaria Esperienza Umana e di Vita. Oggi il mio Pensiero è rivolto con Stima e Rispetto a Tutto l'intero Comparto Docenti, a quei Professori che, indistintamente, si prodigano, con notevole impegno e cura, alla formazione di noi Professionisti del Domani. Un Pensiero particolare, lo rivolgo al mio Relatore Dr. Prof. Carlo Santulli, che ringrazio di vero cuore, per la Sua Eccelsa Disponibilità, sicura Autrice di quel segno prezioso, profondo ed indelebile, inciso nella mia mente, tra i migliori Ricordi, i più...Cari.

Impossibile dimenticare oggi, la proverbiale pazienza e l'ineguagliabile disponibilità, pregi questi, diffusi con estrema semplicità, dall'Intero Staff di Segreteria e dal Personale Tutto, di questa mia Splendida, Onorabile ed Indimenticabile...Università.

Per Voi Tutti il mio Augurio Infinito di una Lunga e Serena Vita

GRAZIE

Giovanni Arenella