



Quella del caffè è una storia che si perde nella "notte dei tempi", tanto varia, sfuggente e antica è la sua origine. Ebbe inizio intorno al 900-1000 d.C. e continua ancora oggi come fenomeno di costume e simbolo di socialità.



Quando l'espresso è fatto a regola d'arte, il caffè scivola in bocca e la accarezza come un velluto.

WhitExagon è modularità, ecologia ed essenzialità. E' un sistema ideato e progettato per la consumazione del caffè.

L'Italia è la patria dell'espresso e il Paese dei bar.

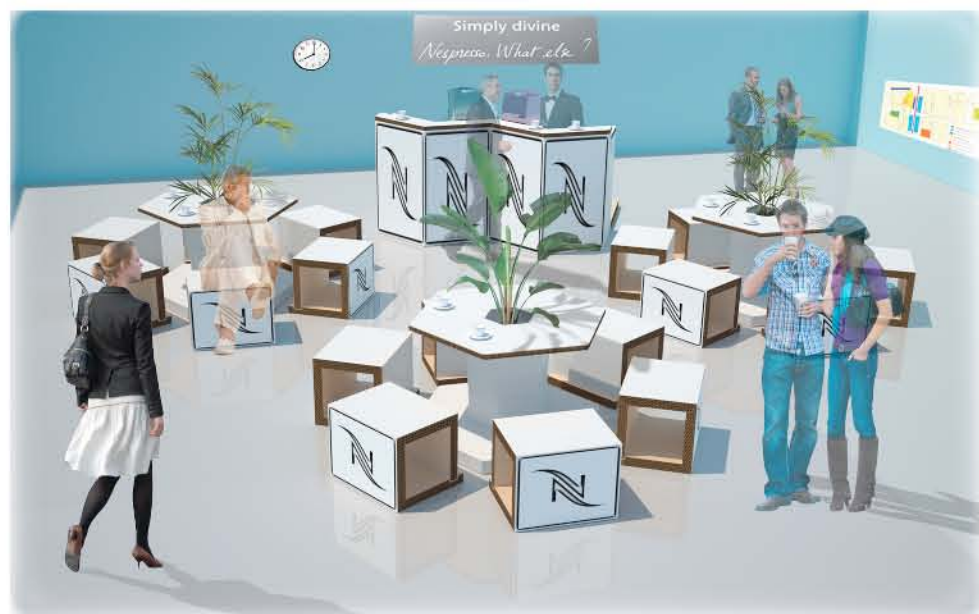

Nei Paesi del sud il caffè è soprattutto un rito sociale, nell'Europa del centro e del nord è un momento familiare di metà mattina o pomeriggio.

La dimensione del caffè espresso è l'attimo, alcuni brevi ma intensi sorsi di piacere che diventano una pausa di tranquillità

WhitExagon è bar trasportabile ideale ad offrire servizio negli stand fieristici, nei luoghi pubblici e privati.



what else?



Ricominciare dal caffè: aroma e gestualità accompagnano i riti quotidiani della bevanda che scandisce la giornata. Segna il risveglio, una pausa, un invito, un desiderio improvviso o la necessità di essere vigili e attenti.

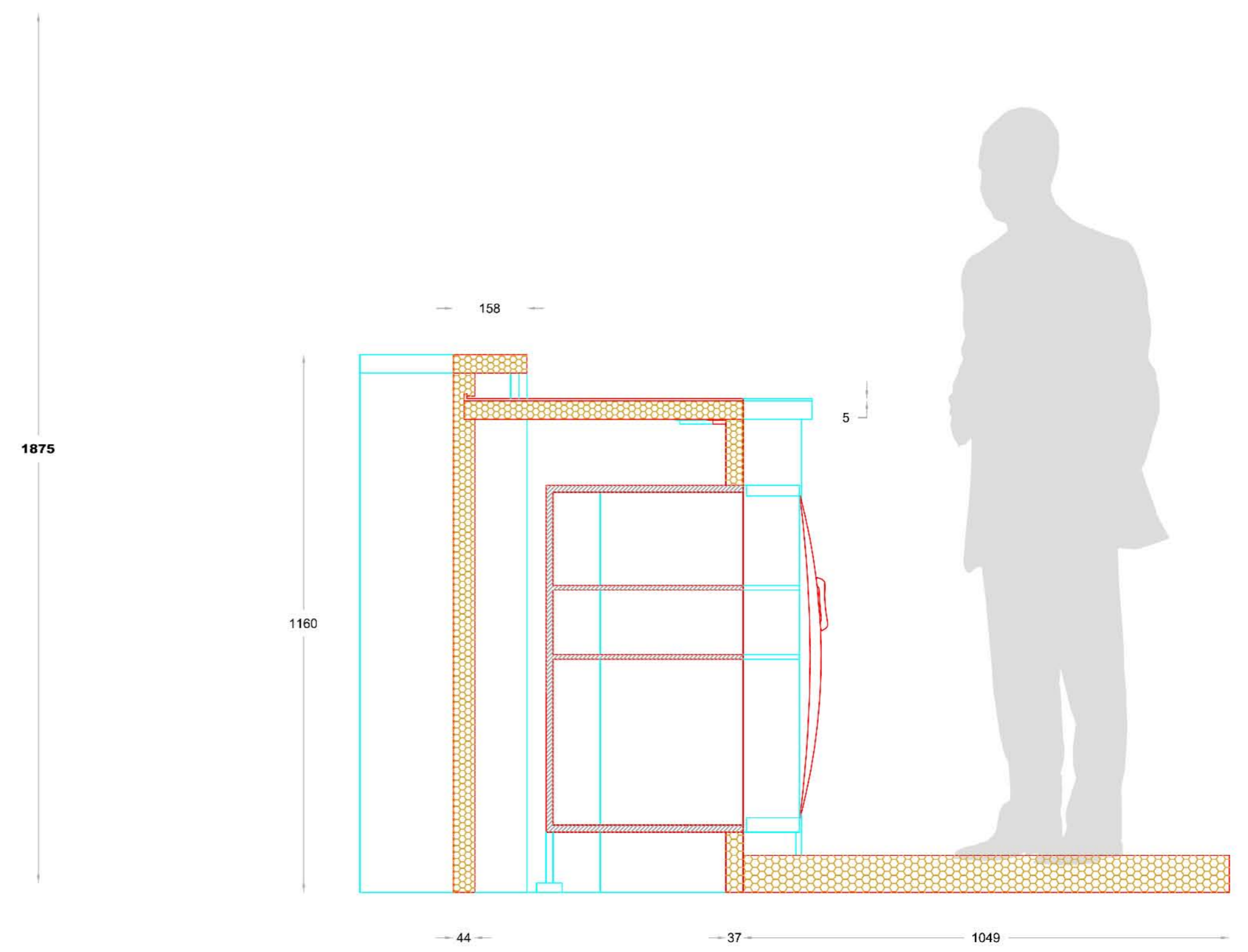
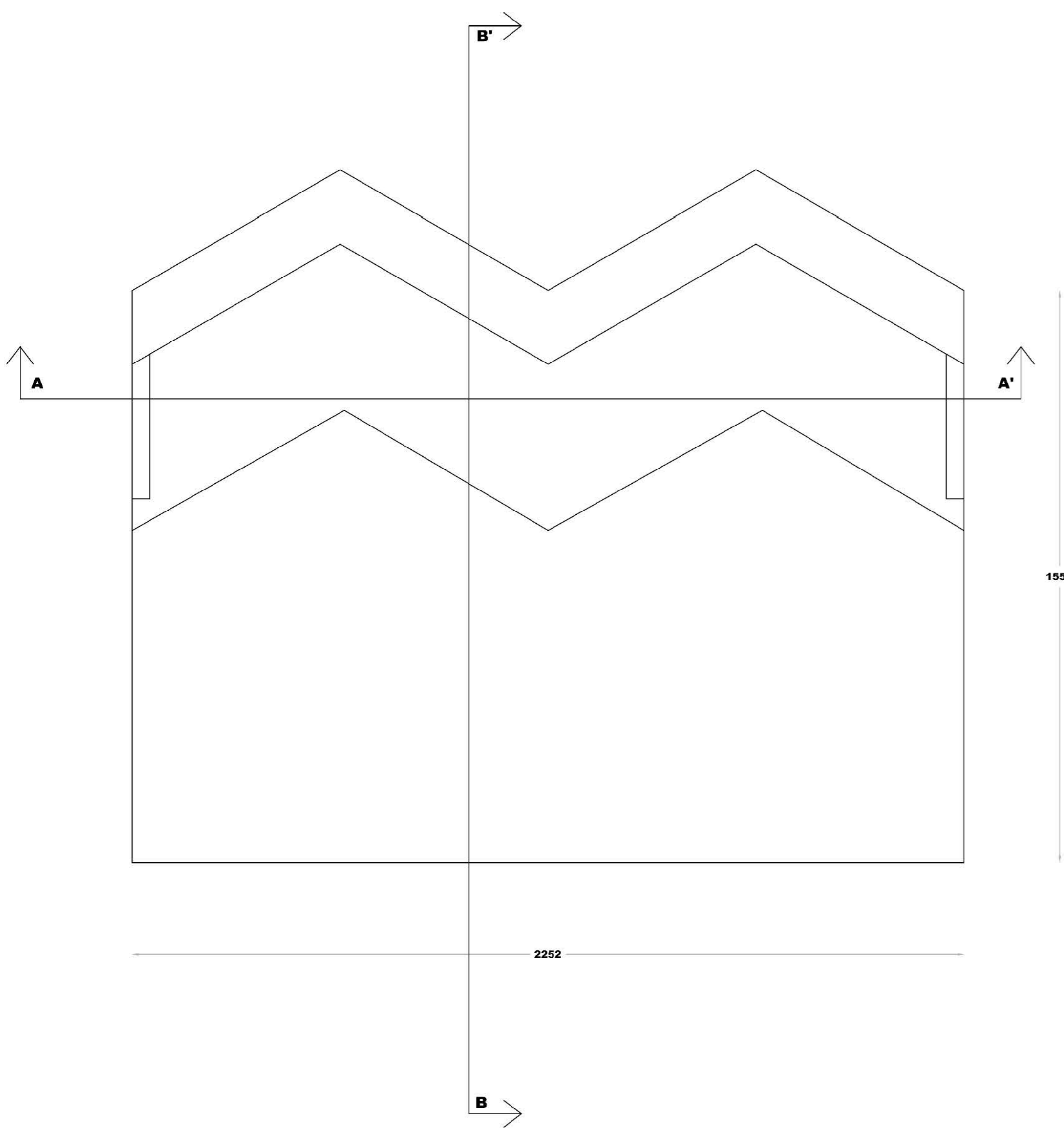
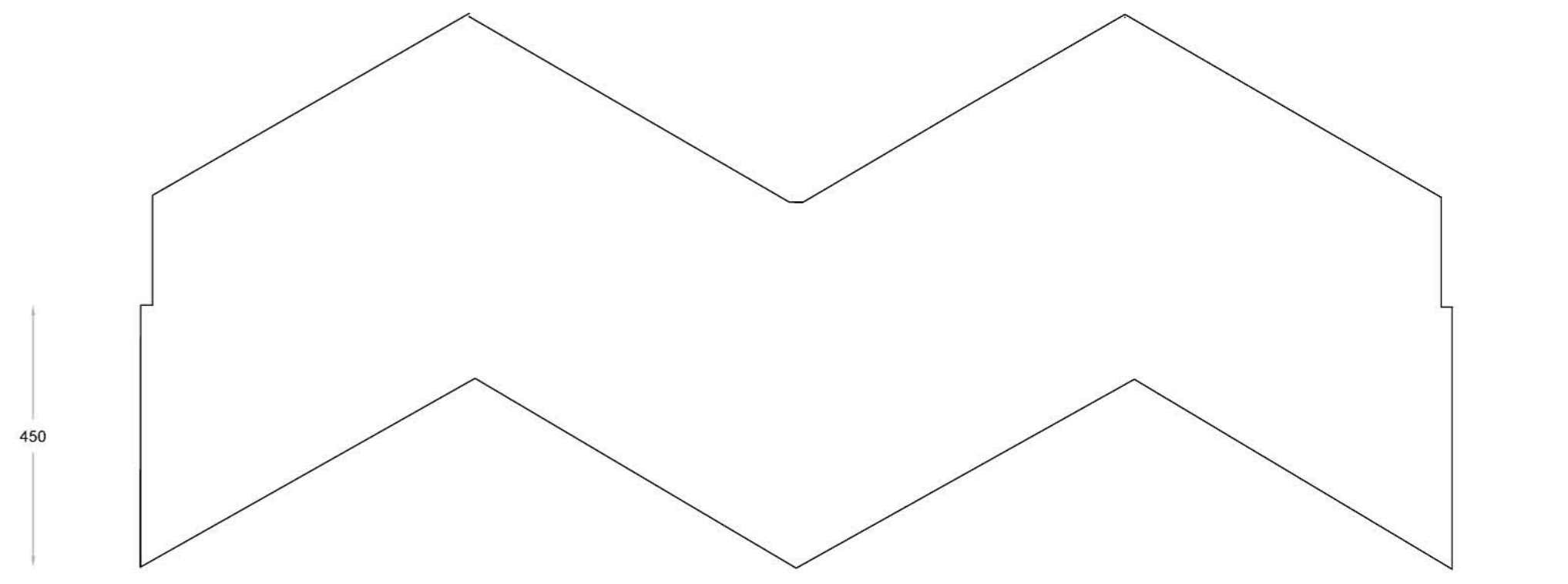
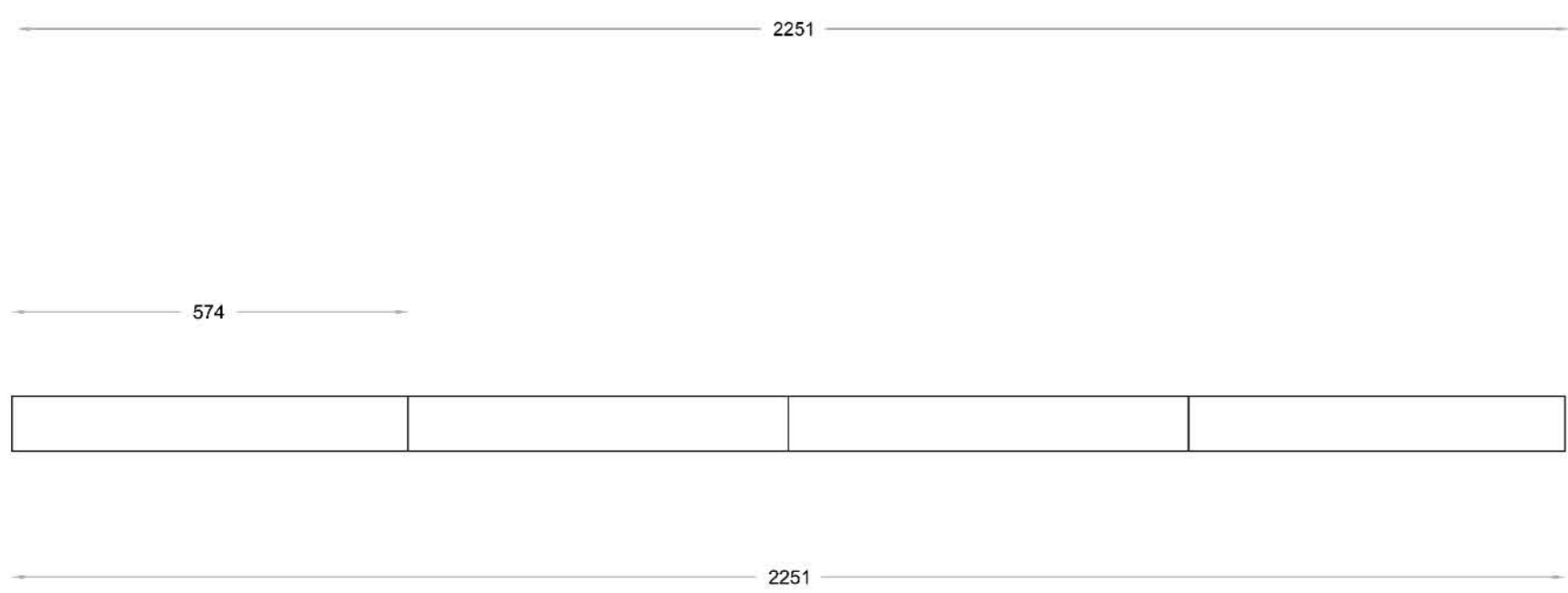
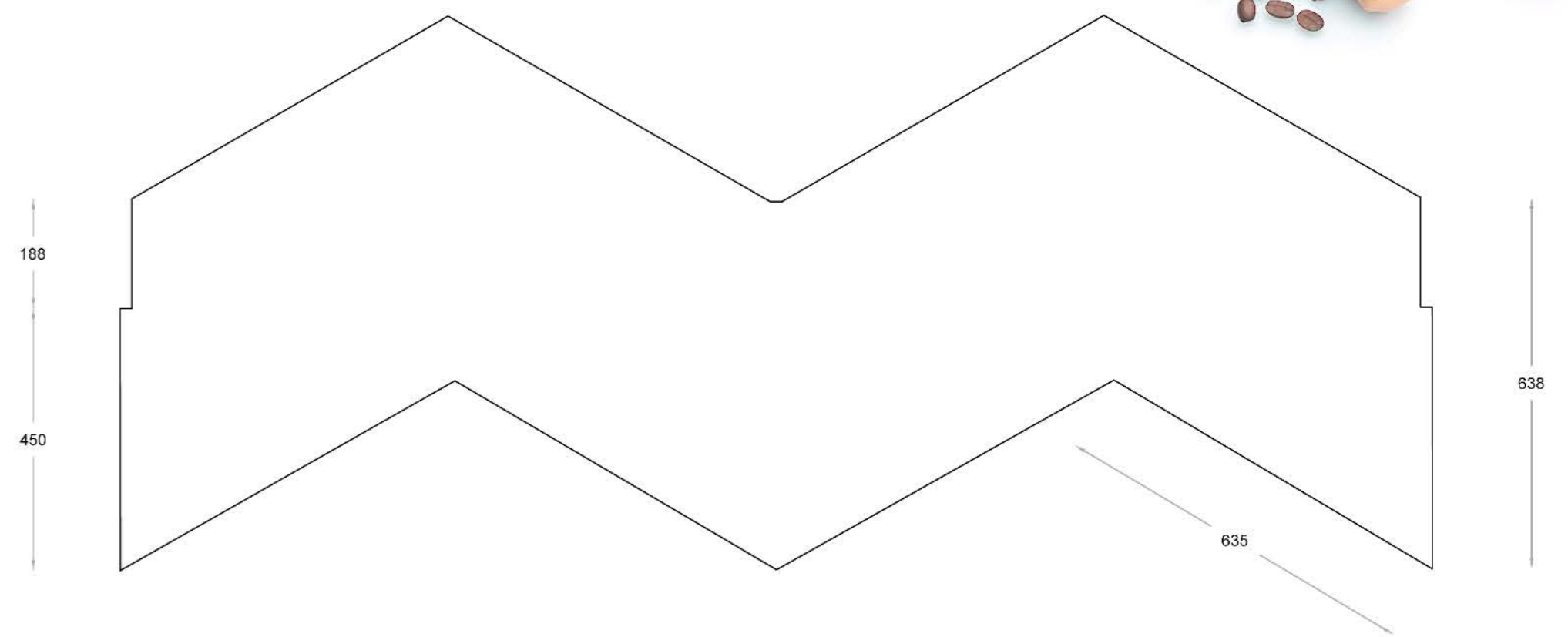
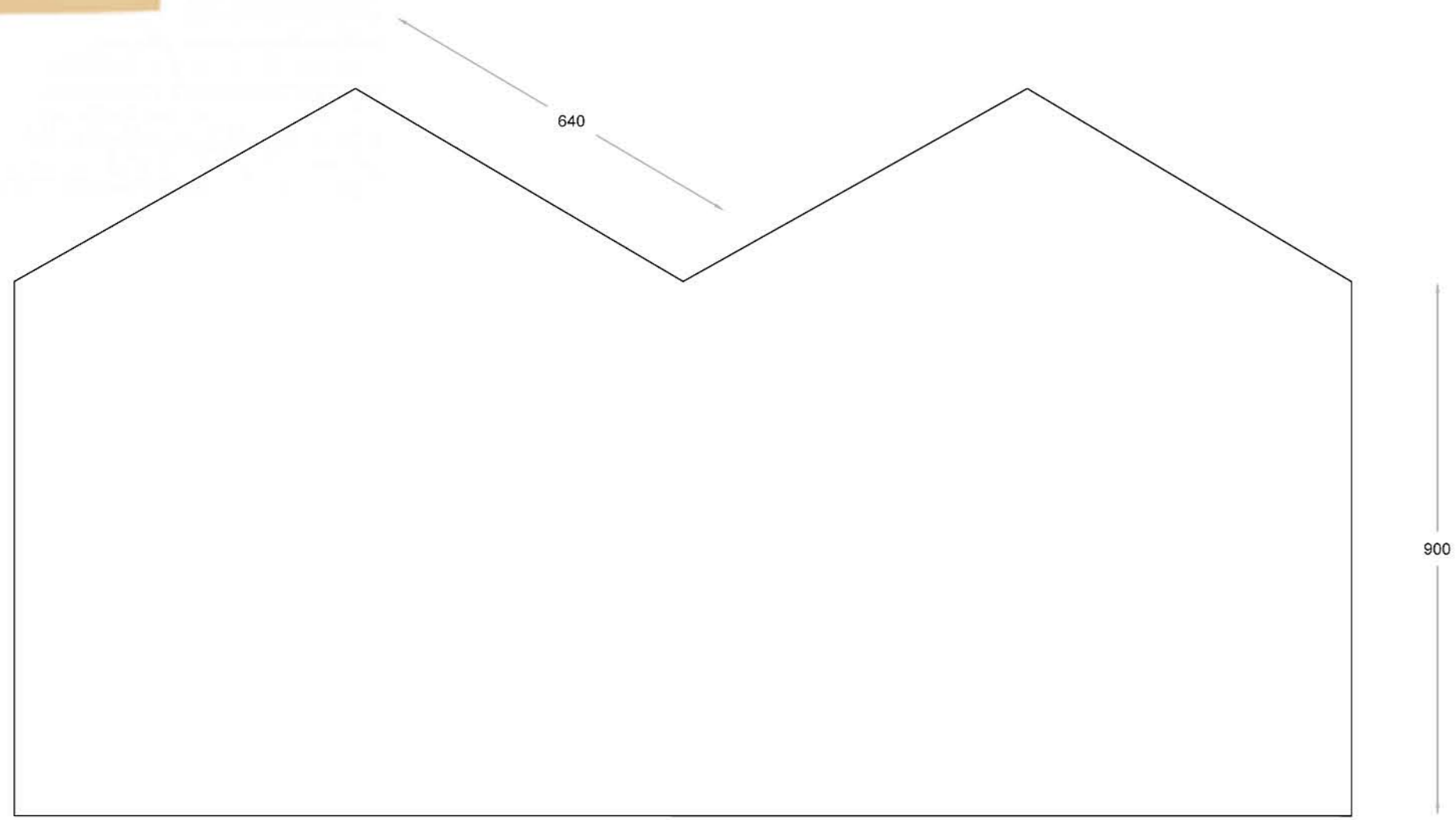

SEZIONE B - B'

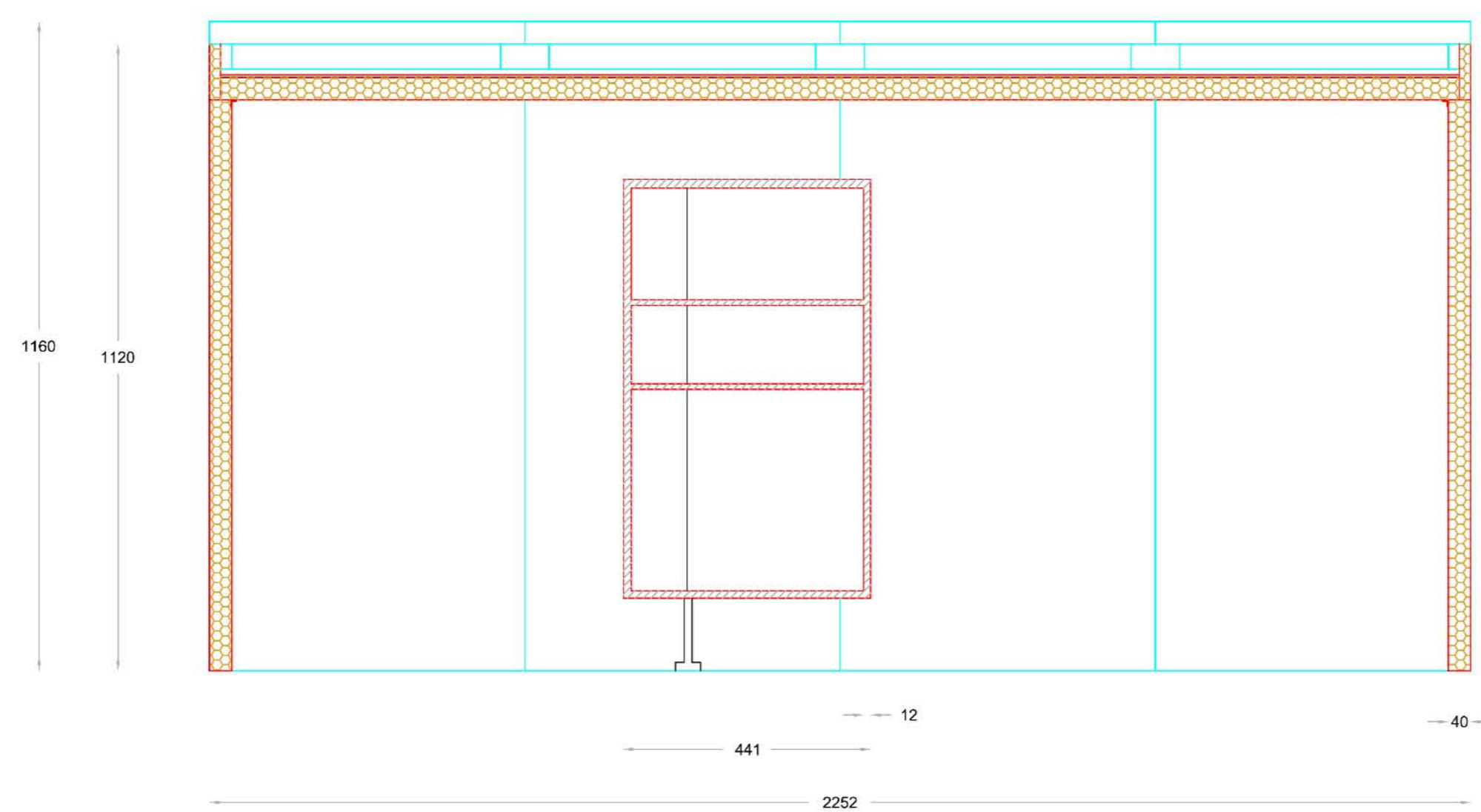

SEZIONE A - A'

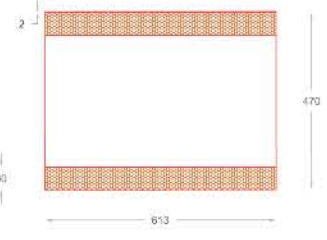
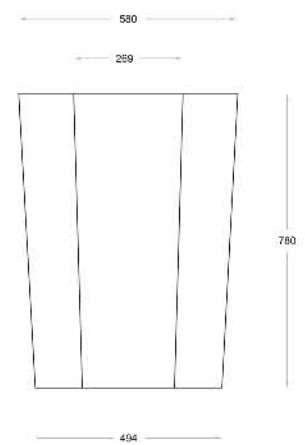
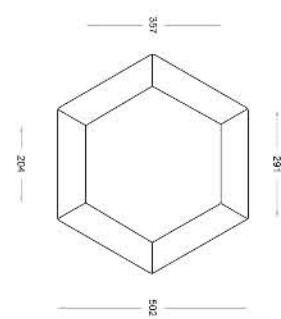
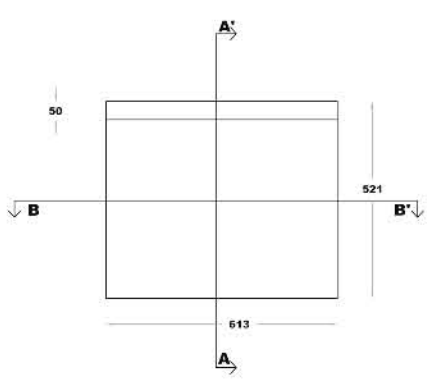
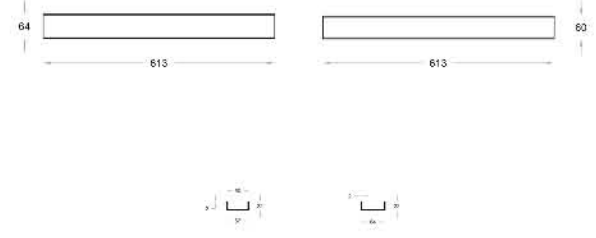
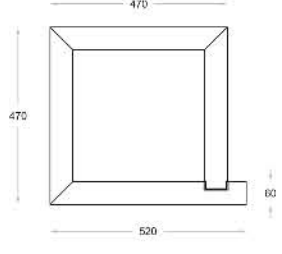
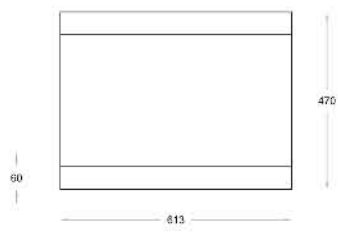
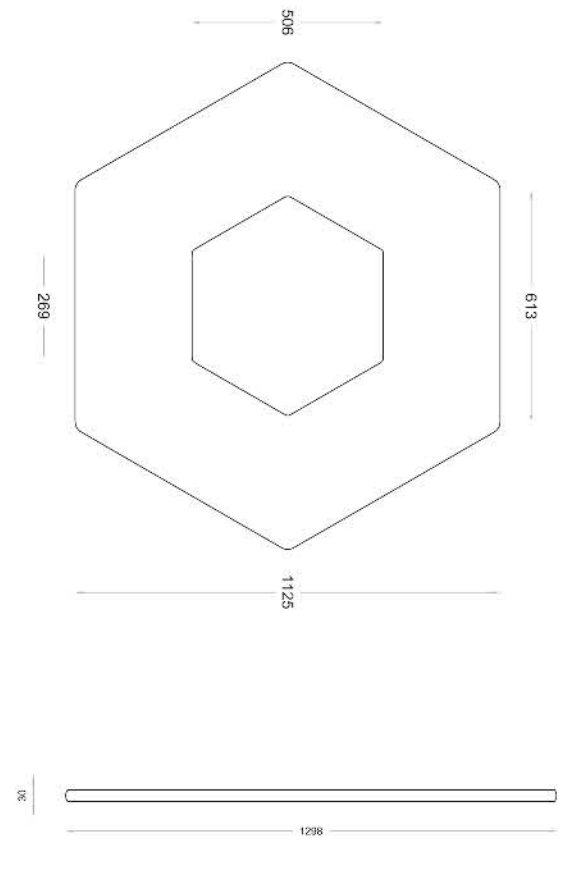
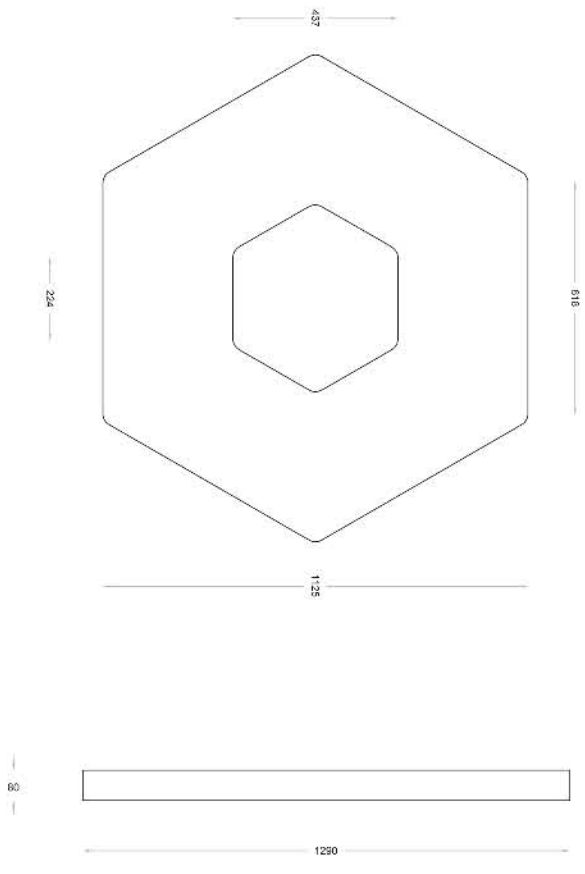

SEZIONE B - B'

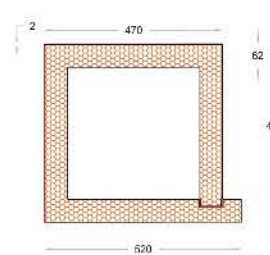

SEZIONE A - A'

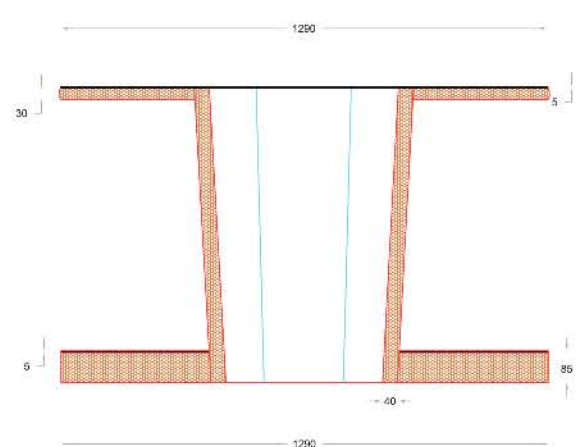

SEZIONE A - A'

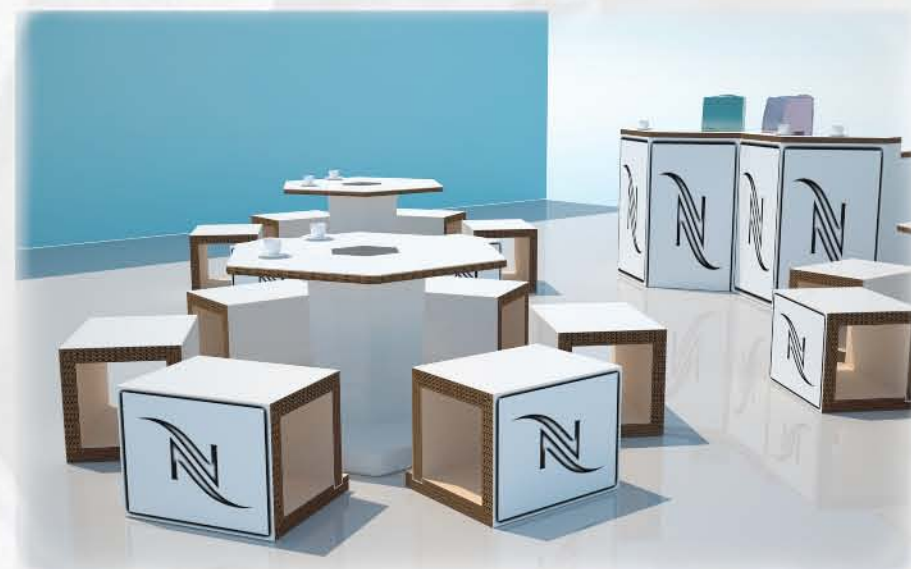

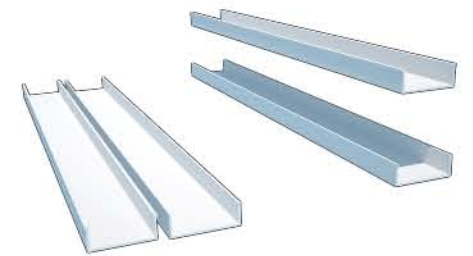

Particolare Trafilatura in Metacrilato

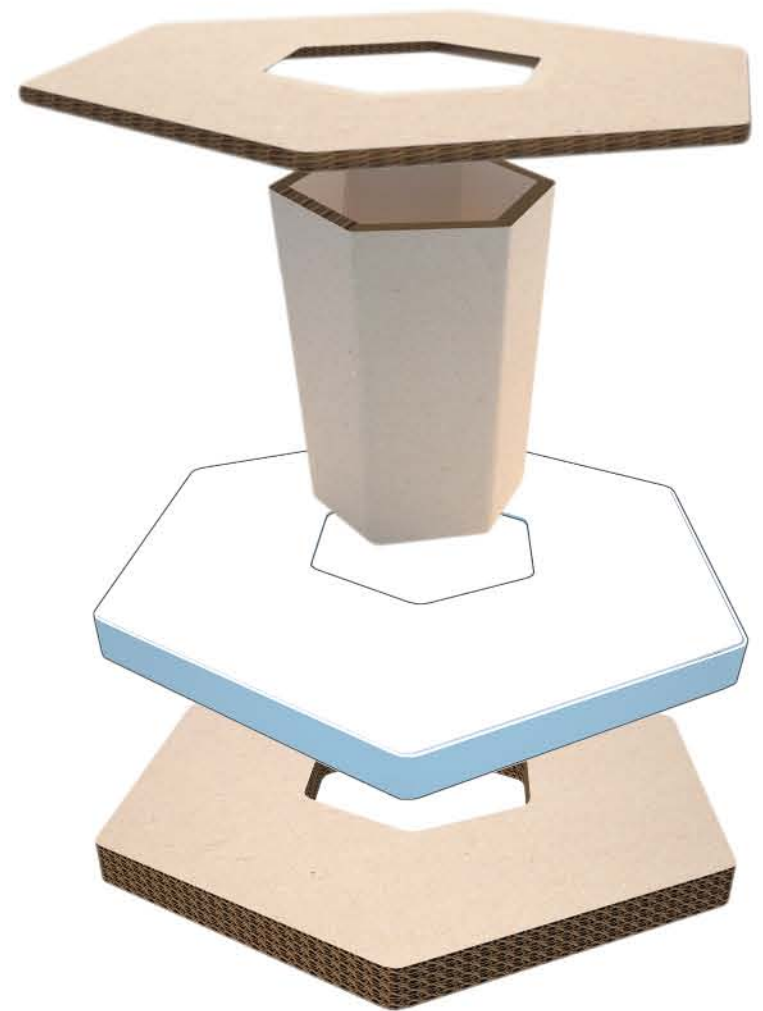
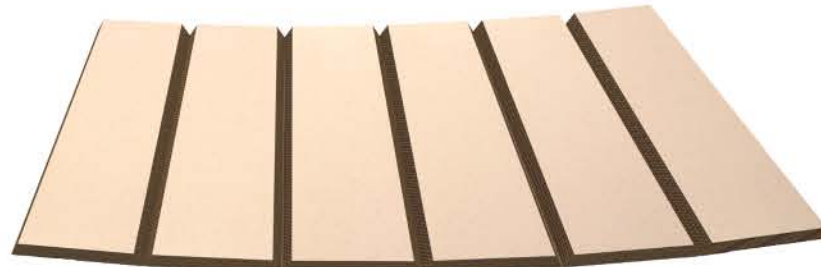

Costituito da una struttura di cartone ondulato, derivante dalla combinazione di carte riciclate e colle a base d'acqua

- RESISTENTE:** Può sopportare pesi enormi e può sostituirsi a legno e laminati mantenendo le sue caratteristiche di stabilità e resistenza.
- LEGGERO:** E' tra il 70-85% più leggero rispetto ad altri materiali rigidi e questo produce benefici sia dal lato della maneggevolezza che del trasporto.
- IMPERMEABILE:** All'interno non dà alcun problema se viene a contatto con acqua o solventi per le pulizie perché resiste strutturalmente all'umidità.
- ECOLOGICO:** Re-board è amico dell'ambiente. Realizzato con impianti a basso consumo energetico e con colle a base acqua, può essere riciclato come carta.
- STAMPA BIFACCIALE:** Possibilità di stampare direttamente il supporto su entrambi i fronti, di tagliarlo e fustellarlo al plotter, dandogli la forma desiderata.

Il polimetilmetacrilato (in forma abbreviata PMMA) è una materia plastica formata da polimeri del metacrilato di metile, estere dell'acido metacrilico.

Di norma è molto trasparente, più del vetro, al punto che possiede caratteristiche di comportamento assimilabili alla fibra ottica per qualità di trasparenza, e con la proprietà di essere più o meno in percentuali diverse, infrangibile a seconda della sua "mescola".  
 Il PMMA (Polimetilmetacrilato) colato ed estruso, è un materiale termoplastico, rigido, incolore e di un'eccezionale limpidezza, esso può essere fornito anche colorato in un'ampia gamma di tinte e si presta così a tutti gli effetti di trasmissione o di diffusione della luce e del colore.  
 La migliore qualità di lastre in PMMA è certamente ottenuta per colata di uno "sciropo" acrilico ottenuto prepolimerizzando in reattore agitato il monomero di MMA.

