

1



## ARGILLA

È COMPOSTA DA FELDSPATI, SABBIA DI QUARZO, OSSIDI DI FERRO E ALLUMINA, QUESTO CONFERISCE ALL'ARGILLA UNA CERTA PLASTICITÀ CHE FACILITA LA LAVORAZIONE.

ESISTONO TRE TIPI PRINCIPALI DI CERAMICHE:

**TERRACOTTA O COCCIO**

**GRES**

**PORCELLANA**

LE ULTIME DUE HANNO UNA PASTA COMPATTA, BASSA POROSITÀ E BUONA IMPERMEABILITÀ AI GAS O OSSIDI DI FERRO.

SI POSSONO CLASSIFICARE IN BASE A:

**UTILIZZO** (EDILIZIA, RIVESTIMENTO, COPERTURE, STRUTTURALE)

**CICLO PRODUTTIVO** (PIASTRELLE NON SMALTATE -COTTO, GRÈS, ROSSO, CLINKER, GRES PORCELLANATO, BICOTTURA -MAIOLICA, COTTO FORTE E TERRAGLIA, MONOCOTTURA -ROSSA, BIANCA E CLINKER.

TECNICHE DI LAVORAZIONE:

COLOMBINO

TORNIO

PRESSA (AD UMIDO E A SECCO)

CALCO

MODINE

COLAGGIO

## TERRACOTTA

RISULTANTE DALLA MESCOLA DI UNA O PIÙ ARGILLE (SCELTE PER COLORE E PROPRIETÀ DI LAVORAZIONE) CON FONDENTI E RIEMPITIVI.

DOPO COTTURA È POROSA, TENERA E ASSORBENTE, DI COLORAZIONE ROSSASTRA O GIALLASTRA A SECONDA DELLA TEMPERATURA DURANTE LA COTTURA E DALLA CONCENTRAZIONE DI SALI O OSSIDI DI FERRO, CHE INOLTRE MIGLIORA LA RESISTENZA MECCANICA.

VIENE COTTA A UNA TEMPERATURA TRA 960-980°C. PUÒ ESSERE UTILIZZATA SIA CON RIVESTIMENTO SUPERFICIALE CHE SENZA DIPENDENDO DALL UTILIZZO, SIA STRUTTURALE, ORNAMENTALE, ALIMENTARE.

GLI IMPASTI PER TERRACOTTA SONO I PIÙ ADATTI ALLA MODELLATURA DI CERAMICHE, RICEVONO PIÙ FACILMENTE LE VERNICI OPACHE (SMALTI), CONSENTENDO UNA DECORAZIONE POLICROMA.

AGGIUNGENDO BISCOTTO MACINATO SI RIDUCONO I RITIRI E I PERICOLI DI DISTORSIONI E DI ROTTURE SIA DURANTE L'ESSICCAMENTO SIA DURANTE LA COTTURA.

## TECNICHE DI LAVORAZIONE TRADIZIONALE MAYA



LA CERAMICA MAYA, CONSIDERATA UNA DELLE PIÙ VARIE, FINE ED ELABORATE DEL MONDO ANTICO, CONSISTEVA SOPRATTUTTO DI VASI E PIATTI PER IL CULTO, VENIVA UTILIZZATA LA TECNICA DEL "COLOMBINO", CHE CONSISTE IN DARE LA FORMA AL PEZZO UNENDO "COLOMBINI" DI ARGILLA UNO SOPRA L'ALTRO E DOPO ALISCIANDO LA SUPERFICIE, I PEZZI POI VENIVANO COTTI A CIRCA 800°C IN FORNI APERTI.

LA CERAMICA SPESSO CONCILIA SIA FORME CURVE CHE GEOMETRICHE, DI PARETI DI SPESSORE SOTTILI. LE DECORAZIONI MOLTO COLORITE, RAPPRESENTANO SCRITTURE MAYA, SIMBOLI ZOOMORFI, NOBILIARIE, MILITARI, IMMAGINI DEI GOVERNANTI, ESSERE SOPRANATURALI.

## COLORI MAYA

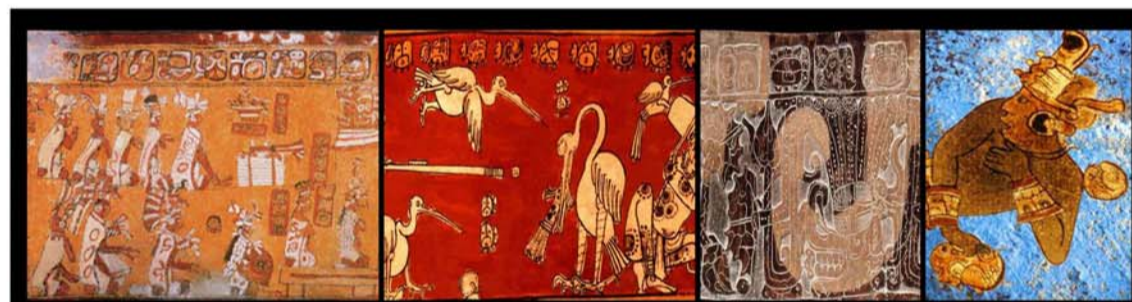

## COMPOSIZIONE

I PIGMENTI MAYA, OTTENUTI DA MINERALI NATURALI, VENIVANO MISCHIATI IN SUCCO DI CACTUS, ACQUA ED ALTRI LIQUIDI NATURALI. I COLORI VARIANO DA MARRONI, ROSSI, ARANCIONI, VERDI, AZZURRI, TURQUESI, PURPURE, GIALLI, NERI E BIANCHI. LE CROMATURE SI CREAVANO DILUENDO E COMBIANANDO I PIGMENTI.

BLUE MAYA: SI OTTENEVA RISCALDANDO UNA MISCELA DI PALIGORSCHITE (MINERALE ARGILLOSO) E INDACO.

ARANCIO: ARGILLE GIALLI (FERROSE)

NERO: CARBONO-MANGANESE

GIALLO: LEGNO

ROSSO: ACISO CARMINICO (DALLA COCCINIGLIA)

BRUNO: DALLE RADICI

BIANCO: CARBONATO BASICO DI CALCE

## SALUTE

NELLA CERAMICA PER STOVIGLIE È NECESSARIO UTILIZZARE UN RIVESTIMENTO APIOMBICO GIACCHÈ ESSENDO UN MATERIALE POROSO, SE NON TRATTATO IN MODO CORRETTO, L'ARGILLA, PUÒ RILASCIARE PIOMBO E CADMIO. NEL CORSO DEGLI ANNI, LA CERAMICA DI FABBRICAZIONE ARTIGIANALE DI PROVENIENZA EXTRA EUROPEA RAPPRESENTA LA CATEGORIA DI PRODOTTI PIÙ A RISCHIO. IL CADMIO PRODUCE DANNI ALLE OSSA, RENI E FEGATO. IL PIOMBO, NELLA PRODUZIONE DI OGGETTI PER CONSUME ALIMENTARE VIENE SOSTITUITO DA FONDENTI ALCALINI.

## EFFETTI COLLATERALI DEL PIOMBO

ROTTURA DELLA BIOSINTESI DI EMOGLOBINA E DELL'ANEMIA  
AUMENTO DELLA PRESSIONE SANGUIGNA  
DANNI AI RENI  
ABORTI  
DANNI AL SISTEMA NERVOSO  
DANNI CEREBRALI  
DIMINUIZIONE DI FERTILITÀ NEGLI UOMINI CON DANNI ALLO SPERMA  
DIMINUIZIONE DELLA CAPACITÀ DI APPRENDERE NEI BAMBINI  
DISTURBI COMPORTAMENTALI NEI BAMBINI, COME AGGRESSIVITÀ, COMPORTAMENTO IMPULSIVO ED IPERATTIVITÀ  
PUÒ DANNEGGIARE IL SISTEMA NERVOSO E IL CERVELLO DI FETI ATTRAVERSO LA PLACENTA DELLA MADRE.



## 1) TECNICHE DI LAVORAZIONE TRADIZIONALE LENCA

RACCOLTA DELL' ARGILLA, ALLA BASE DEI PENDII DELLA COMUNITÀ

MACERAZIONE E PREPARAZIONE DELL' ARGILLA

MODELLAZIONE DEGLI OGGETTI, A MANO O CON IL TORNIO

ESSICCAZIONE E RISCALDAMENTO AL SOLE

PRIMA COTTURA NEL FORNO

DECORAZIONE ATTRAVERSO RILIEVI

FUMIGAZIONE NEL FORNO

RIMOZIONE DI RILIEVI E LUCIDATURA



## CAMPIONI VERNICI APIOMBICI



## NORME FITOSANITARIE

NEGLI ANNI '70 VENGONO EMANATE IN GRAN BRETAGNA LE PRIME NORME CONCERNENTI I LIMITI DI CESSIONE Pb E LE INDICAZIONI PROCEDURALI PER ESEGUIRNE IL DOSAGGIO, LE PIÙ RECENTI:

L'ORDINANZA DEL 1° MARZO 1995 SUGLI OGGETTI D'USO (O<sub>Uso</sub>) FISSA VALORI LIMITI DI RILASCIO DI PIOMBO E CADMIO PER GLI OGGETTI IN CERAMICA, VETRO, SMALTO E MATERIALI SIMILI CHE VENGONO A CONTATTO CON DERRATE ALIMENTARI.

LA DIRETTIVA N. 2005/31/CE DELLA COMMISSIONE DEL 29 APRILE 2005 DICHIARA LA CONFORMITÀ E I CRITERI DI EFFICIENZA DEI METODI DI ANALISI PER GLI OGGETTI DI CERAMICA, DESTINATI AD ENTRARE IN CONTATTO CON I PRODOTTI ALIMENTARI. IL SISTEMA DI VERIFICA ACCETTATO UNIVERSALMENTE CONSISTE IN: SOLUZIONE DI ACIDO ACETICO AL 4%, TEMPERATURA AMBIENTE, CONTATTO DELLA DURATA DI 24 ORE. IL LIMITE DI RILEVAZIONE DEL PIOMBO E DEL CADMIO DEVE ESSERE INFERIORE O PARI A: 0,1 MG/L PER IL PIOMBO; 0,01 MG/L PER IL CADMIO.



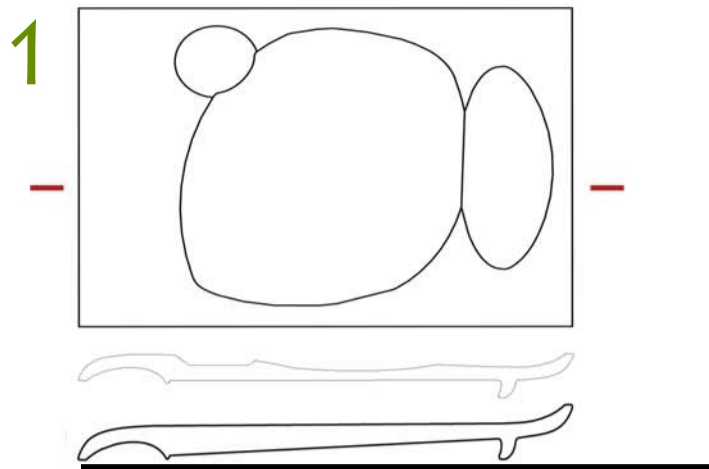

**A. PEZZO: LAK**

PRIMO BRODO

W : 220 mm

L : 290 mm

H : 27 mm

F : PIATTO PER PRIMI IN BRODO, POTAGES, PASTA, CON CONTORNO.

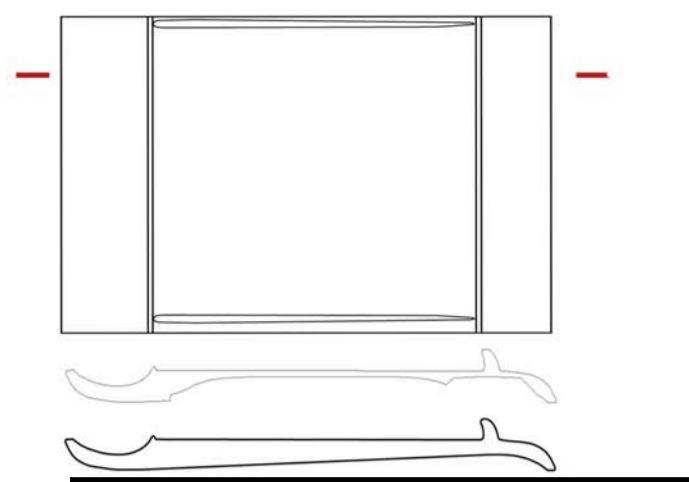

**B. PEZZO: LAK**

PRIMO ASCIUTTO

W : 220 mm

L : 290 mm

H : 27 mm

F : PIATTO PER PRIMI ASCIUTTI, PIATTI PRINCIPALI, SUSHI, TIMBALLI, TACOS, TAMALES, ASPARRAGHI, TALVOLTA ANCHE ANTIPASTI.

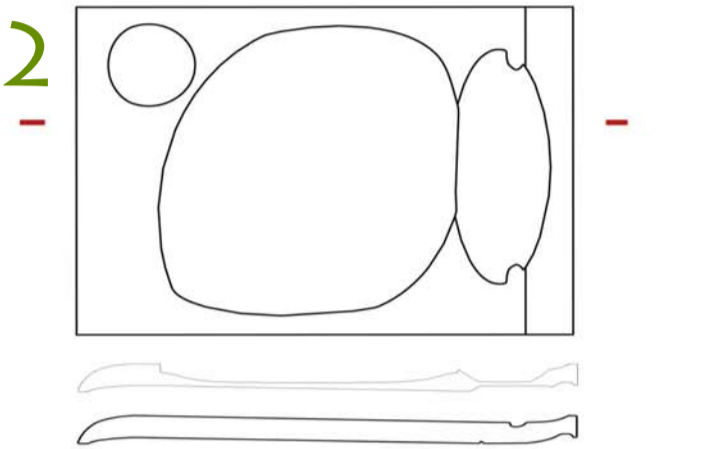

**C. PEZZO: KA'A**

SECONDO BRODO

W : 220 mm

L : 295 mm

H : 25 mm

F : PIATTO PER PRIMI IN BRODO, POTAGES, PASTA, CON

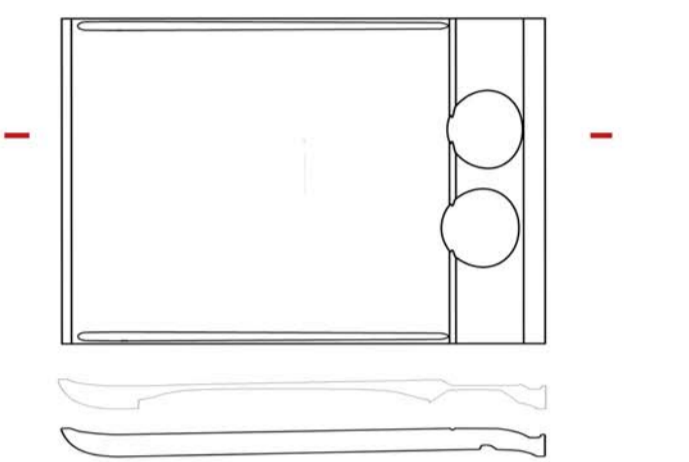

**D. PEZZO: KA'A**

SECONDO ASCIUTTO

W : 220 mm

L : 290 mm

H : 27 mm

F : PIATTO PER PRIMI ASCIUTTI, PIATTI PRINCIPALI, SUSHI, TIMBALLI, TACOS, TAMALES, ASPARRAGHI, TALVOLTA ANCHE ANTIPASTI, PIATTI CON SALSE.

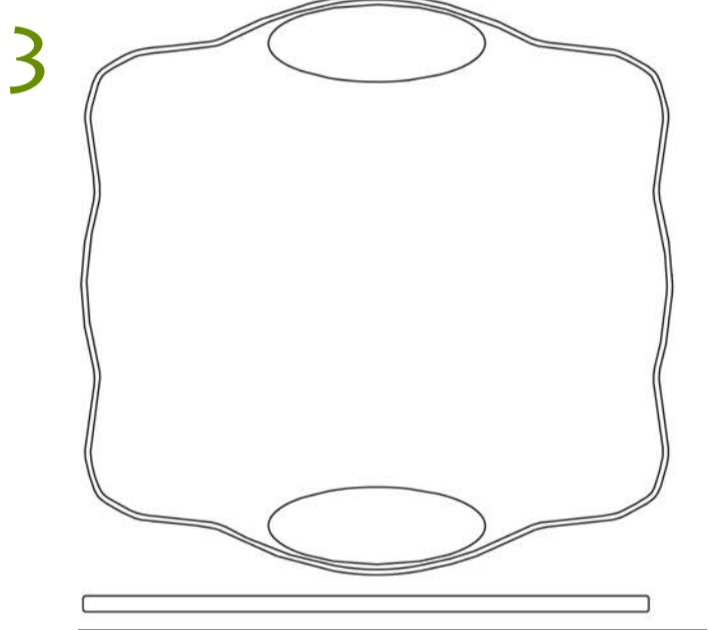

**E. PEZZO: TAAS**

CIOTOLA GRANDE

W : 320 mm

L : 320 mm

H : 9 mm

F : ANTIPASTIERA, SET CENA FREDDA.

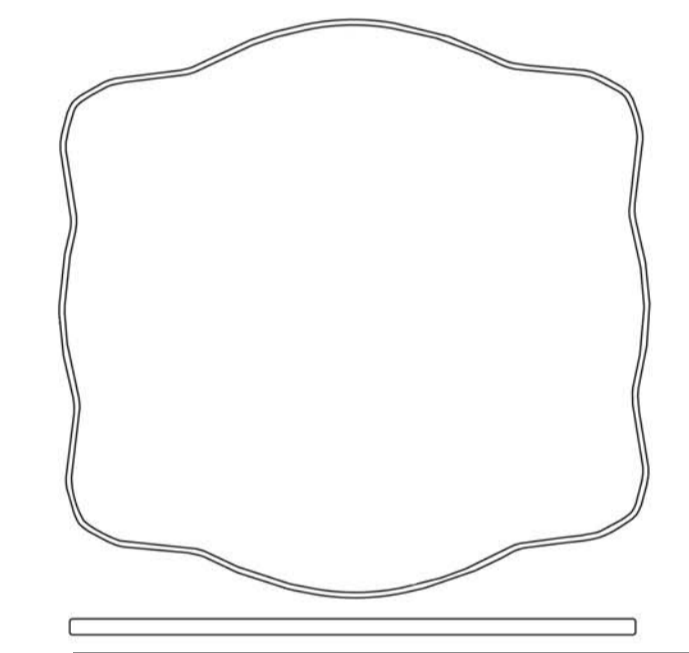

**F. PEZZO: TAAS**

CIOTOLA GRANDE

W : 320 mm

L : 320 mm

H : 9 mm

F : PIATTO SEGNA POSTO, PIATTO PRINCIPALE, CRÊPES, PIATTO PIZZA, PIATTO PER BISTECCA, PIATTO PER PESCE LESSO, TAMALES.

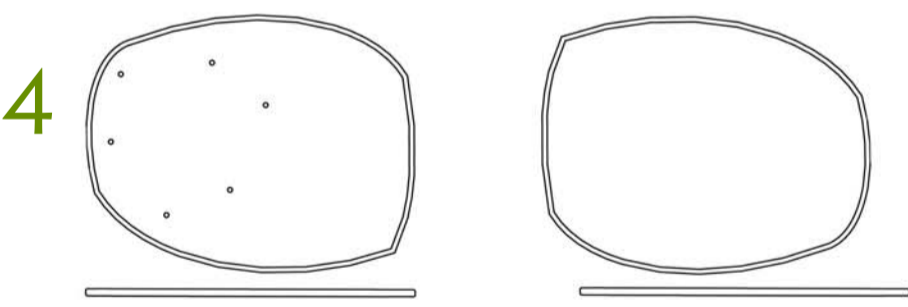

**G. PEZZO: SU'UT**

PIATTINO

W : 200 mm

L : 156 mm

H : 4 mm

F : PIATTINO SOTTOTAZZA, SOTTOCOPPA PER MARMELLATE, PER BOTTIGLIE PER OLIO O PER ACETTO.

**H. PEZZO: SU'UT**

PIATTINO

W : 200 mm

L : 156 mm

H : 4 mm

F : PIATTINO COLAZIONE, INSALATA, DESSERT LIEVITATI, FRUTTA, VERDURE, ISOLANTE, ALCUNI ANTIPASTI.

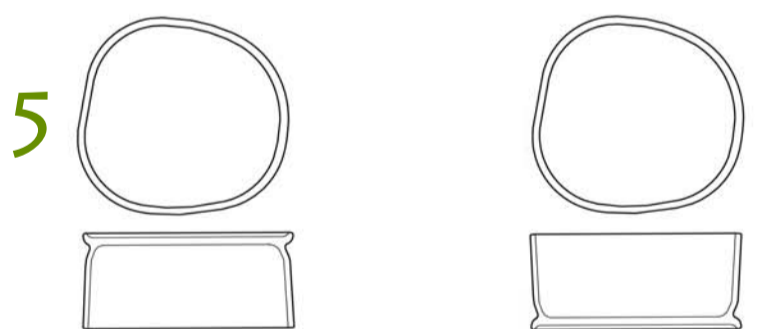

**I. PEZZO: TU'UX**

CIOTOLA PICCOLA

W : 83 mm

L : 75 mm

H : 40 mm

F : CIOTOLA MEDIA PER INSALATA,

**K. PEZZO: TU'UX**

CIOTOLA PICCOLA

W : 83 mm

L : 75 mm

H : 40 mm

F : PIATTINO PANE,

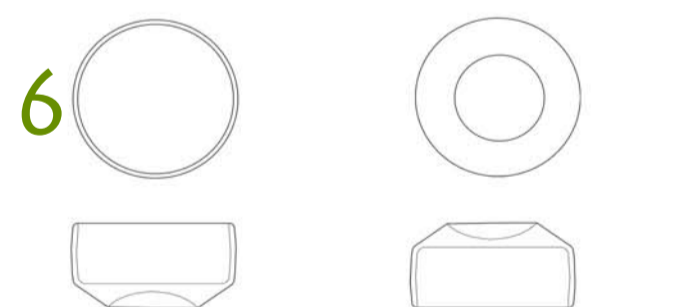

**L. PEZZO: WIINIK**

CIOTOLA PICCOLA

Ø : 60 mm

H : 35 mm

F : CIOTOLA PICCOLA PER SALSE, DOLCI AL CUCCHIAIO MONOPORZIONI, CONTORNO.

**M. PEZZO: WIINIK**

CIOTOLA

PICCOLA

Ø : 60 mm

H : 35 mm

F : SALSIERA,

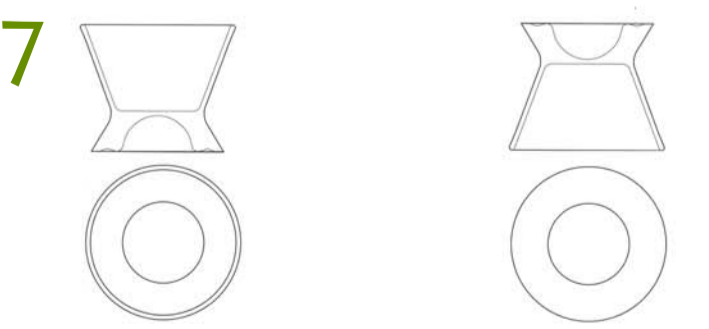

**N. PEZZO: LUUK'**

TAZZA

Ø : 100 mm

H : 80 mm

F : TAZZE THÈ, TAZZA CAPPUCCINO, COPPA PER MACEDONIA, COPPA PER DOLCI AL CUCCHIAIO.

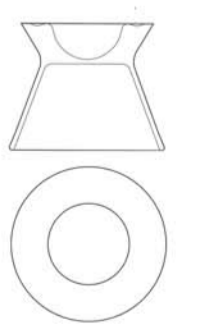

**O. PEZZO: LUUK'**

PORTA UOVA

Ø : 100 mm

H : 80 mm

F : PORTAUOVA, SALSIERA.

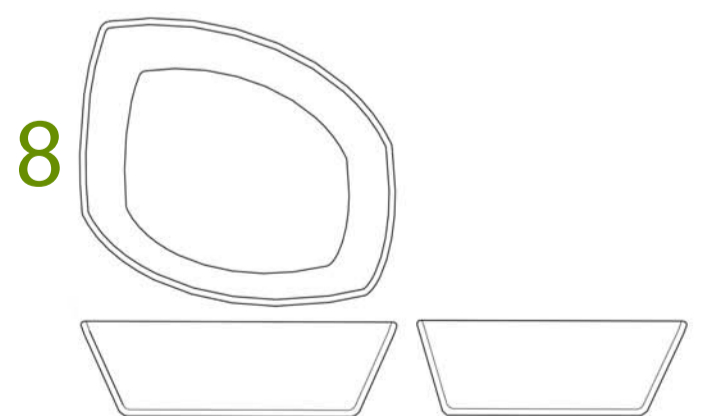

**P. PEZZO: XA'AK**

CIOTOLA GRANDE

W : 155 mm

L : 135 mm

H : 45 mm

F : CIOTOLA GRANDE, INSALATTIERA, CEREALE, CESTO PANE.

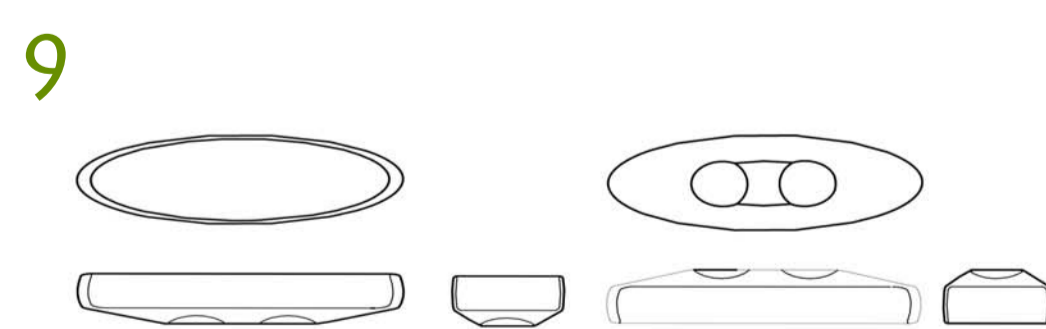

**Q. PEZZO: K'AB**

CIOTOLA OVALE

W : 185 mm

L : 65 mm

H : 35 mm

F : CIOTOLA OVALE PER INSALATA, CONTORNO, BANANA SPLIT, MACEDONIA.

**R. PEZZO: K'AB**

CIOTOLA OVALE

W : 185 mm

L : 65 mm

H : 35 mm

F : SALSIERA, ESCARGOT.



**LU'UK'- TAZZA**

Tè, CAPUCCINO, DOLCI AL CUCCHIAIO.



SPORGENZA PER SOSTENERE LA TAZZA.

**SU'UT- PIATTINO**

SOTOTAZZA, COLAZIONE ITALIANA.

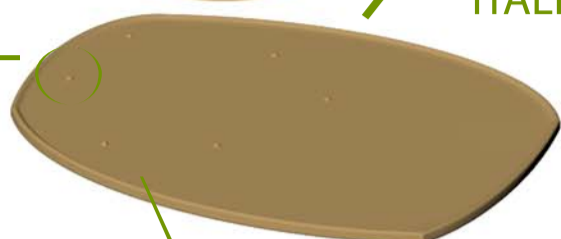

BORDINO PER MANTENERE I LIQUIDI.

**K'AB**

CIOTOLA PICCOLA



**LAK- PRIMO FONDO**

CON SPAZIO PER POGGIARE CIOTOLE K'AB E WIINIK O PER SALSE, RISO, CROSTINI, ECC..

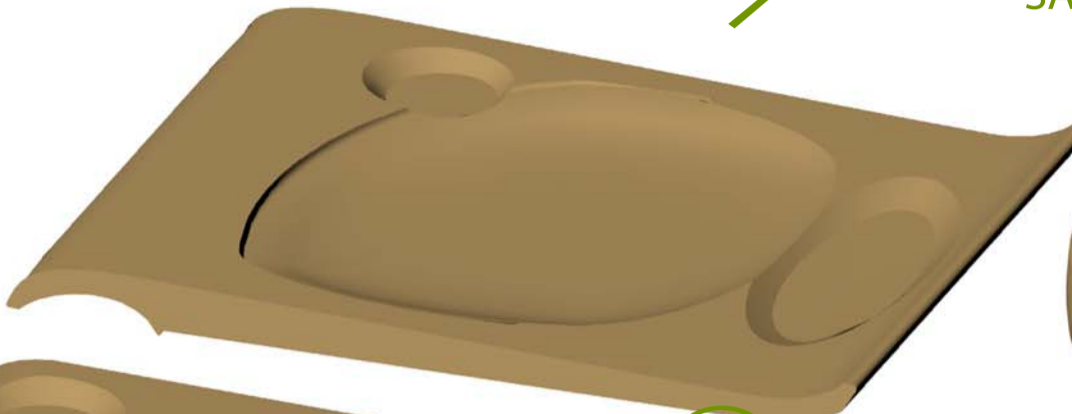

**K'AB**

CIOTOLA OVALE PER CONTORNI.

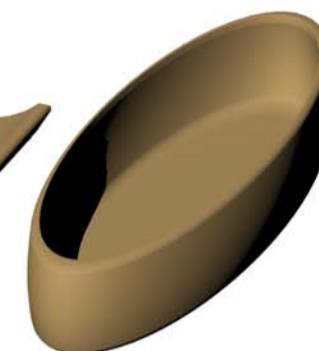

**XA'AK**

CIOTOLA GRANDE



CARRELLINO PER POGGIARE PIEDINO DI LAK

**KA'A- SECONDO FONDO**

SPAZIO PER POGGIARE CIOTOLE K'AB E WIINIK, O PER CONTORNI SERVITI DIRETTAMENTE.

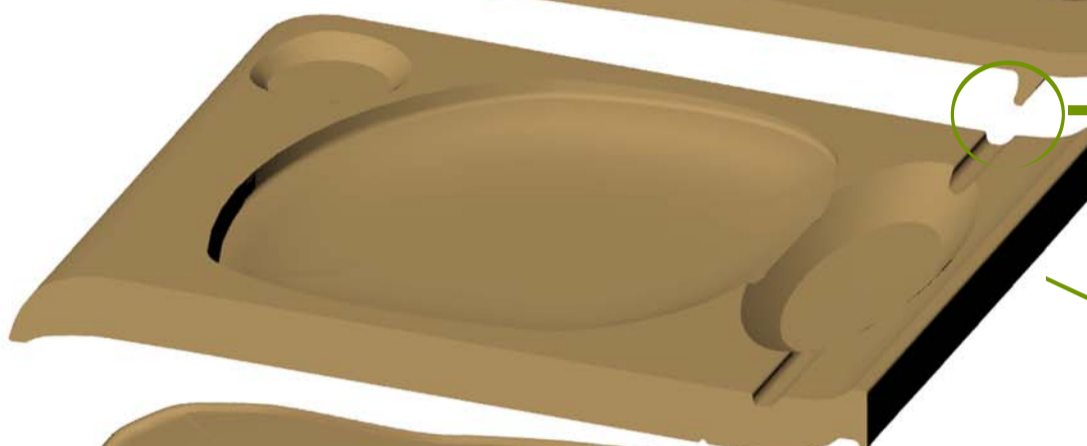

BORDINO PER CONTENERE I LIQUIDI

**TAAS- PIATTO BASE**

PER PIZZA, BISTECCA, PESCE LESSO, ANTIPASTIERA.

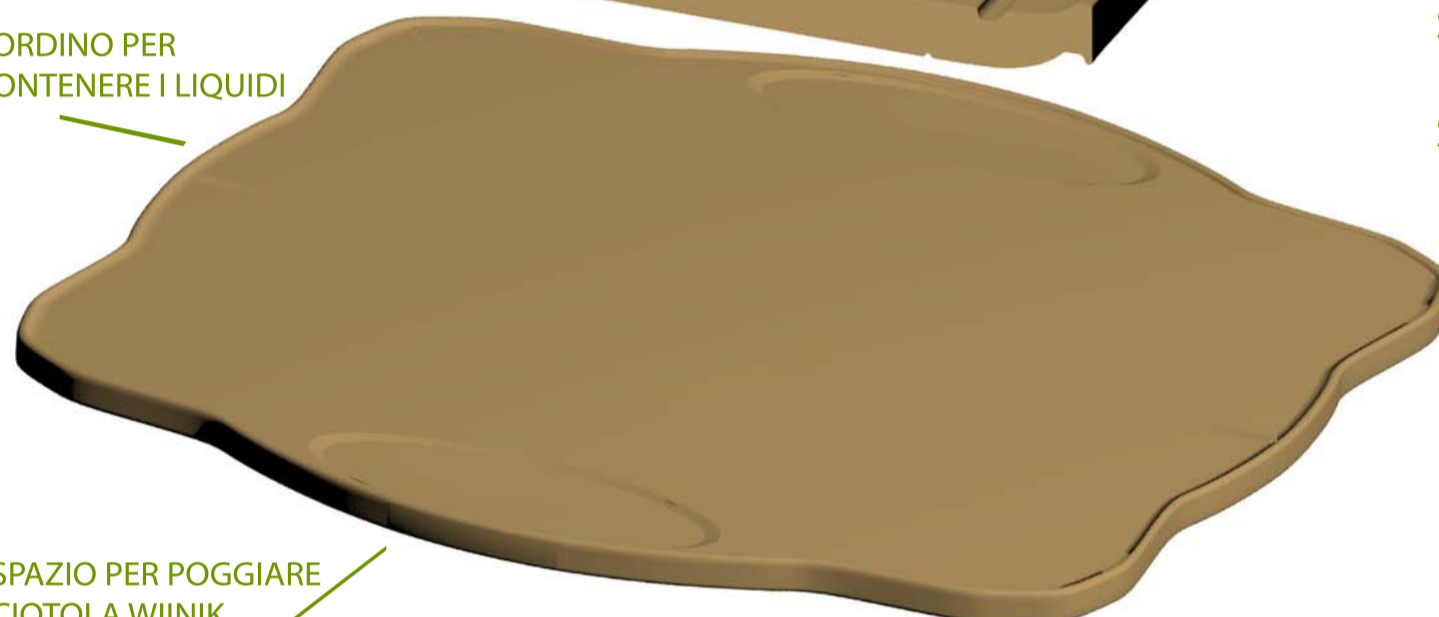

SPAZIO PER POGGIARE CIOTOLA WIINIK.

**TU'UX**

CIOTOLA MEDIA



**LU'UK'**

PORTAUOVO

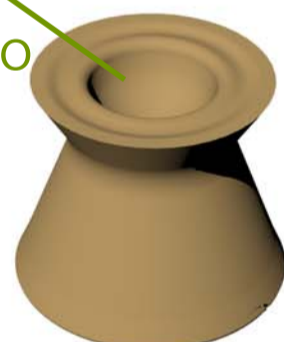

**SU'UT**

PIATTINO



SPAZIO PER POSATE, GRISSINI, PANE, ECC.

BORDINO PER CONTENERE I LIQUIDI

**K'AB**

ESCARGOT, SALSIERA

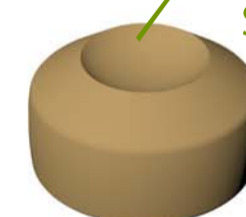

**XA'AK**

CIOTOLA GRANDE



BORDINO PER CONTENERE I LIQUIDI

SPAZIO PER SALSE

**K'AB**

ESCARGOT, SALSIERA

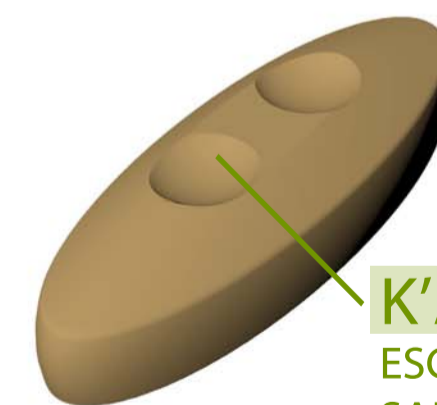

BORDINO PER CONTENERE I LIQUIDI

**KA'A**

SECONDO

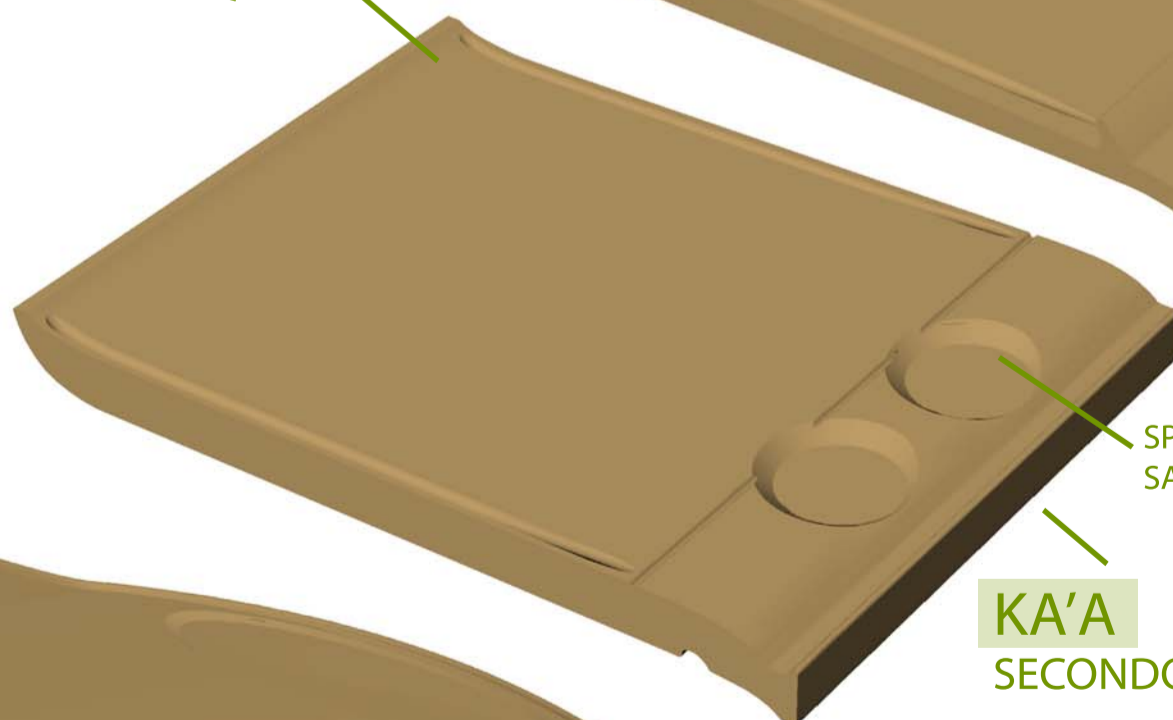

BORNINO PER CONTENERE I LIQUIDI

**TU'UX**

PIATTINO PANE, DOLCE

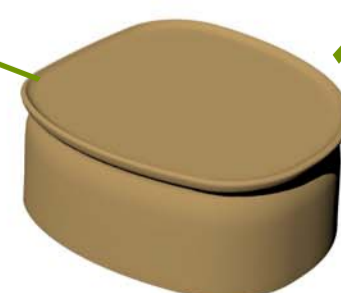

**TAAS**

SEGNA POSTO, ANTIPASTIERA, PIATTO UNICO







The International Fair Trade Association (IFAT)



Fair Trade Labelling Organizations



Network of the European World Shops (NEWS)



## D4S

### DESIGN FOR SUSTAINABILITY

L'INCREMENTO DI PROBLEMI AMBIENTALI QUALI IL CAMBIAMENTO CLIMATICO, CONTAMINAZIONE, PERDITA DI BIODIVERSITÀ E PROBLEMI SOCIALI COME POVERTÀ, SALUTE, SICUREZZA LAVORATIVA E INGIUSTIZIE HANNO SPINTO L'INDUSTRIA A CONSIDERARE I PROBLEMI SOCIALI E AMBIENTALI COME UN ELEMENTO CHIAVE NELLE LORO STRATEGIE DI PRODUZIONE.

### IL RUOLO DEL DESIGNER NELLA SOSTENIBILITÀ

L'INNOVAZIONE È ESSENZIALE PER LA CRESCITA ECONOMICA E LA CONCORRENZA INDUSTRIALE, IL NOSTRO COMPITO COME DESIGNER È DI CONTRIBUIRE CON I PICCOLI PRODUTTORI A INTEGRARLA NEL PRODOTTO E/O NEL PROCESSO DI PRODUZIONE, IN MODO TALE DI PERMETTERLI DI ENTRARE IN COMPETITIVITÀ.

CONTRIBUTO NEL PROGETTO:

**INCREMENTO DELL' INNOVAZIONE DEL PRODOTTO**- INTRODUZIONE DI NUOVI PRODOTTI DIVERSI DA QUELLI TROVATI NEL MERCATO.

**INCREMENTO DELL'INNOVAZIONE DEL PROCESSO**- INTRODUZIONE DI UN METODO DI PRODUZIONE PIÙ EFFICACE.

**INNOVAZIONE DI MERCATO**- INTRODUZIONE DI UNA OFFERTA NUOVA VERSO UN TARGET PIÙ AMPIO.

ALCUNI CONTRIBUTI DEL FAIR DESIGN

WWW.PIELACIDA.COM WWW.TODOMUNDO.COM WWW.AFRICAFAIR.COM WWW.IMPRESAETICA.EU



### REALIZZAZIONE DELLO STAMPO IN GESSO

NELLA REALIZZAZIONE DELLO STAMPO È IMPORTANTE IL GRADO DI COLABILITÀ DELLA SOSPENSIONE, UN ALTO RAPPORTO GESSO/ACQUA E UN'ALTA VELOCITÀ D'AGITAZIONE NELLA PREPARAZIONE DIMINUISCE LA POROSITÀ CHE CONSENTE ALLO STAMPO DI ASSORBIRE PIÙ RAPIDAMENTE L'ACQUA DELLE BARBOTTINE A CAUSA DELLA TESSITURA PIÙ FINE CHE SI FORMA. SI POSSONO AGGIUNGERE SALI COME L'ALLUME O IL SOLFATO DI ZINCO PER MIGLIORARE LA DUREZZA DEL GESSO.

PER RICAVARE IL CALCO SI PARTE DA UN PROTOTIPO IN ARGILLA, SEZIONATO IN DUE O PIÙ PARTI DI AFRAMMI DI CARTONE O DI METALLO E A SECONDA DELLA FORMA DEL PROTOTIPO, PRIMA DI INIZIARE LA APPLICAZIONE DEL GESSO IL MODELLO VIENE SPRUZZATO DA UN LIQUIDO DISTACCANTE O UNA SOLUZIONE DI ACQUA E SAPONE. È INDISPENSABILE CONSIDERARE L'AUMENTO DI VOLUME DEL GESSO, CHE VA DAL DUE AL TRE PER MILLE E LA PERCENTUALE DI RITIRO DELLA CERAMICA DURANTE L'ESSICAZIONE, CHE VARIA A SECONDA DELL' ARGILLA.

### COLAGGIO

L'INTRODUZIONE DELLO STAMPO COME LO CONOSCIAMO OGGI AVVIENE IN FRANCIA NEL 1700 PER ESIGENZE COMMERCIALI.

PER LA TECNICA DEL COLAGGIO SI REALIZZA PRIMA LA BARBOTTINA, OTTENUTA SCIOGLIENDO L'ARGILLA ESSICATA E POLVERIZZATA IN ACQUA E AGGIUNGENDO ALLA MISCELA UNA DOSE DI ELETTROLITI- SILICATO DI SODIO O CARBONATO DI SODIO. SI PROCEDE VERSANDO LA NELLO STAMPO DI GESSO DOVE L'ACQUA VIENE ASSORBITA DALLE PARETI E LE PARTICELLE DI ARGILLA SI STRATIFICANO UNA SOPRA L'ALTRA, UNA VOLTA FORMATO LO SPESSORE VOLUTO (RAGGIUNGE 4MM IN CIRCA 40 MIN.) SI SVUOTA IL CONTENUTO RESTANTE. L'OGGETTO RIMANE DENTRO LO STAMPO PER CIRCA 4-5 ORE FINCHÈ NON ACQUISISCE LA CONSISTENZA NECESSARIA PER SOSTENERSI DA SOLO.



Vasi Lenca



Base Lampada Lenca



Piatto Lenca



Vaso Lenca



Cuadro Piastrelle Lenca/Legno



Portaritratto Piastrelle Lenca/Pewter



Lampada. cat.Bastar Collections, India



Vaso. cat.Bastar Collections,India

### Popolazione Attuale che Usfruiscce del Design

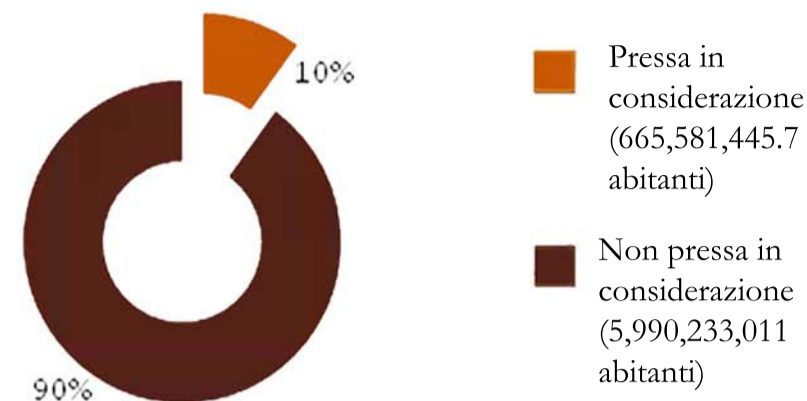

Dimostrato da uno studio effettuato al Cooper-Hewitt National Design Museum di New York New York.

### Provenienza Prodotti Equo e Solidale 2007

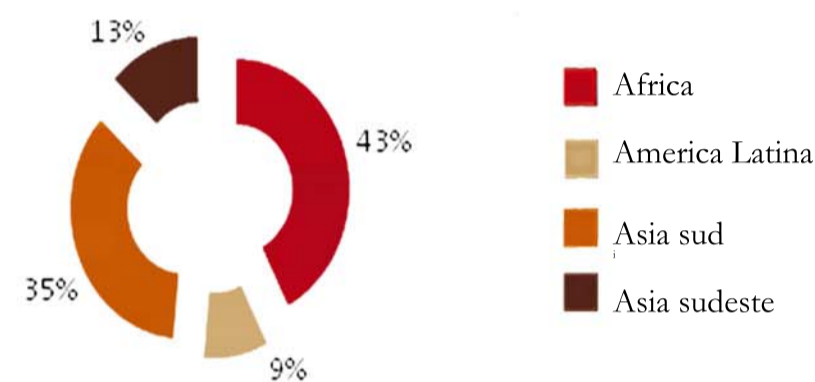

### Vendite Prodotto Equo e Solidale dal 2001-2005

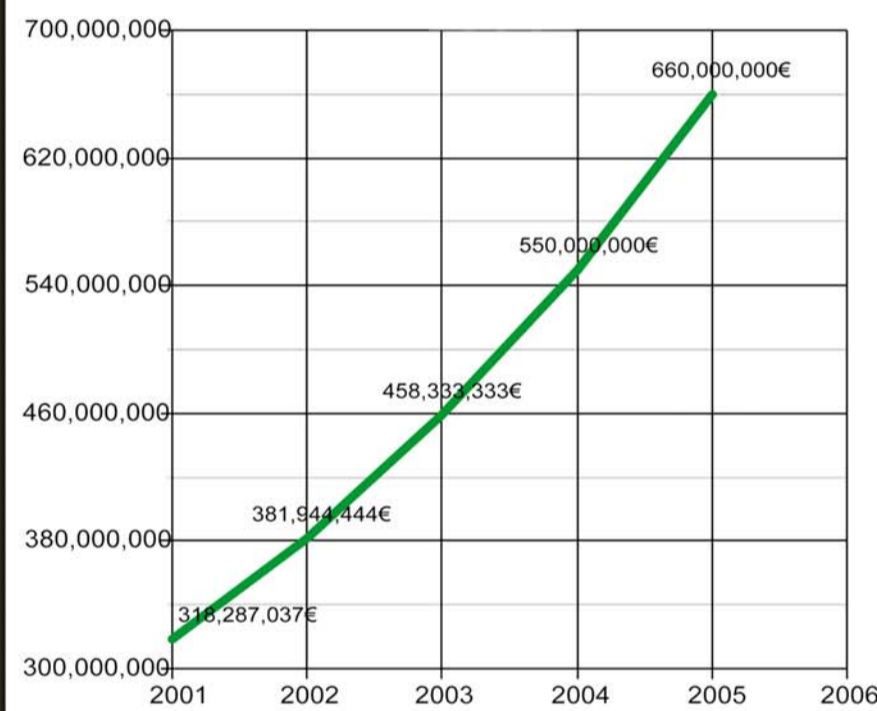

Incremento del 20% annuo - Fair Trade Europe 2005

### OBBIETTIVI DEL COMMERCIO EQUO E SOLIDALE

GARANTIRE DIRITTI DEI LAVORATORI
PROMUOVERE OPPORTUNITÀ DI SVILUPPO PER PRODUTTORI SVANTAGGIATI (DONNE, POPOLAZIONE INDIGENE).
GARANTIRE GIUSTA RETRIBUZIONE.
PROMUOVERE USO EQUO E SOSTENIBILE DELLE RISORSE AMBIENTALI.
GARANTIRE RAPPORTI COMMERCIALI DIRETTI E CONTINUATIVI.
INCENTIVARE PRODOTTI ARTIGIANALI E ESPRESSIONI CULTURALI.
PROTEGGERE I DIRITTI DELL' INFANZIA.
PROTEGGERE I DIRITTI UMANI PROMOVENDO GIUSTIZIA SOCIALE, SOSTENIBILITÀ AMBIENTALE, SICUREZZA ECONOMICA.
MIGLIORARE LE CONDIZIONI DI VITA DEI PRODUTTORI.

www.agices.com







## UN PO' DI STORIA

IL NOME "HONDURAS" VUOL DIRE "PROFONDITÀ". LA STORIA RACCONTA CHE CRISTOFORO COLOMBO DISSE "GRACIAS A DIOS QUE HEMOS SALIDO DE ESAS HONDURAS" LETTERALMENTE "GRAZIE AL CIELO SIAMO USCITI DE QUELLE PROFONDITÀ".

HONDURAS HA UNA RICCA STORIA MULTI-ETNICA, PARTE IMPORTANTE DI QUESTA SONO I MAYA, CHE VISSERO A COPAN NEL PERIODO CLASSICO (150-900). COPAN È CONSIDERATA LA CITTÀ MAYA PIÙ SVILUPPATA ARISTICAMENTE. È FAMOSA PER I SUOI ALTARI E STELE.

I LENCA E I CHORTIS SONO DIRETTI DISCENDENTI DEI MAYA.

I GARIFUNAS SONO ARRIVATI DALL'AFRICA CON GLI SPAGNOLI NEL 1502.

I MISQUITOS CONSERVANO PIÙ DEGLI ALTRI LE LORO TRADIZIONI E LA LORO LINGUA.

POCO SI SA DEI TAWAHKAS E DEI PECH, CONOSCIUTI DAI CRONISTI PER LE LORO RIBELLIONI DURANTE LA COLONIZZAZIONE.

## SITUAZIONE GENERALE E OBIETTIVI

LA MAGGIORANZA DELLA POPOLAZIONE RURALE VIVE IN CONDIZIONI DI ESTREMA POVERTÀ, SENZA AIUTO DEL GOVERNO NE DI ORGANIZZAZIONI CHE CONTRIBUISCONO ALLE LORO NECESSITÀ. IN PIÙ DIFFICOLTÀ SI TROVANO I CONGLOMERATI INDIGENI, SPECIALMENTE LE DONNE A CUI LA SCARSITÀ DI LAVORO SPINGE A RITROVARE L'ARTIGIANATO, SPESSO GIÀ DIMENTICATO. QUESTO PUÒ DIVENTARE UN' IMPORTANTE OPPORTUNITÀ DI SOSTEGNO FAMILIARE E DI INDIPENDENZA FEMINILE.

IL POCO MERCATO DELL'ARTIGIANATO È DESTINATO AL COMMERCIO DEI SOUVENIR, IL CUI HA MODIFICATO L'IDENTITÀ ED IL SIMBOLISMO DI QUESTI OGGETTI. INOLTRE LA INDUSTRIA CINESE DEI SOUVENIR FA CONCORRENZA AGLI ARTIGIANI CHE FINISCONO PER VENDERE I LORO PRODOTTI A SOTTOPREZZO.

LA CAPACITÀ PRODUTTIVA È LIMITATA E DISPERSA PERCUÌ NON AVENDO FONDI PER UNA ATTREZZATURA TECNOLOGICA RISULTA CONVENIENTE INTRODURRE UN'ALTRO METODO DI PRODUZIONE CHE PERMETTA DI RIDURRE I TEMPI.

L'OBIETTIVO È DI MIGLIORARE LE CONDIZIONI DI VITA DEI GRUPPI DI DONNE MALTRATTATE, A CARICO DI UNA FAMIGLIA O SEMPLICEMENTE IN DIFFICOLTÀ, TENENDO IN CONSIDERAZIONE LA DISPONIBILITÀ DI RISORSE ECOLOGICHE, ECONOMICHE, PROCESSO PRODUTTIVI, IL LIVELLO DI CAPACITAZIONE ATTUALE E REQUISITI FITOSANITARI INTERNAZIONALI, CERCANDO DI CREARE UN OGGETTO INNOVATIVO CHE SI DISTINGUA DALLA CONCORRENZA E SI ADATTI ALLE ESIGENZE DI MERCATO.

## MAPPA ETNICO

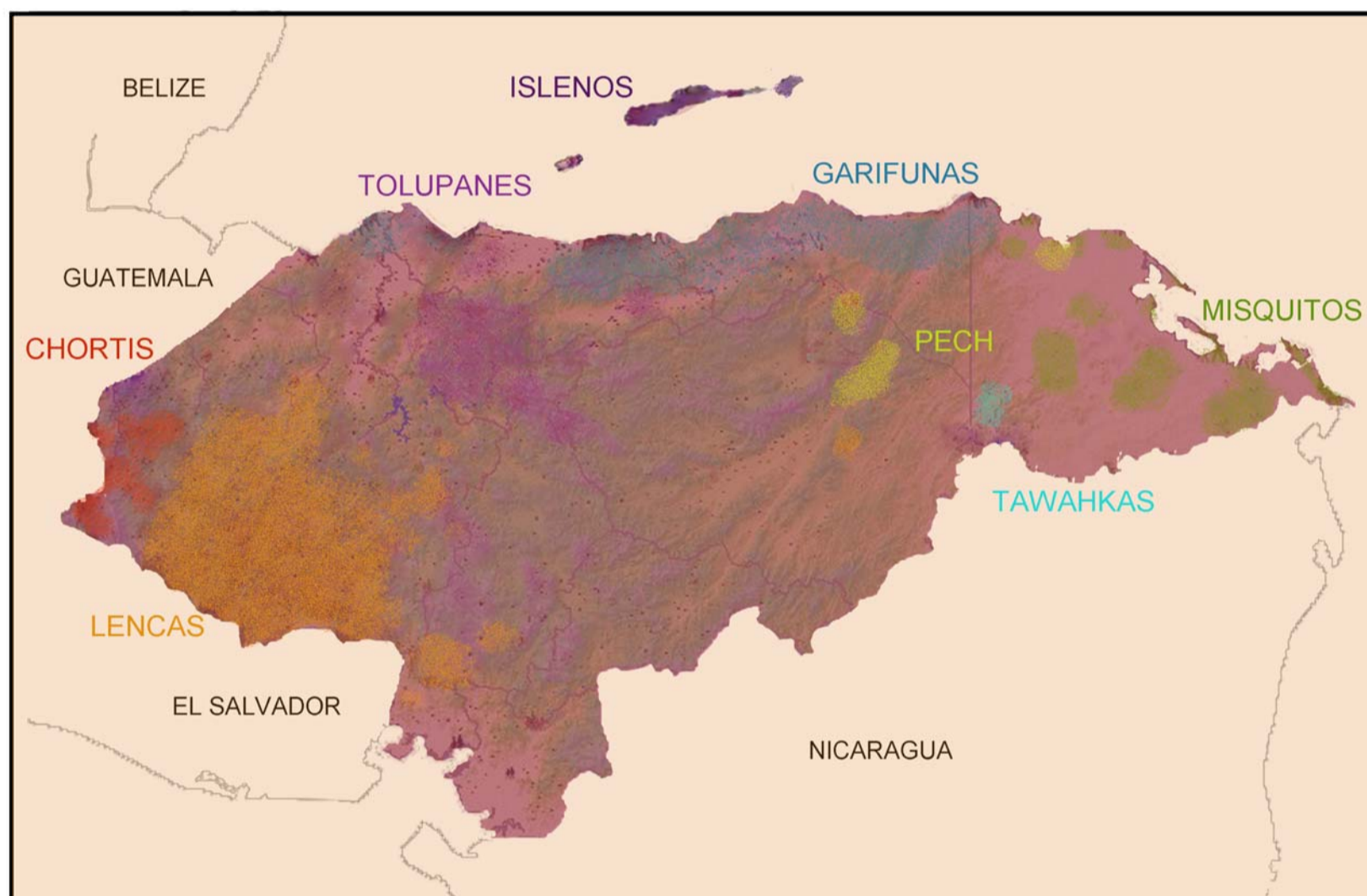

## COOPERATIVE CHE CONTRIBUISCONO

- PROPAITH (PROGRAMA DE RESCATE Y PROMOCION DE LA PRODUCCION ARTESANAL, INDIGENA Y TRADICIONAL)
- VISION MUNDIAL- AREA DELLA SALUTE
- COPRODEIM- SVILUPPA COMMERCIO DI CERAMINA
- DRI- DESARROLLO RURAL INTEGRADO
- CARE

CAPITALE: TEGUCIGALPA  
 MONETA: LEMPIRA  
 LINGUA: SPAGNOLO  
 RELIGIONE: CATTOLOCI (87%) PROTESTANTI (10%)  
 SUPERFICIE: 112,492 KMQ  
 POPOLAZIONE: 7,483,763  
 DENSITA: 62 (AB./KMQ)  
 PIL PRO CAPITE: 966 US\$  
 SPERANZA DI VITA: (ANNI) 69  
 ISU: (INDICE/GRADUATORIA) 0,667/115°

## DISTRIBUZIONE RAZZE DI HONDURAS

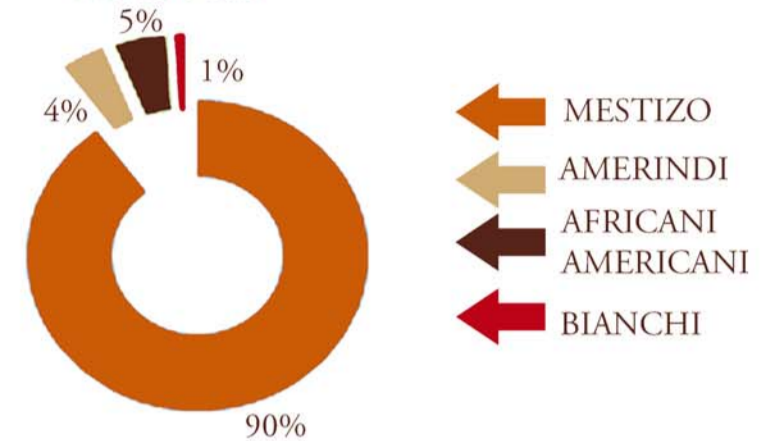

## STRUTTURA DELLA POPOLAZIONE HONDUREGNA PER SESSO

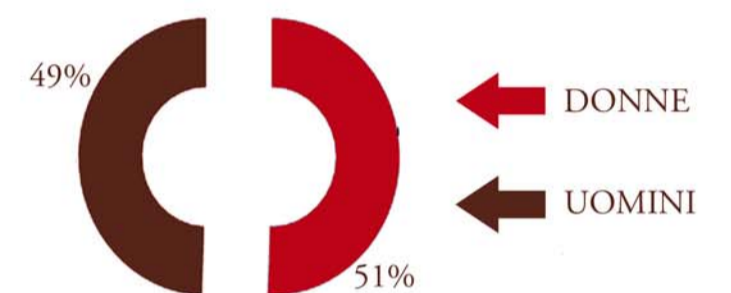

## DISTRIBUZIONE DELLA POPOLAZIONE AL 2006

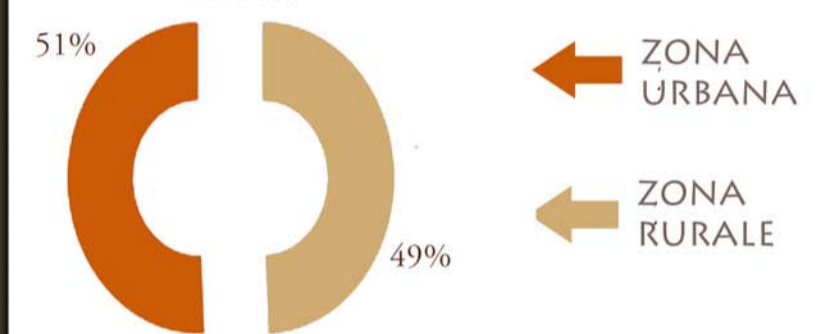

## DISOCCUPAZIONE URBANA/RURALE AL 2006

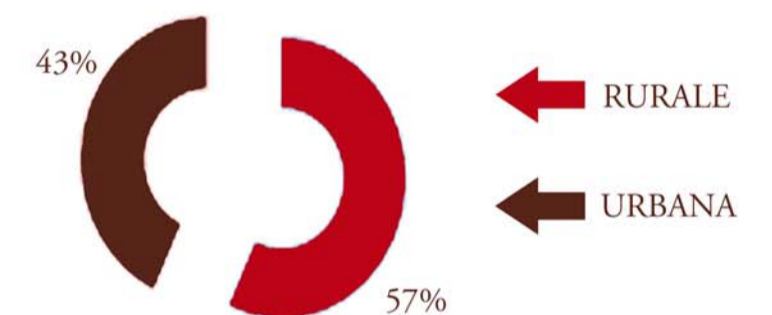

## ACCESSO ASSISTENZA SANITARIA HONDURAS 2006

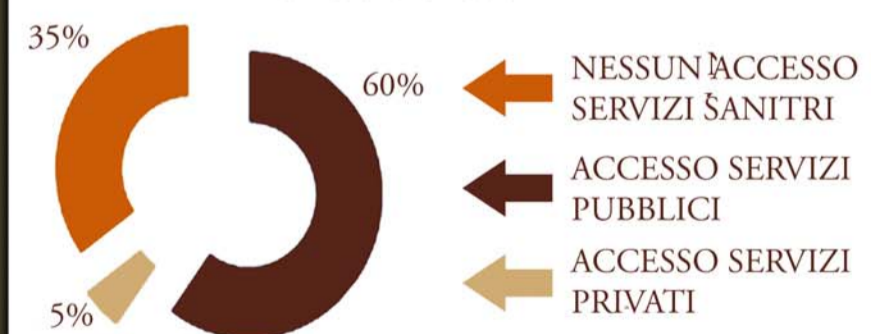

## POPOLAZIONE ECONOMICAMENTE ATTIVA PER ATTIVITÀ ECONOMICA AL 2006

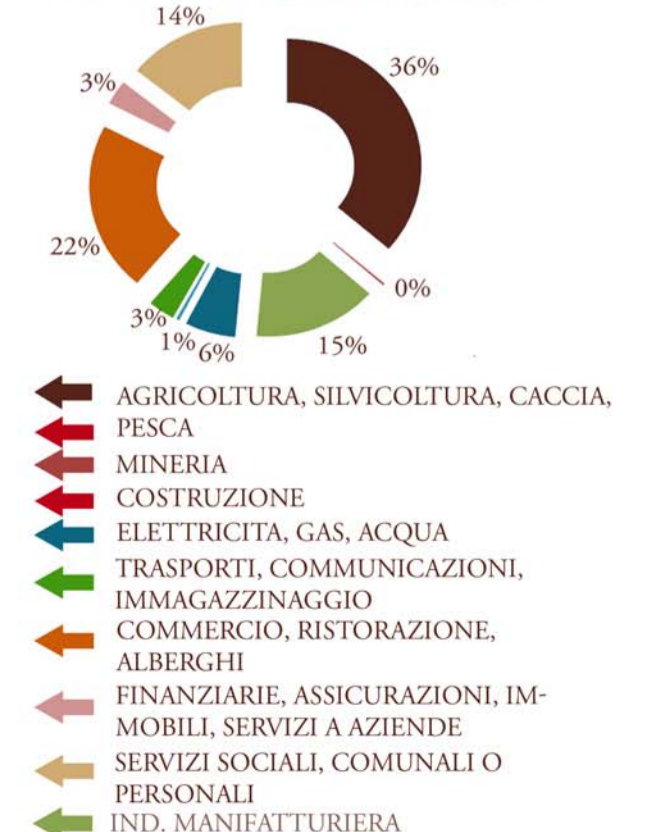



## PEZZI MINIMI DI UN SERVIZIO DI PIATTI INFORMALE

1. PIATTI PIANI
2. PIATTI FONDI
3. PIATTI FRUTTA
4. PORTAUOVO
5. TAZZA PER TISSANA
6. SOTTOTAZZA
7. TAZZA DA COLAZIONE
8. PIATTO PIZZA
9. INSALATTIERA
10. CIOTTOLA PER DOLCE

## DIVERSITA' SERVIZI DA TAVOLA

### STELTON- LINEA DISTINCTION

- (6 PEZZI)
- 3 CIOTOLE
- 3 PIATTI

### LINEA METROPOLIS

- (7 PEZZI)
- 2 MISURE VASSOI RETTANGOLARI
- 2 MISURE PIATTI QUADRATI
- COPPETTA QUADRATA
- 2 MISURE CIOTOLINE

### PASSIONECASA

- (19 PEZZI)
- 6 PIATTI PIANI
- 6 PIATTI FONDI
- 6 PIATTI FRUTTA
- 1 INSALATTIERA

### LINEA FLORENCE

- (5 O 72 PEZZI)
- 1 PIATTO PIANO
- 1 PIATTO OVALE
- 3 PIATTI DA PORTATA

### LINEA AURORA BLANCA

- (56 PEZZI)
- 24 PIATTI PIANI
- 12 PIATTI FONDI
- 12 PIATTI DOLCE
- 1 INSALATTIERA
- 1 ZUPPIERA
- 3 CIOTOLE
- 2 TAGLIERI

### LINEA APRILE

- (26 PEZZI)
- 6 PIATTI PIANI
- 6 PIATTI FONDI
- 6 PIATTI DOLCE
- 2 INSALATTIERE

### NORITAKE SHENANDOAH

- PIATTO PIANO
- PIATTO PER INSALATA
- PIATTO PANE E BURRU
- TAZZA TÈ
- SALSIERA

### ETHEREAL

- PIATTO QUADRATO
- PIATTO FONDO
- PIATTOPER RISO
- PIATTO PER PESCE
- BOWL PER CEREALE
- VASSOIO LUNGO A FOGLIA
- VASSOIO FONDO A FOGLIA

### CITY BRUNCH

- PIATTO PIANO
- PIATTO FRUTTA
- PIATTO QUADRATO
- TEGAMINO
- COPPA
- PORTAUOVO
- SALIERA/PEPIERA
- VASSOIO
- CAFFETTIERA
- MUG
- CIOTOLA CAFFELATTE
- ZUCCHIERA CON DOSSATORE

NEGLI ULTIMI ANNI LE STOVIGLIE CON FORME IRREGOLARI E GEOMETRICHE E ANGOLI HANNO CREATO UNA NUOVA TENDENZA.

LA SCELTA DEI MATERIALI DELLE STOVIGLIE DIPENDE DALL'UTILIZZO, OGNUNO DETERMINA LA QUALITÀ E RESISTENZA.

**BONE CHINA:** COMPOSTA DA QUARZO, CAOLINO E POLVERE D'OSSA. DI COLORE BIANCO TRALUCIDO. MOLTO RESISTENTE. PER EVENTI FORMALI.

**PORCELAIN CHINA:** STESSA COMPOSIZIONE DEL BONE CHINA, MA SENZA LA POLVERE D'OSSA, QUINDI MENO TRALUCIDA. MOLTO RESISTENTE.

**STONEWARE:** COMPOSTO DA UNA ARGILLA PIÙ SPESSA, COLORE OPACO, LEGGERMENTE PIÙ PESSANTE. PER UTILIZZO DI TUTTI I GIORNI. ADATTO AL MICRONDE, FORNO E LAVASTOVIGLIA.

**TERRACOTTA:** SPESSO VERNICIATE O SATINATE. PER UTILIZZO GIORNALIERO O EVENTI INFORMALI.

## IL RITUALE DEL PRANZO

### ALL'EUROPEA

- ENTRÉE
- PIATTO FORTE CON CONTORNO
- UNO O PIÙ DOLCI (FORMAGGI,

### ALL'ITALIANA

- ANTIPASTO (FACOLTATIVO)
- PRIMO (ASCIUTTO O IN BRODO)
- SECONDO (ASCIUTTO O IN BRODO) CON CONTORNI, INSALATA
- DOLCE (PASTA LIEVITATA O AL CICCHIAIO)
- FRUTTA

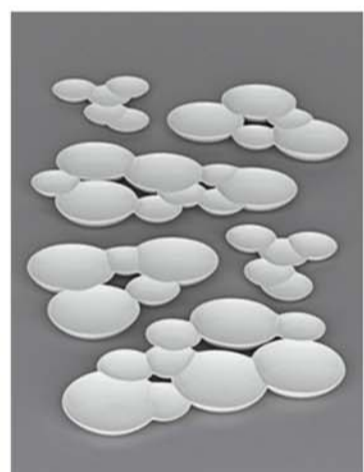

PADSTYLE, VOONWONG & BENSONSAW, OLAV SLINGERLAND, KANG, STILL SET, TOM DIXON,

IL CONSUMO DELLA PORCELLANA PRESENTA UN AUMENTO DEL 1,8% NEL 2005 RISPETTO AL 2003, COMUNQUE QUESTO DATO SI DEVE ALLA PORCELLANA ORNAMENTALE E NON A QUELLA DI TAVOLA CHE ATTRAVERSA UN MOMENTO DELICATO SPIEGATO DAL COSTANTE CALO DEL TASSO DI NUZZIALITÀ, IN ITALIA È PASSATO DA 5,2 PER MILLE ABITANTI NEL 1995 A 4,5 NEL 2003 (FONTE ISTAT: RAPPORTO TRA IL NUMERO DI MATRIMONI CELEBRATI E LA POPOLAZIONE RESIDENTE) QUESTO INFLUISCE NEL NUMERO DI "LISTE DI NOZZE", CHE CONTRIBUISCONO PER IL 10,7% AL MERCATO DELLA PORCELLANA.

## ISPIRAZIONE: OGGETTI MAYA/ETNICI



## MODELLI STOVIGLIE CLASSICI

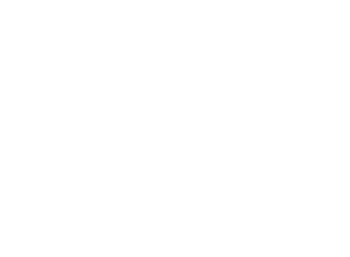

## OGGETTI CON FUNZIONE SOTTO/SOPRA



BICCHIERI PAGO PAGO, ENZO MARI



COLAZIONE

PRANZO

CENA

FORMALE

CIM (CERAMICA INDUSTRIAL MONTGATINA), TESCOMA, WEDGEWOOD, ECLIPSE, BONVIDA, VILLEROY AND BOUCH, PORCELLANA VALENTINA





M  
E  
N  
U  
  
I  
N  
T  
E  
R  
N  
A  
Z  
I  
O  
N  
A  
L  
E

ANTI PASTO

PIATTO UNICO

DOLCE



ANTI PASTO

PRIMO

SECONDO

FRUTTA